

15PROC003236473 2015-10-30

ΑΔΑ: ΩΖΟΧ469ΗΡ8-8ΧΕ

ΑΝΑΡΤΗΤΕΑ ΣΤΟ ΔΙΑΔΙΚΤΥΟ

ATHANASIOS  
KONSTANTO  
POULOS

Digitally signed by ATHANASIOS  
KONSTANTOPOULOS  
DN: o=Hellenic Public Administration  
Certification Services,  
serialNumber=ERMIS-35826000, ou=ΕΘΝΙΚΟ  
ΚΕΝΤΡΟ ΕΡΕΥΝΑΣ ΚΑΙ ΤΕΧΝΟΛΟΓΙΑΣ  
ΑΝΑΡΤΗΣ, ou=CENTRE FOR RESEARCH AND  
TECHNOLOGY HELLAS, c=GR,  
email=sagk@certh.gr, sn=KONSTANTOPOULOS,  
givenName=ATHANASIOS, ou=ΑΘΑΝΑΣΙΟΣ  
ΚΩΝΣΤΑΝΤΟΠΟΥΛΟΣ, cn=ATHANASIOS  
KONSTANTOPOULOS  
Date: 2015.10.30 16:03:40 +02'00'

ΕΘΝΙΚΟ ΚΕΝΤΡΟ ΕΡΕΥΝΑΣ ΚΑΙ ΤΕΧΝΟΛΟΓΙΚΗΣ ΑΝΑΠΤΥΞΗΣ (Ε.Κ.Ε.Τ.Α.) /  
ΙΝΣΤΙΤΟΥΤΟ ΧΗΜΙΚΩΝ ΔΙΕΡΓΑΣΙΩΝ ΚΑΙ ΕΝΕΡΓΕΙΑΚΩΝ ΠΟΡΩΝ (ΙΔΕΠ)

## ΠΡΟΚΗΡΥΞΗ ΔΗΜΟΣΙΟΥ ΑΝΟΙΧΤΟΥ ΗΛΕΚΤΡΟΝΙΚΟΥ ΔΙΑΓΩΝΙΣΜΟΥ

ΜΕ ΑΝΤΙΚΕΙΜΕΝΟ:

«Προμήθεια Αναλωσίμων για την κατασκευή μιας ηλιακής  
πλατφόρμας αξιολόγησης οξειδοαναγωγικών υλικών»

ΘΕΡΜΗ ΘΕΣΣΑΛΟΝΙΚΗΣ, 27-10-2015



ΕΥΡΩΠΑΪΚΗ ΕΝΩΣΗ  
ΕΥΡΩΠΑΪΚΟ ΤΑΜΕΙΟ  
ΠΕΡΙΦΕΡΕΙΑΚΗΣ ΑΝΑΠΤΥΞΗΣ



η περιφέρεια στο επίκεντρο της ανάπτυξης



Υπουργείο Παιδείας και Θρησκευμάτων, Πολιτισμού και Αθλητισμού  
ΓΓΕΤ - ΕΥΔΕ-ΕΤΑΚ

Ε. Π. Ανταγωνιστικότητα και Επιχειρηματικότητα (ΕΠΑΝ II), ΠΕΠ Μακεδονίας – Θράκης, ΠΕΠ Κρήτης και Νήσων Αιγαίου, ΠΕΠ  
Θεσσαλίας – Στερεάς Ελλάδας – Ηπείρου, ΠΕΠ Αττικής

# 15PROC003236473 2015-10-30

**Αναθέτουσα Αρχή:** Εθνικό Κέντρο Έρευνας και Τεχνολογικής Ανάπτυξης (Ε.Κ.Ε.Τ.Α.) /

Ινστιτούτο Χημικών Διεργασιών και Ενεργειακών Πόρων (ΙΔΕΠ)

Αρ. Πρωτ. Διακήρυξης: 292/27-10-2015  
 Δημόσιος Ανοιχτός Ηλεκτρονικός  
 διαγωνισμός για την «**Προμήθεια  
 Αναλωσίμων για την κατασκευή μιας  
 ηλιακής πλατφόρμας αξιολόγησης  
 οξειδοαναγωγικών υλικών**»

<b>ΕΙΔΟΣ ΔΙΑΓΩΝΙΣΜΟΥ</b>	Δημόσιος Ανοιχτός Ηλεκτρονικός
<b>ΤΕΧΝΙΚΕΣ ΠΡΟΔΙΑΓΡΑΦΕΣ</b>	ΝΑΙ
<b>CPV</b>	<b>44316000-8 24910000-6 44321000-6 31600000-2 35125100-7</b>
<b>ΚΡΙΤΗΡΙΟ ΑΞΙΟΛΟΓΗΣΗΣ</b>	<b>Η πλέον συμφέρουσα από οικονομική άποψη προσφορά ανά Ομάδα</b>
<b>ΗΜΕΡΟΜΗΝΙΑ ΔΗΜΟΣΙΕΥΣΗΣ ΣΤΟ ΤΕΥΧΟΣ ΔΗΜΟΣΙΩΝ ΣΥΜΒΑΣΕΩΝ της ΕτΚ (ΦΕΚ)</b>	30-10-2015
<b>ΗΜΕΡΟΜΗΝΙΑ ΔΗΜΟΣΙΕΥΣΗΣ ΣΤΟΝ ΕΛΛΗΝΙΚΟ ΗΜΕΡΗΣΙΟ ΤΥΠΟ</b>	30-10-2015
<b>ΗΜΕΡΟΜΗΝΙΑ ΑΝΑΡΤΗΣΗΣ ΣΤΗ ΔΙΑΔΙΚΤΥΑΚΗ ΠΥΛΗ <a href="http://www.promitheus.gov.gr">www.promitheus.gov.gr</a> ΤΟΥ ΕΣΗΔΗΣ</b>	30-10-2015
<b>ΠΑΡΑΛΑΒΗ ΑΝΤΙΓΡΑΦΩΝ ΤΗΣ ΔΙΑΚΗΡΥΞΗΣ</b>	<b>Από 30-10-2015</b> Ηλεκτρονικά, μέσω της διαδικτυακής πύλης του Ε.Σ.Η.Δ.Η.Σ. <a href="http://www.promitheus.gov.gr">www.promitheus.gov.gr</a> και μέσω της ιστοσελίδας του ΕΚΕΤΑ: <a href="http://www.certh.gr">www.certh.gr</a>
<b>ΣΥΝΟΛΙΚΟΣ ΠΡΟΫΠΟΛΟΓΙΣΜΟΣ</b>	<b>94.654,47 € (χωρίς ΦΠΑ) 116.425,00 € (με ΦΠΑ)</b>
<b>ΔΙΑΔΙΚΤΥΑΚΟΣ ΤΟΠΟΣ ΥΠΟΒΟΛΗΣ ΠΡΟΣΦΟΡΑΣ</b>	Διαδικτυακή πύλη <a href="http://www.promitheus.gov.gr">www.promitheus.gov.gr</a> , του Ε.Σ.Η.Δ.Η.Σ.
<b>ΗΜΕΡΟΜΗΝΙΑ ΕΝΑΡΞΗΣ ΥΠΟΒΟΛΗΣ ΠΡΟΣΦΟΡΑΣ</b>	24-11-2015 και ώρα 11:00 π.μ.
<b>ΚΑΤΑΛΗΚΤΙΚΗ ΗΜΕΡΟΜΗΝΙΑ ΥΠΟΒΟΛΗΣ ΠΡΟΣΦΟΡΩΝ</b>	30-11-2015 και ώρα 11:00 π.μ.
<b>ΗΜΕΡΟΜΗΝΙΑ ΗΛΕΚΤΡΟΝΙΚΗΣ ΑΠΟΣΦΡΑΓΙΣΗΣ ΠΡΟΣΦΟΡΩΝ</b>	07-12-2015 και ώρα 11:30 π.μ.
<b>ΠΛΗΡΟΦΟΡΙΕΣ</b>	κα. Χρύσα Παγκούρα Τηλ: 2310-498424 e-mail: <a href="mailto:pagoura@cperi.certh.gr">pagoura@cperi.certh.gr</a>

15PROC003236473 2015-10-30

ΤΕΥΧΟΣ Α΄: ΓΕΝΙΚΟΙ ΚΑΙ ΕΙΔΙΚΟΙ ΟΡΟΙ  
ΤΟΥ ΔΙΑΓΩΝΙΣΜΟΥ

---

15PROC003236473 2015-10-30

ΕΘΝΙΚΟ ΚΕΝΤΡΟ ΕΡΕΥΝΑΣ & ΤΕΧΝΟΛΟΓΙΚΗΣ ΑΝΑΠΤΥΞΗΣ (Ε.Κ.Ε.Τ.Α.) /  
ΙΝΣΤΙΤΟΥΤΟ ΧΗΜΙΚΩΝ ΔΙΕΡΓΑΣΙΩΝ ΚΑΙ ΕΝΕΡΓΕΙΑΚΩΝ ΠΟΡΩΝ (ΙΔΕΠ)

6<sup>ο</sup> χλμ. Χαριλάου – Θέρμης  
Τ.Θ. 60361 – 57001 Θέρμη, Θεσσαλονίκη

Πληροφορίες: κα. Χρύσα Παγκούρα  
Τηλ.: 2310-498424  
Fax.: 2310-498190  
E-mail: [pagoura@cperi.certh.gr](mailto:pagoura@cperi.certh.gr)

Θέρμη Θεσσαλονίκης, 27-10-2015  
Αριθμ. Πρωτ. 292/27-10-2015

### ΔΙΑΚΗΡΥΞΗ

Το Εθνικό Κέντρο Έρευνας και Τεχνολογικής Ανάπτυξης (Ε.Κ.Ε.Τ.Α.) / Ινστιτούτο Χημικών Διεργασιών και Ενεργειακών Πόρων (ΙΔΕΠ)

Έχοντας υπόψη:

α) τις διατάξεις, όπως αυτές ισχύουν:

1. Του Π.Δ 118/2007 «Κανονισμός προμηθειών Δημοσίου (Κ.Π.Δ)» (ΦΕΚ Α' /150/10-07-2007), όπως τροποποιήθηκε και ισχύει
2. Του Ν. 4310/2014 (ΦΕΚ 258 Α'/8-12-2014) «Έρευνα, Τεχνολογική Ανάπτυξη και Καινοτομία και άλλες διατάξεις»
3. Του Ν. 1514/1985 (ΦΕΚ 13Α/08.02.1985) «Ανάπτυξη της Επιστημονικής και Τεχνολογικής Έρευνας», όπως τροποποιήθηκε και ισχύει
4. Του Ν. 2286/1995 «Περί Προμηθειών του Δημοσίου Τομέα και ρυθμίσεις συναφών θεμάτων» (ΦΕΚ Α' 19), όπως εκάστοτε ισχύει.
5. Του άρθρου 133 παρ. 1 Ν. 4270/2014 (ΦΕΚ Α' 143/28-06-2014) «Αρχές δημοσιονομικής διαχείρισης και εποπτείας (ενσωμάτωση της Οδηγίας 2011/85/ΕΕ) – δημόσιο λογιστικό και άλλες διατάξεις»
6. Του Ν. 4013/2011 (ΦΕΚ 204 Α'/15-09-2011) «Σύσταση Ανεξάρτητης Αρχής Δημοσίων Συμβάσεων και Κεντρικού Ηλεκτρονικού Μητρώου Δημοσίων Συμβάσεων ... και άλλες διατάξεις», όπως τροποποιήθηκε και ισχύει
7. Του Ν. 4155/2013 «Εθνικό Σύστημα Ηλεκτρονικών Δημοσίων Συμβάσεων και άλλες διατάξεις» (ΦΕΚ 120 Α'/29-05-2013).
8. Του Ν. 4250/2014 (ΦΕΚ 74 Α'/26-3-2014) «Διοικητικές Απλουστεύσεις Καταργήσεις, Συγχωνεύσεις Νομικών Προσώπων και Υπηρεσιών του Δημοσίου Τομέα Τροποποίηση Διατάξεων του Π.Δ. 318/1992 (Α' 161) και λοιπές ρυθμίσεις»
9. Του Ν. 4281/2014 (ΦΕΚ 160 Α'/8-8-2014) «Μέτρα στήριξης και ανάπτυξης της ελληνικής οικονομίας, οργανωτικά θέματα Υπουργείου Οικονομικών και άλλες διατάξεις», όπως τροποποιήθηκε και ισχύει

## 15PROC003236473 2015-10-30

10. Του Π.Δ. 25/2014 (ΦΕΚ Α 44/25.2.2014) «Ηλεκτρονικό αρχείο και ψηφιοποίηση εγγράφων»
11. Του Ν. 3861/2010 (ΦΕΚ 112 Α/13-7-2010): Ενίσχυση της διαφάνειας με την υποχρεωτική ανάρτηση νόμων και πράξεων των κυβερνητικών, διοικητικών και αυτοδιοικητικών οργάνων στο διαδίκτυο «Πρόγραμμα Διαύγεια» και άλλες διατάξεις
12. Του Ν. 3614/2007 (ΦΕΚ Α' 267/3-12-2007) «Διαχείριση, έλεγχος και εφαρμογή αναπτυξιακών παρεμβάσεων για την προγραμματική περίοδο 2007-2013», όπως τροποποιήθηκε και ισχύει
13. Του Ν. 3548/2007 «Καταχώρηση δημοσιεύσεων των φορέων του Δημοσίου στο νομαρχιακό και τοπικό Τύπο και άλλες διατάξεις» (ΦΕΚ 68/Α/2007)
14. Του Π.Δ. 77/2000 (ΦΕΚ 65Α/10.03.2000) «Σύστασης του ΕΚΕΤΑ», όπως έχει τροποποιηθεί από το Π.Δ. 82/2002 (ΦΕΚ 59Α/27.03.2002), το Π.Δ. 161/2007 (ΦΕΚ 202Α/23.08.2007), την παρ. 4 του άρθρου 5 «Συγχωνεύσεις ερευνητικών φορέων» του Ν. 4051/2012 (ΦΕΚ 40 Α'/29-02-2012) «Ρυθμίσεις συνταξιοδοτικού περιεχομένου και άλλες επείγουσες ρυθμίσεις εφαρμογής του Μνημονίου Συνεννόησης του Ν. 4046/2012» και του άρθρου 7 του Ν. 4109/2013 (ΦΕΚ 16 Α'/23-01-2013).

### β) Τις αποφάσεις/εγκυκλίους/διευκρινιστικά έγγραφα:

1. Την υπ' αρ. 14053/ΕΥΣ 1749/27.3.2008 (ΥΠΑΣΥΔ) Απόφαση του Υπουργού Οικονομίας και Οικονομικών (ΦΕΚ 540/Β/27.3.2008), όπως έχει τροποποιηθεί και ισχύει
2. Την υπ' αρ. Π1/2390 (ΦΕΚ 2677/Β/21-10-2013) Απόφαση του Υπουργού Ανάπτυξης και Ανταγωνιστικότητας με θέμα «Τεχνικές λεπτομέρειες και διαδικασίες λειτουργίας του Εθνικού Συστήματος Ηλεκτρονικών Δημοσίων Συμβάσεων (Ε.Σ.Η.Δ.Η.Σ.).
3. Την υπ' αριθμ. πρωτ. Π1/542/4/3/2014 (ΑΔΑ: ΒΙΚΤΦ-ΠΨ5) Εγκύκλιο με θέμα: «Ενημέρωση για το Εθνικό Σύστημα Ηλεκτρονικών Δημοσίων Συμβάσεων (ΕΣΗΔΗΣ)»
4. Την υπ' αριθ. Π1/678/26.03.2013 Εγκύκλιο 1 της Γενικής Γραμματείας Εμπορίου με θέμα: «Λειτουργία του Κεντρικού Ηλεκτρονικού Μητρώου Δημοσίων Συμβάσεων (ΚΗΜΔΗΣ)»
5. Της υπ' αριθμ. ΥΑΠ/Φ.40.4/163/2013 (ΦΕΚ 401/Β/2013) «Ρυθμίσεις για α) τη διαδικασία και τον τρόπο ηλεκτρονικής επιβεβαίωσης της λήψης και της ασφαλούς χρονοσήμανσης, β) τις προδιαγραφές και τα πρότυπα του συστήματος για τη γνωστοποίηση εγγράφων σε φυσικά πρόσωπα ή ΝΠΙΔ με χρήση ΤΠΕ και γ) την ηλεκτρονική διακίνηση εγγράφων μεταξύ φορέων του δημοσίου τομέα και των φυσικών προσώπων ή ΝΠΙΔ».
6. Την υπ' αριθμ. πρωτ. 3699/10.09.2014 οδηγία της ΕΑΑΔΗΣΥ «Εφαρμογή της παρ.2 του αρθ.1 του Ν 4250/2014 (74 Α') στις διαδικασίες ανάθεσης δημοσίων συμβάσεων, προμηθειών, υπηρεσιών και έργων»
7. Την απόφαση της υπ' αρ. 223<sup>ης</sup> Συνεδρίας της 31-07-2015 του Διοικητικού Συμβουλίου του ΕΚΕΤΑ.
8. Το υπ' αρ. Πρωτ. 2731/30-10-2015 έγγραφο με το οποίο παρέχεται σύμφωνη γνώμη της ΕΥΔΕ-ΕΤΑΚ για την παρούσα Προκήρυξη και τη διενέργεια του παρόντος διαγωνισμού

# 15PROC003236473 2015-10-30

## ΠΡΟΚΗΡΥΣΣΕΙ

Δημόσιο Ανοιχτό Ηλεκτρονικό Διαγωνισμό για την επιλογή Αναδόχου με αντικείμενο:

**«Προμήθεια Αναλωσίμων για την κατασκευή μιας ηλιακής πλατφόρμας αξιολόγησης οξειδοαναγωγικών υλικών»**

στο πλαίσιο του έργου «HYDROSOL-PLUS: Παραγωγή Υδρογονανθράκων Ουδέτερου Άνθρακα σε Ηλιοθερμοχημικό Σταθμό από Νερό και Διοξείδιο του Άνθρακα» που εντάσσεται στη Δράση 'ΣΥΝΕΡΓΑΣΙΑ', ΕΣΠΑ 2007-2013 (11ΣΥΝ\_7\_1488).

Το αντικείμενο του διαγωνισμού επιμερίζεται σε πέντε (5) Ομάδες. Προσφορές μπορούν να υποβληθούν για μία ή περισσότερες Ομάδες ή για το σύνολο αυτών. Κριτήριο κατακύρωσης είναι η πλέον συμφέρουσα από οικονομική άποψη προσφορά ανά Ομάδα.

Ο συνολικός ανώτατος προϋπολογισμός του αντικειμένου του παρόντος διαγωνισμού ανέρχεται στο ποσό των **ενενήντα τεσσάρων χιλιάδων εξακόσιων πενήντα τεσσάρων ευρώ και σαράντα επτά λεπτών (94.654,47 €) μη συμπεριλαμβανομένου του Φ.Π.Α. ή εκατόν δεκαέξι χιλιάδων τετρακοσίων είκοσι πέντε ευρώ (116.425,00 €) συμπεριλαμβανομένου του Φ.Π.Α., ήτοι ανά Ομάδα:**

Ομάδα	Περιγραφή	CPV	Προϋπολογισμός χωρίς ΦΠΑ	Προϋπολογισμός με ΦΠΑ
A	Μεταλλικά εξαρτήματα για τις ανάγκες της ηλιακής πλατφόρμας	44316000-8	78.500,00 €	96.555,00 €
B	Είδη συγκόλλησης	24910000-6	2.439,02 €	3.000,00 €
Γ	Ηλεκτρολογικά Καλώδια	44321000-6	4.471,55 €	5.500,00 €
Δ	Ηλεκτρολογικός εξοπλισμός	31600000-2	2.439,02 €	3.000,00 €
E	Αισθητήρες Ακτινοβολίας	35125100-7	6.804,88 €	8.370,00 €
<b>Σύνολο</b>			<b>94.654,47 €</b>	<b>116.425,00 €</b>

Ο διαγωνισμός θα πραγματοποιηθεί με χρήση της πλατφόρμας του Εθνικού Συστήματος Ηλεκτρονικών Δημοσίων Συβάσεων (ΕΣΗΔΗΣ) μέσω της διαδικτυακής πύλης [www.promitheus.gov.gr](http://www.promitheus.gov.gr) του συστήματος, ύστερα από κανονική προθεσμία τουλάχιστον τριάντα (30) ημερών από την ημερομηνία της δημοσίευσης της περίληψης της διακήρυξης αυτής στο Τεύχος Διακηρύξεων Δημοσίων Συβάσεων της Εφημερίδας της Κυβερνήσεως (ΦΕΚ), στον Ελληνικό Τύπο, στον ιστοχώρο του Προγράμματος Διαύγεια ([et.diangeia.gov.gr](http://et.diangeia.gov.gr)), στο ΚΗΜΔΗΣ και στο ΕΣΗΔΗΣ. Στην περίπτωση διαφορετικών ημερομηνιών λαμβάνεται υπόψη η τελευταία δημοσίευση.

# 15PROC003236473 2015-10-30

Το πλήρες κείμενο της διακήρυξης θα είναι διαθέσιμο σε ηλεκτρονική μορφή στο διαδίκτυο μέσω της διαδικτυακής πύλης του Ε.Σ.Η.Δ.Η.Σ. [www.promitheus.gov.gr](http://www.promitheus.gov.gr) , καθώς και στην ιστοσελίδα της Αναθέτουσας Αρχής ([www.certh.gr](http://www.certh.gr) ) στις 30-10-2015.

## ΤΟΠΟΣ – ΧΡΟΝΟΣ ΔΙΕΝΕΡΓΕΙΑΣ ΔΙΑΓΩΝΙΣΜΟΥ

ΔΙΑΔΙΚΤΥΑΚΟΣ ΤΟΠΟΣ ΥΠΟΒΟΛΗΣ ΠΡΟΣΦΟΡΑΣ	ΗΜΕΡΟΜΗΝΙΑ ΑΝΑΡΤΗΣΗΣ ΤΗΣ ΔΙΑΚΗΡΥΞΗΣ ΣΤΗ ΔΙΑΔΙΚΤΥΑΚΗ ΠΥΛΗ ΤΟΥ ΕΣΗΔΗΣ	ΗΜΕΡΟΜΗΝΙΑ ΕΝΑΡΞΗΣ ΥΠΟΒΟΛΗΣ ΠΡΟΣΦΟΡΩΝ	ΚΑΤΑΛΗΚΤΙΚΗ ΗΜΕΡΟΜΗΝΙΑ ΥΠΟΒΟΛΗΣ ΠΡΟΣΦΟΡΩΝ
Διαδικτυακή πύλη <a href="http://www.promitheus.gov.gr">www.promitheus.gov.gr</a> του ΕΣΗΔΗΣ	30-10-2015	24-11-2015 και ώρα 11:00 π.μ.	30-11-2015 και ώρα 11:30 π.μ.

Οι προσφορές υποβάλλονται από τους οικονομικούς φορείς (προσφέροντες) **ηλεκτρονικά**, μέσω της διαδικτυακής πύλης [www.promitheus.gov.gr](http://www.promitheus.gov.gr) του ΕΣΗΔΗΣ μέχρι την καταληκτική ημερομηνία και ώρα που ορίζει η παρούσα διακήρυξη, στην Ελληνική γλώσσα, σε ηλεκτρονικό φάκελο, σύμφωνα με τα οριζόμενα στην παρ. 3 του άρθρου 6 του Ν. 4155/2013 και το άρθρο 6 της ΥΑ Π1/2390/2013 «Τεχνικές λεπτομέρειες και διαδικασίες λειτουργίας του Εθνικού Συστήματος Ηλεκτρονικών Δημοσίων Συμβάσεων (ΕΣΗΔΗΣ)» και στην παρούσα διακήρυξη.

Ημερομηνία έναρξης υποβολής προσφορών στο σύστημα ορίζεται η 24-11-2015 και ώρα 11:00 π.μ. Ως καταληκτική ημερομηνία υποβολής των προσφορών στη Διαδικτυακή πύλη [www.promitheus.gov.gr](http://www.promitheus.gov.gr) του συστήματος ΕΣΗΔΗΣ ορίζεται η 30-11-2015, ημέρα Δευτέρα και ώρα 11:00 π.μ.

**Μετά την παρέλευση της καταληκτικής ημερομηνίας και ώρας, δεν υπάρχει η δυνατότητα υποβολής προσφοράς στο Σύστημα.** Προσφορές που υποβάλλονται εκπρόθεσμα επιστρέφονται στους προσφέροντες χωρίς να αποσφραγιστούν.

Ο χρόνος υποβολής της προσφοράς και οποιαδήποτε ηλεκτρονική επικοινωνία μέσω του συστήματος βεβαιώνεται αυτόματα από το σύστημα με υπηρεσίες χρονοσήμανσης σύμφωνα με τα οριζόμενα στην παρ.3 του άρθρου 6 του Ν.4155/2013, το άρθρο 6 της ΥΑ Π1/2390/2013 και τις διατάξεις της υπ' αριθμ. ΥΑΠ/Φ.40.4/163/2013. Η αποσφράγιση των προσφορών γίνεται όπως περιγράφεται στο άρθρο 9 της παρούσας διακήρυξης.

Για τη συμμετοχή στο διαγωνισμό οι ενδιαφερόμενοι οικονομικοί φορείς (Προμηθευτές/ Προσφέροντες) απαιτείται να διαθέτουν ψηφιακή υπογραφή, χορηγούμενη από πιστοποιημένη αρχή παροχής ψηφιακής υπογραφής και να εγγραφούν στο ηλεκτρονικό σύστημα (ΕΣΗΔΗΣ – Διαδικτυακή πύλη [www.promitheus.gov.gr](http://www.promitheus.gov.gr) ).

Οι όροι του διαγωνισμού και οι τεχνικές προδιαγραφές καθορίζονται ως εξής:

# 15PROC003236473 2015-10-30

## **Άρθρο 1. Ορισμοί**

### **Αναθέτουσα Αρχή**

Το Εθνικό Κέντρο Έρευνας και Τεχνολογικής Ανάπτυξης (Ε.Κ.Ε.Τ.Α)/ )/ Ινστιτούτο Χημικών Διεργασιών και Ενεργειακών Πόρων (ΙΔΕΠ), νομικό πρόσωπο ιδιωτικού δικαίου, μη κερδοσκοπικού χαρακτήρα, που εδρεύει στο 6<sup>ο</sup> χλμ. Οδού Χαριλάου-Θέρμης, 57001, Θέρμη Θεσσαλονίκης, Ελλάς.

### **Διακήρυξη**

Η παρούσα Διακήρυξη, που αποτελείται από τα εξής:

Τεύχος Α΄: Γενικοί και Ειδικοί Όροι του Διαγωνισμού

Τεύχος Β΄: Τεχνική Περιγραφή και Προδιαγραφές

Τεύχος Γ΄: Παραρτήματα - Υποδείγματα

### **Αντικείμενο διαγωνισμού - Έργο**

Τίτλος «**Προμήθεια Αναλωσίμων για την κατασκευή μιας ηλιακής πλατφόρμας αξιολόγησης οξειδοαναγωγικών υλικών**»

στο πλαίσιο του έργου «HYDROSOL-PLUS: Παραγωγή Υδρογονανθράκων Ουδέτερου Άνθρακα σε Ηλιοθερμοχημικό Σταθμό από Νερό και Διοξείδιο του Άνθρακα», όπως αναλυτικά περιγράφεται στο Τεύχος Β΄ «Τεχνική Περιγραφή και Προδιαγραφές» της παρούσας Διακήρυξης.

Το αντικείμενο του διαγωνισμού επιμερίζεται σε πέντε (5) Ομάδες, όπως αναλυτικά περιγράφονται στην παρούσα.

### **Ανάδοχος**

Ο Προσφέρων που θα επιλεγεί και θα συνάψει Σύμβαση με την Αναθέτουσα Αρχή, σύμφωνα με τον τρόπο και τη διαδικασία που περιγράφονται στην παρούσα.

### **Αντίκλητος**

Το πρόσωπο που ο Προσφέρων με δήλωσή του, στην οποία περιλαμβάνονται τα πλήρη στοιχεία του προσώπου (ονοματεπώνυμο, ταχυδρομική διεύθυνση, αριθμός τηλεφώνου, fax κ.λπ.), ορίζει σαν υπεύθυνο για τις ενδεχόμενες ανάγκες επικοινωνίας της Αναθέτουσας Αρχής με τον Προσφέροντα.

### **Αρμοδιότητα επί αποφάσεων**

Το Διοικητικό Συμβούλιο του ΕΚΕΤΑ αποτελεί το αποφασίζον όργανο του Διαγωνισμού.



# 15PROC003236473 2015-10-30

## **Εκπρόσωπος**

Ο υπογράφων την προσφορά -στην περίπτωση που αυτή δεν υπογράφεται από τον ίδιο τον Προσφέροντα- που μπορεί να είναι ο νόμιμος εκπρόσωπος του Προσφέροντα, ή πρόσωπο εξουσιοδοτημένο από τον Προσφέροντα ή τον νόμιμο εκπρόσωπό του, ή, σε περίπτωση ένωσης προσώπων, πρόσωπο εξουσιοδοτημένο με συμβολαιογραφική πράξη από όλα τα μέλη της ένωσης.

## **Επιτροπή Διαγωνισμού**

Το αρμόδιο πιστοποιημένο στο σύστημα όργανο, που ορίζεται με απόφαση του Δ.Σ. της Αναθέτουσας Αρχής, για την αποσφράγιση και αξιολόγηση των προσφορών και συγκροτείται ειδικά για το σκοπό αυτό.

## **Επιτροπή Παραλαβής**

Ομάδα προσώπων, που θα οριστεί από την Αναθέτουσα Αρχή και θα έχει την ευθύνη για την επίβλεψη της εκτέλεσης της Σύμβασης από τον Ανάδοχο και την οριστική ποιοτική και ποσοτική παραλαβή των υπό προμήθεια Ειδών.

## **Κατακύρωση**

Η απόφαση της Αναθέτουσας Αρχής με την οποία κατακυρώνεται η προμήθεια κάθε Ομάδας στον Ανάδοχο ή στους Αναδόχους.

## **Προσφέρων**

Οποιοδήποτε φυσικό ή νομικό πρόσωπο ή Ένωση φυσικών ή νομικών προσώπων ή Κοινοπραξία συμμετέχει στο διαγωνισμό και υποβάλλει προσφορά για μία ή περισσότερες Ομάδες του παρόντος διαγωνισμού με σκοπό τη σύναψη Σύμβασης με την Αναθέτουσα Αρχή.

## **Προϋπολογισμός**

Η εκτιμώμενη από την Αναθέτουσα Αρχή ως ανώτατη πιθανή δαπάνη για την προμήθεια του συνόλου των Ομάδων του παρόντος διαγωνισμού.

## **Σύμβαση**

Η έγγραφη συμφωνία μεταξύ της Αναθέτουσας Αρχής και του Αναδόχου, η οποία καταρτίζεται μετά την ανακοίνωση της Κατακύρωσης των Ομάδων του παρόντος διαγωνισμού.

# 15PROC003236473 2015-10-30

## Συμβατικό Τίμημα

Η τιμή προσφοράς στην οποία θα κατακυρωθεί η «**Προμήθεια Αναλωσίμων για την κατασκευή μιας ηλιακής πλατφόρμας αξιολόγησης οξειδοαναγωγικών υλικών**» για κάθε επιμέρους Ομάδα.

Οι επικεφαλίδες, οι τίτλοι των άρθρων και οι υπότιτλοι τίθενται για διευκόλυνση της ανάγνωσης και δεν λαμβάνονται υπόψη για την ερμηνεία της Διακήρυξης.

### **Άρθρο 2. Χρηματοδότηση της Προμήθειας**

Η δαπάνη της προμήθειας για το σύνολο των Ομάδων του παρόντος διαγωνισμού χρηματοδοτείται από το ερευνητικό έργο «HYDROSOL-PLUS: Παραγωγή Υδρογονανθράκων Ουδέτερου Άνθρακα σε Ηλιοθερμοχημικό Σταθμό από Νερό και Διοξείδιο του Άνθρακα» που εντάσσεται στη Δράση 'ΣΥΝΕΡΓΑΣΙΑ', ΕΣΠΑ 2007-2013 (11ΣΥΝ\_7\_1488).

### **Άρθρο 3. Τεχνικές Προδιαγραφές**

Οι τεχνικές προδιαγραφές των υπό προμήθεια Ειδών για κάθε επιμέρους Ομάδα παρουσιάζονται αναλυτικά στο Τεύχος Β «ΤΕΧΝΙΚΗ ΠΕΡΙΓΡΑΦΗ & ΠΡΟΔΙΑΓΡΑΦΕΣ» της παρούσας προκήρυξης.

### **Άρθρο 4. Τρόπος λήψης εγγράφων του Διαγωνισμού**

**4.1.** Κάθε ενδιαφερόμενος μπορεί να παραλαμβάνει τα έγγραφα του διαγωνισμού (διακήρυξη) ηλεκτρονικά στη διαδικτυακή πύλη [www.promitheus.gov.gr](http://www.promitheus.gov.gr) του συστήματος ΕΣΗΔΗΣ και από την ηλεκτρονική διεύθυνση της Αναθέτουσας Αρχής: [www.certh.gr](http://www.certh.gr), με τον τρόπο και στο χρόνο που ορίζεται στα σχετικά κεφάλαια της παρούσας διακήρυξης, εφαρμοζόμενων κατά τα λοιπά των διατάξεων του άρθρου 5 του Ν. 2690/1999, των διατάξεων για το ηλεκτρονικό δημόσιο έγγραφο (ΥΑΠ/Φ.40.4/3/1031/2012 ΦΕΚ Β' 1317/23.04.2012) και αυτών της περίπτωσης β της παραγράφου 2 του άρθρου 6 του Ν. 4155/2013.

**4.2** Οι υποψήφιοι Ανάδοχοι μπορούν να ζητήσουν διευκρινίσεις ή συμπληρωματικές πληροφορίες σχετικές με τα έγγραφα του Διαγωνισμού μέχρι και δέκα (10) ημέρες πριν την καταληκτική ημερομηνία υποβολής των προσφορών. Η Αναθέτουσα Αρχή θα απαντήσει ταυτόχρονα και συγκεντρωτικά σε όλες τις διευκρινίσεις που θα ζητηθούν εντός του ανωτέρω διαστήματος, σε όλους όσοι έχουν παραλάβει τη Διακήρυξη, το αργότερο **έξι (6) ημέρες** πριν από την ημερομηνία που έχει οριστεί για την υποβολή των Προσφορών. Το πλήρες κείμενο των συμπληρωματικών πληροφοριών ή διευκρινίσεων θα αναρτηθεί στη διαδικτυακή πύλη του Εθνικού Συστήματος Ηλεκτρονικών Δημοσίων Συμβάσεων [www.promitheus.gov.gr](http://www.promitheus.gov.gr).

# 15PROC003236473 2015-10-30

Σημειώνεται επίσης ότι οι συμπληρωματικές πληροφορίες ή διευκρινίσεις θα αναρτώνται ταυτόχρονα και συγκεντρωτικά σε ηλεκτρονική μορφή στο διαδικτυακό τόπο της Αναθέτουσας Αρχής [www.certh.gr](http://www.certh.gr).

Τα ανωτέρω αιτήματα υποβάλλονται ηλεκτρονικά στο δικτυακό τόπο του συγκεκριμένου διαγωνισμού μέσω της Διαδικτυακής πύλης [www.promitheus.gov.gr](http://www.promitheus.gov.gr), του Ε.Σ.Η.ΔΗ.Σ. Αιτήματα παροχής πληροφοριών υποβάλλονται από εγγεγραμμένους Προμηθευτές και φέρουν ψηφιακή υπογραφή.

Αιτήματα παροχής πληροφοριών που υποβάλλονται εκτός των ανωτέρω προθεσμιών ή με τρόπο άλλο από τον ως άνω προδιαγεγραμμένο, δεν εξετάζονται.

**4.3.** Μετά την υποβολή και αποσφράγιση των Προσφορών, αιτήματα για διευκρινίσεις, τροποποιήσεις ή αποκρούσεις οποιουδήποτε όρου της παρούσας Διακήρυξης δε γίνονται δεκτά και θα απορρίπτονται ως απαράδεκτα. Κανένας υποψήφιος δεν μπορεί σε οποιαδήποτε περίπτωση να επικαλεσθεί προφορικές απαντήσεις εκ μέρους της Αναθέτουσας Αρχής.

## Άρθρο 5. Δικαίωμα συμμετοχής – Υποβολής Προσφοράς

### 5.1 Δικαίωμα συμμετοχής στο διαγωνισμό

Δικαίωμα συμμετοχής στο διαγωνισμό έχουν:

α) Κάθε φυσικό ή νομικό πρόσωπο που είναι εγκατεστημένο στην Ελλάδα ή σε άλλο κράτος-μέλος της Ευρωπαϊκής Ένωσης (ΕΕ) ή του Ευρωπαϊκού Οικονομικού Χώρου (ΕΟΧ) ή σε τρίτες χώρες, που έχουν υπογράψει τη Συμφωνία Δημοσίων Συμβάσεων (Σ.Δ.Σ.) του Παγκόσμιου Οργανισμού Εμπορίου (ΠΟΕ), η οποία κυρώθηκε από την Ελλάδα με το νόμο 2513/1997 υπό τον όρο ότι η σύμβαση καλύπτεται από την Σ.Δ.Σ. και δραστηριοποιείται νόμιμα στον τομέα της παραγωγής ή εμπορίας προϊόντων και παροχής υπηρεσιών συναφών με το αντικείμενο του παρόντος Διαγωνισμού, τα οποία πληρούν τους όρους που καθορίζονται στα άρθρα 7.3.1 «Δικαιολογητικά Συμμετοχής» και 6 «Ελάχιστες Προϋποθέσεις Συμμετοχής» της παρούσας.

β) Ενώσεις φυσικών ή νομικών προσώπων ή Κοινοπραξίες που είναι εγκατεστημένα στην Ελλάδα ή σε άλλο κράτος-μέλος της Ευρωπαϊκής Ένωσης (ΕΕ) ή του Ευρωπαϊκού Οικονομικού Χώρου (ΕΟΧ) ή σε τρίτες χώρες που έχουν υπογράψει την Σ.Δ.Σ. του ΠΟΕ, και δραστηριοποιούνται στον τομέα της παραγωγής ή εμπορίας προϊόντων και παροχής υπηρεσιών συναφών με το αντικείμενο του παρόντος Διαγωνισμού, οι οποίοι υποβάλλουν κοινή Προσφορά, τα οποία πληρούν τους όρους που καθορίζονται στην παρούσα Διακήρυξη και ειδικότερα στο άρθρο 6 «Ελάχιστες Προϋποθέσεις Συμμετοχής» της παρούσας.

Στην περίπτωση ενώσεων ισχύουν τα ακόλουθα:

- Με την υποβολή της Προσφοράς κάθε μέλος της ένωσης ευθύνεται αλληλέγγυα και εις ολόκληρο έναντι της Αναθέτουσας Αρχής. Σε περίπτωση κατακύρωσης -

# 15PROC003236473 2015-10-30

ανάθεσης της Σύμβασης στην ένωση, η ευθύνη αυτή εξακολουθεί μέχρι πλήρους εκτέλεσης της Σύμβασης.

- Οι ενώσεις και οι κοινοπραξίες δεν απαιτείται να έχουν λάβει συγκεκριμένη νομική μορφή προκειμένου να υποβάλουν προσφορά. Η επιλεγείσα ένωση ή κοινοπραξία υποχρεούται να πράξει τούτο εάν κατακυρωθεί σ' αυτήν η σύμβαση προμήθειας (μίας ή περισσότερων **Ομάδων**), εφόσον, κατά την κρίση της Αναθέτουσας Αρχής, η περιβολή ορισμένης νομικής μορφής είναι αναγκαία για την ορθή εκτέλεση της σύμβασης.

Σε περίπτωση που εξαιτίας ανικανότητας για οποιοδήποτε λόγο ή ανωτέρας βίας, μέλος της ένωσης ή της κοινοπραξίας δεν μπορεί να ανταποκριθεί στις υποχρεώσεις της ένωσης ή της κοινοπραξίας κατά το χρόνο αξιολόγησης των προσφορών, τα υπόλοιπα μέλη συνεχίζουν να έχουν την ευθύνη ολόκληρης της κοινής προσφοράς με την ίδια τιμή. Εάν η παραπάνω ανικανότητα προκύψει κατά το χρόνο εκτέλεσης της σύμβασης τα υπόλοιπα μέλη συνεχίζουν να έχουν την ευθύνη ολόκληρης της κοινής προσφοράς με την ίδια τιμή και τους ίδιους όρους. Τα υπόλοιπα μέλη της ένωσης ή της κοινοπραξίας και στις δύο παραπάνω περιπτώσεις μπορούν να προτείνουν αντικαταστάτη. Η αντικατάσταση τελεί υπό την έγκριση της Αναθέτουσας Αρχής.

Κάθε συμμετέχων, φυσικό ή νομικό πρόσωπο, δεν μπορεί να μετέχει σε περισσότερες από μια προσφορές για την ίδια Ομάδα ειδών. Φυσικά ή νομικά πρόσωπα που συμμετέχουν, αυτόνομα ή σε κοινοπραξία ή ένωση ή ως υπεργολάβοι σε παραπάνω από μία προσφορές, αποκλείονται από το διαγωνισμό και μαζί με αυτούς και οι προσφορές στις οποίες συμμετείχαν.

Οι υποψήφιοι Ανάδοχοι πρέπει να υποβάλουν τις Προσφορές τους ηλεκτρονικά, μέσω της διαδικτυακής πύλης [www.promitheus.gov.gr](http://www.promitheus.gov.gr) του συστήματος ΕΣΗΔΗΣ σύμφωνα με τα οριζόμενα στην παρούσα Διακήρυξη το αργότερο μέχρι τις 30-11-2015, ημέρα Δευτέρα και ώρα 11:00 π.μ.

Μετά την παρέλευση της καταληκτικής ημερομηνίας και ώρας, δεν υπάρχει η δυνατότητα υποβολής προσφοράς στο Σύστημα.

## 5.2 Αποκλεισμός δικαιώματος υποβολής προσφορών

1. Αποκλείονται του δικαιώματος να υποβάλουν προσφορά οι υποψήφιοι ανάδοχοι οι οποίοι:

- Δεν πληρούν τις ανωτέρω προϋποθέσεις της παραγράφου 5.1 «Δικαίωμα Συμμετοχής»
- Δεν έχουν υποβάλει όλα τα δικαιολογητικά της παραγράφου 7.3 «Δικαιολογητικά Συμμετοχής».
- Δεν πληρούν τις προϋποθέσεις της παραγράφου 6.1 «Ελάχιστες Προϋποθέσεις Συμμετοχής».

## 15PROC003236473 2015-10-30

- Έχουν κηρυχθεί με τελεσίδικη απόφαση έκπτωτοι από σύμβαση προμηθειών ή υπηρεσιών του δημόσιου τομέα.
  - Έχουν αποκλειστεί τελεσίδικα από τους διαγωνισμούς προμηθειών ή υπηρεσιών του δημόσιου τομέα.
2. Αποκλείονται του δικαιώματος συμμετοχής στον παρόντα διαγωνισμό οι υποψήφιοι Ανάδοχοι σε βάρος των οποίων υπάρχει αμετάκλητη καταδικαστική απόφαση, γνωστή στην Αναθέτουσα Αρχή, για ένα ή περισσότερα από τα παρακάτω αδικήματα:
- α) Συμμετοχή σε εγκληματική οργάνωση, όπως αυτή ορίζεται στο άρθρο 2 παράγραφος 1 της κοινής δράσης της 98/773/ΔΕΥ του Συμβουλίου (ΕΕ L 351 της 29.1.1998, σελ. 1)
  - β) Δωροδοκία, όπως αυτή ορίζεται αντίστοιχα στο άρθρο 3 της πράξης του Συμβουλίου της 26ης Μαΐου 1997 (ΕΕ C 195 της 25.6.1997, σελ. 1) και στο άρθρο 3 παράγραφος 1 της κοινής δράσης 98/742/ΚΕΠΠΑ του Συμβουλίου (ΕΕ L 358 της 31.12.1998, σελ. 2)
  - γ) Απάτη, κατά την έννοια του άρθρου 1 της σύμβασης σχετικά με την προστασία των οικονομικών συμφερόντων των Ευρωπαϊκών Κοινοτήτων (ΕΕ C 316 της 27.11.1995, σελ. 48)
  - δ) Νομιμοποίηση εσόδων από παράνομες δραστηριότητες, όπως ορίζεται στο άρθρο 1 της οδηγίας 91/308/ΕΟΚ του Συμβουλίου, της 10ης Ιουνίου 1991, για την πρόληψη χρησιμοποίησης του χρηματοπιστωτικού συστήματος για τη νομιμοποίηση εσόδων από παράνομες δραστηριότητες (ΕΕ L 166 της 28.6.1991, σελ. 77 Οδηγίας, η οποία τροποποιήθηκε από την Οδηγία 2001/97/ΕΚ του Ευρωπαϊκού Κοινοβουλίου και του Συμβουλίου, ΕΕ L 344 της 28.12.2001, σελ. 76) η οποία ενσωματώθηκε με το ν. 2331/1995 (Α' 173) και τροποποιήθηκε με το ν. 3424/2005 (Α' 305)
  - ε) Κάποιο από τα αδικήματα της υπεξαίρεσης, της απάτης, της εκβίασης, της πλαστογραφίας, της ψευδορκίας, της δωροδοκίας και της δόλιας χρεοκοπίας.
  - στ) Για κάποιο από τα αδικήματα του Αγορανομικού Κώδικα, σχετικό με την άσκηση της επαγγελματικής τους δραστηριότητας
3. Αποκλείονται του δικαιώματος συμμετοχής στον παρόντα διαγωνισμό οι υποψήφιοι Ανάδοχοι σε περίπτωση που:
- α) βρίσκονται σε πτώχευση, εκκαθάριση, παύση εργασιών, αναγκαστική διαχείριση ή υπό εξυγίανση ή σε οποιαδήποτε ανάλογη κατάσταση.
  - β) Κινήθηκε εναντίον τους διαδικασία κήρυξης σε πτώχευση, εκκαθάριση, αναγκαστική διαχείριση, θέσης σε εξυγίανση ή οποιαδήποτε άλλη ανάλογη διαδικασία.

## 15PROC003236473 2015-10-30

- α) Δεν έχουν εκπληρώσει τις υποχρεώσεις τους όσον αφορά την καταβολή των εισφορών κοινωνικής ασφάλισης (κύριας και επικουρικής) σύμφωνα με τη νομοθεσία της χώρας της αναθέτουσας αρχής ή σύμφωνα με τη νομοθεσία της χώρας όπου είναι εγκαταστημένοι (σε περίπτωση εγκατάστασής τους στην αλλοδαπή).
- β) Δεν έχουν εκπληρώσει τις υποχρεώσεις τους τις σχετικές με την πληρωμή των φόρων και τελών σύμφωνα με τη νομοθεσία της χώρας της αναθέτουσας αρχής ή σύμφωνα με τη νομοθεσία της χώρας όπου είναι εγκαταστημένοι (σε περίπτωση εγκατάστασής τους στην αλλοδαπή).
4. Όσα φυσικά ή νομικά πρόσωπα του εξωτερικού έχουν υποστεί αντίστοιχες με τις παραπάνω κυρώσεις ή τελούν σε αντίστοιχες με τις παραπάνω καταστάσεις.
5. Οι ενώσεις προσώπων, σε περίπτωση που οποιαδήποτε από τις προϋποθέσεις αποκλεισμού της παραγράφου αυτής, ισχύει για ένα τουλάχιστον μέλος της.
6. Όσα πρόσωπα, μετέχουν αυτόνομα ή σε Ένωση ή ως υπεργολάβοι σε περισσότερα του ενός σχήματα διαγωνιζόμενων.

Στην Αναθέτουσα Αρχή επιφυλάσσεται το δικαίωμα να απορρίψει κατά την κρίση της και ανεξάρτητα από το στάδιο που βρίσκεται ο διαγωνισμός, προσφορά προμηθευτή ο οποίος αποδεικνύεται αναξιόπιστος.

### **Άρθρο 6. Ελάχιστες Προϋποθέσεις Συμμετοχής / Τεχνικές και επαγγελματικές ικανότητες / Οικονομική και χρηματοοικονομική επάρκεια**

#### **6.1 Ελάχιστες Προϋποθέσεις Συμμετοχής**

Οι Προσφέροντες θα πρέπει να πληρούν, να αποδεικνύουν και να τεκμηριώνουν επαρκώς, με **ποινή αποκλεισμού**, την τήρηση των παρακάτω ελαχίστων προϋποθέσεων συμμετοχής, υποβάλλοντας τα σχετικά δικαιολογητικά και λοιπά στοιχεία εντός του φακέλου Δικαιολογητικών Συμμετοχής, ως εξής:

##### **6.1.1 Τεχνικές και επαγγελματικές ικανότητες**

Ο προσφέρων πρέπει να διαθέτει κατάλληλη οργάνωση, δομή και μέσα, με τα οποία να είναι ικανός να ανταπεξέλθει πλήρως, άρτια και ολοκληρωμένα, στις απαιτήσεις της υπό ανάθεση προμήθειας ανά Ομάδα.

Ο προσφέρων πρέπει να αποδείξει **την τεχνική ή/και επαγγελματική του ικανότητα** στην εκτέλεση παρόμοιων προμηθειών με την Ομάδα ή τις Ομάδες για την οποία ή τις οποίες υποβάλλει προσφορά, **υποβάλλοντας** τα ακόλουθα δικαιολογητικά στο φάκελο «Δικαιολογητικά Συμμετοχής – Τεχνική Προσφορά»:

# 15PROC003236473 2015-10-30

**α)** Κατάλογο των κυριότερων παραδόσεων προμηθειών ειδών (αντίστοιχων της Ομάδας ή των **Ομάδων** για την οποία ή τις οποίες υποβάλλεται προσφορά) που πραγματοποιήθηκαν κατά την προηγούμενη τριετία, με αναφορά για κάθε παράδοση του αντίστοιχου ποσού, της ημερομηνίας παράδοσης και του δημόσιου ή ιδιωτικού παραλήπτη. Οι παραδόσεις αποδεικνύονται εάν μεν ο αποδέκτης είναι δημόσια αρχή, με πιστοποιητικά που έχουν εκδοθεί ή θεωρηθεί από την αρμόδια αρχή, εάν δε (ο αποδέκτης) είναι ιδιωτικός φορέας, ή, εφόσον τούτο δεν είναι δυνατόν, με απλή δήλωση του προσφέροντα.

Ελάχιστο επίπεδο τεχνικής ή/και επαγγελματικής επάρκειας για τη συμμετοχή των προσφερόντων στη διαδικασία αξιολόγησης των προσφορών θεωρείται οι Προσφέροντες να έχουν παραδώσει (όπως θα πρέπει να προκύπτει από τον ως άνω κατάλογο) **ένα (1) τουλάχιστον** ίδιο ή παρόμοιο είδος με αυτά που ζητούνται με την παρούσα Διακήρυξη για κάθε Ομάδα για την οποία υποβάλλουν προσφορά. Σε περίπτωση που ο Συμμετέχων αποτελεί Ένωση ή Κοινοπραξία, επιτρέπεται η μερική κάλυψη της απαίτησης, αρκεί όμως συνολικά αυτή να καλύπτεται από την Ένωση ή Κοινοπραξία.

**β)** Αναφορά του τεχνικού προσωπικού ή των τεχνικών υπηρεσιών, είτε ανήκουν απευθείας στην επιχείρηση του προσφέροντα είτε όχι, ιδίως των υπευθύνων για τον έλεγχο της ποιότητας.

**γ)** Πιστοποιητικά εκδιδόμενα από επίσημα ινστιτούτα ή επίσημες υπηρεσίες ελέγχου της ποιότητας, που έχουν σχετική αρμοδιότητα, με τα οποία βεβαιώνεται η καταλληλότητα των υπό προμήθεια ειδών (με παραπομπή σε ορισμένες προδιαγραφές ή πρότυπο).

**δ)** Περιγραφή του τεχνικού εξοπλισμού, των μέτρων που λαμβάνει ο προμηθευτής για την εξασφάλιση της ποιότητας της επιχείρησής του.

**ε)** Δήλωση σχετικά με τα μηχανήματα, τις εγκαταστάσεις και τον τεχνικό εξοπλισμό που διαθέτει ο υποψήφιος ανάδοχος για την εκτέλεση της σύμβασης.

**στ)** Αναφορά του τμήματος της σύμβασης, το οποίο ο υποψήφιος προτίθεται, ενδεχομένως, να αναθέσει σε τρίτους υπό μορφή υπεργολαβίας.

Ο προσφέρων μπορεί να υποβάλει στο φάκελο «Δικαιολογητικά Συμμετοχής – Τεχνική Προσφορά», εκτός των ανωτέρω στοιχείων τεκμηρίωσης, και κάθε άλλο στοιχείο που θεωρεί ότι τεκμηριώνει την τεχνική ή/και επαγγελματική του ικανότητα μόνο κατά την υποβολή της προσφοράς και όχι εκ των υστέρων.

## 6.1.2 Οικονομική και χρηματοοικονομική επάρκεια

Ο προσφέρων πρέπει να αποδείξει την **οικονομική ή/και χρηματοοικονομική του επάρκεια** στην εκτέλεση παρόμοιων προμηθειών με την για την οποία υποβάλλει προσφορά, υποβάλλοντας τα ακόλουθα δικαιολογητικά στο φάκελο «Δικαιολογητικά Συμμετοχής – Τεχνική Προσφορά»:



## 15PROC003236473 2015-10-30

**α)** Ισολογισμούς, στην περίπτωση που η δημοσίευση των ισολογισμών απαιτείται από τη νομοθεσία της χώρας όπου είναι εγκατεστημένος ο προσφέρων, ή αντίγραφα υποβληθεισών φορολογικών δηλώσεων (έντυπο Ε3) των τριών (3) τελευταίων οικονομικών χρήσεων.

**β)** Δήλωση περί του συνολικού ύψους του κύκλου εργασιών, για τις τρεις (3) τελευταίες οικονομικές χρήσεις, σε συνάρτηση προς την ημερομηνία έναρξης των δραστηριοτήτων του, εφόσον είναι διαθέσιμες οι πληροφορίες για τον εν λόγω κύκλο εργασιών.

Οι Προσφέροντες πρέπει να έχουν **μέσο κύκλο εργασιών** των τελευταίων τριών (3) οικονομικών χρήσεων κατ' ελάχιστο ίσο με το 100% του συνολικού προϋπολογισμού (μη συμπεριλαμβανομένου του Φ.Π.Α.) του παρόντος διαγωνισμού, εφόσον υποβάλουν προσφορά για το σύνολο των **Ομάδων** των υπό προμήθεια ειδών ή αν υποβάλλουν προσφορά για μία ή περισσότερες Ομάδες, κατ' ελάχιστο ίσο με το 100% του προϋπολογισμού (μη συμπεριλαμβανομένου του ΦΠΑ) της **Ομάδας** ή των **Ομάδων** αυτών.

Σε περίπτωση που ο Συμμετέχων αποτελεί Ένωση ή Κοινοπραξία, επιτρέπεται η μερική κάλυψη της απαίτησης, αρκεί όμως συνολικά αυτή να καλύπτεται από την Ένωση ή Κοινοπραξία.

Σε περίπτωση Ενώσεων/Κοινοπραξιών, ο μέσος όρος του κύκλου εργασιών υπολογίζεται από το άθροισμα των γινομένων του ως άνω μέσου ετήσιου κύκλου εργασιών καθενός εκ των εταίρων της Ένωσης επί το ποσοστό συμμετοχής τους στην Ένωση/Κοινοπραξία.

Εάν η επιχείρηση λειτουργεί για χρόνο μικρότερο της τριετίας θα υποβάλει ισολογισμούς ή φορολογικές δηλώσεις και δηλώσεις περί του συνολικού ύψους του κύκλου εργασιών για όσο χρόνο λειτουργεί.

Ο προσφέρων μπορεί να υποβάλει στο φάκελο «Δικαιολογητικά Συμμετοχής», εκτός των ανωτέρω στοιχείων τεκμηρίωσης, και κάθε άλλο στοιχείο που θεωρεί ότι τεκμηριώνει την οικονομική ή/και χρηματοοικονομική του επάρκεια μόνο κατά την υποβολή της προσφοράς και όχι εκ των υστέρων.

### **6.2 Ελάχιστες Προϋποθέσεις Συμμετοχής Ένωσης ή Κοινοπραξίας:**

Τα απαιτούμενα στις ανωτέρω παραγράφους 6.1.1 και 6.1.2 στοιχεία τεκμηρίωσης και Δικαιολογητικά πρέπει να υποβάλλονται, χωριστά για κάθε Μέλος της Ένωσης ή Κοινοπραξίας, αλλά οι ελάχιστες προϋποθέσεις συμμετοχής μπορούν να καλύπτονται αθροιστικά από τα μέλη της Ένωσης ή Κοινοπραξίας.

### **6.3 Ελάχιστες Προϋποθέσεις Συμμετοχής Υπεργολάβων - Τρίτων**

Ένας προσφέρων μπορεί να στηρίζεται στις δυνατότητες άλλων φορέων (π.χ. υπεργολάβων, τρίτων κ.λ.π.), ασχέτως της νομικής φύσης των δεσμών του με αυτούς. Στην περίπτωση αυτή, πρέπει να αποδεικνύει στην Αναθέτουσα Αρχή ότι, για την εκτέλεση της σύμβασης, θα έχει στη



# 15PROC003236473 2015-10-30

διάθεσή του τα αναγκαία προς τούτο μέσα, προσκομίζοντας έγγραφη δέσμευση των τρίτων ότι θα θέσουν στη διάθεσή του τα αναγκαία μέσα και πόρους και θα εκτελέσουν το τμήμα της προμήθειας ή του έργου που θα αναλάβουν.

Όταν υποβάλλεται προσφορά από προσφέροντα που δηλώνει ότι θα χρησιμοποιήσει τις δυνατότητες άλλων φορέων (π.χ. τη χρηματοοικονομική ή/και οικονομική επάρκεια ή την τεχνική ή/και επαγγελματική ικανότητα τρίτων φορέων ή υπεργολάβων) για την εκτέλεση της σύμβασης, υποβάλλονται από τον προσφέροντα με την προσφορά του στο φάκελο «Δικαιολογητικά Συμμετοχής – Τεχνική Προσφορά» όλα τα απαιτούμενα κατά περίπτωση δικαιολογητικά και στοιχεία για κάθε τρίτο ή υπεργολάβο, ώστε να τεκμηριώνεται επαρκώς η πλήρωση των ελαχίστων Προϋποθέσεων Συμμετοχής / Τεχνικών και επαγγελματικών ικανοτήτων/ Οικονομικής και χρηματοοικονομικής επάρκειας της παρούσας Διακήρυξης.

## Άρθρο 7. Προσφορές

### 7.1. Τόπος και χρόνος υποβολής Προσφορών

Οι Προσφορές συντάσσονται σύμφωνα με τους όρους της παρούσας Διακήρυξης και υποβάλλονται από τους ενδιαφερόμενους ηλεκτρονικά, μέσω της διαδικτυακής πύλης [www.promitheus.gov.gr](http://www.promitheus.gov.gr), του Ε.Σ.Η.Δ.Η.Σ. μέχρι την καταληκτική ημερομηνία και ώρα που ορίζει η παρούσα διακήρυξη, στην Ελληνική γλώσσα, σε ηλεκτρονικό φάκελο, σύμφωνα με τα αναφερόμενα στο Ν. 4155/2013 και στο άρθρο 11 της ΥΑ Π1/2390/2013 (ΦΕΚ/Β/2677/21-102013) «Τεχνικές λεπτομέρειες και διαδικασίες λειτουργίας του Εθνικού Συστήματος Ηλεκτρονικών Δημοσίων Συμβάσεων (Ε.Σ.Η.Δ.Η.Σ.)»

Μετά την παρέλευση της καταληκτικής ημερομηνίας και ώρας, δεν υπάρχει η δυνατότητα υποβολής προσφοράς στο Σύστημα.

**Ο χρόνος υποβολής της προσφοράς και οποιαδήποτε ηλεκτρονική επικοινωνία μέσω του συστήματος βεβαιώνεται αυτόματα από το σύστημα με υπηρεσίες χρονοσήμανσης σύμφωνα με τα οριζόμενα στην παρ.3 του άρθρου 6 του Ν.4155/13 και το άρθρο 6 της ΥΑ Π1-2390/2013 «Τεχνικές λεπτομέρειες και διαδικασίες λειτουργίας του Εθνικού Συστήματος Ηλεκτρονικών Δημοσίων Συμβάσεων (Ε.Σ.Η.Δ.Η.Σ). Η αποσφράγιση προσφορών γίνεται όπως περιγράφεται στο άρθρο 9 της παρούσας.**

Γίνονται δεκτές προσφορές μόνο είτε για το σύνολο των **Ομάδων** των υπό προμήθεια ειδών του παρόντος διαγωνισμού, είτε για μία ή περισσότερες Ομάδες αυτών, υποχρεωτικά όμως για το σύνολο της κάθε Ομάδας. Μερική υποβολή προσφορών για τμήματα των **Ομάδων** των υπό προμήθεια ειδών, που αποτελούν αντικείμενο της παρούσας, δεν επιτρέπεται και αν υποβληθούν τέτοιες προσφορές απορρίπτονται ως απαράδεκτες.

Υποβολή προσφορών σε έντυπη μορφή ή/και σε σφραγισμένους φακέλους για το διαγωνισμό δεν είναι αποδεκτή. Προσφορές που τυχόν υποβληθούν ή περιέλθουν στην Αναθέτουσα Αρχή

# 15PROC003236473 2015-10-30

αποκλειστικά σε έντυπη μορφή (για τις οποίες δεν έχει πραγματοποιηθεί κατάθεση ηλεκτρονικής προσφοράς στο σύστημα) δεν αποσφραγίζονται και επιστρέφονται στους αποστολείς τους.

Απαιτούμενα από την παρούσα διακήρυξη, για προσκόμιση σε έντυπη μορφή στοιχεία, που υποβάλλονται ή περιέρχονται στην Αναθέτουσα Αρχή μετά την καθοριζόμενη προθεσμία, θεωρούνται εκπρόθεσμα κατατεθέντα και οδηγούν σε απόρριψη της προσφοράς.

Δικαιολογητικά και έγγραφα στοιχεία της προσφοράς, που σύμφωνα με τους όρους της παρούσας απαιτείται να προσκομιστούν σε έντυπη μορφή στην Αναθέτουσα Αρχή που είναι αρμόδια για τη διενέργεια του διαγωνισμού, αποστέλλονται από τους συμμετέχοντες, σε σφραγισμένο φάκελο εντός του οποίου περιλαμβάνονται τα ειδικώς ζητούμενα από τη διακήρυξη δικαιολογητικά σε έντυπη μορφή, διαχωρισμένα σε δύο (2) σφραγισμένους υποφάκελους με εξωτερικές ενδείξεις «Δικαιολογητικά συμμετοχής – Τεχνική Προσφορά» και «Οικονομική προσφορά», αντίστοιχα, εντός της καθοριζόμενης προθεσμίας.

## 7.2. Κατάρτιση και περιεχόμενο Προσφορών

Τα περιεχόμενα του ηλεκτρονικού φακέλου της προσφοράς ορίζονται ως εξής:

1. ένας (υπο)φάκελος<sup>1\*</sup> με την ένδειξη «Δικαιολογητικά Συμμετοχής-Τεχνική Προσφορά» το περιεχόμενο του οποίου περιγράφεται αναλυτικά στην παράγραφο 7.3 της παρούσας και
2. ένας (υπο)φάκελος<sup>1\*</sup> με την ένδειξη «Οικονομική Προσφορά» το περιεχόμενο του οποίου περιγράφεται αναλυτικά στην παράγραφο 7.4 της παρούσας.

Μετά την καταληκτική ημερομηνία υποβολής των Προσφορών δεν γίνεται αποδεκτή αλλά απορρίπτεται ως απαράδεκτη κάθε διευκρίνιση, τροποποίηση ή απόκρουση όρου της Διακήρυξης ή της Προσφοράς. Διευκρινίσεις δίνονται μόνο όταν ζητούνται από την αρμόδια Επιτροπή σύμφωνα με τα οριζόμενα στο άρθρο 10.5 της παρούσας και λαμβάνονται υπόψη μόνο εκείνες που αναφέρονται στα σημεία που ζητήθηκαν.

Οι διευκρινίσεις των υποψηφίων Αναδόχων θα δίδονται ηλεκτρονικά, μέσω της διαδικτυακής πλατφόρμας [www.promitheus.gov.gr](http://www.promitheus.gov.gr), εφόσον ζητηθούν, από την αρμόδια Επιτροπή.

Η υποβολή προσφοράς συνεπάγεται αυτόματα και την πλήρη και ανεπιφύλακτη αποδοχή από τον προσφέροντα όλων των όρων της Προκήρυξης.

Τα Δικαιολογητικά Συμμετοχής, πλην της εγγύησης και των υπεύθυνων δηλώσεων του άρθρου 7.3.1 της παρούσας, μπορούν να υποβάλλονται σε απλά φωτοαντίγραφα σύμφωνα με τις διατάξεις του Ν. 4250/2014.

---

<sup>1</sup> \* (υπο)φάκελος = κατηγορία επισυναπτόμενων αρχείων στο σύστημα.

## 15PROC003236473 2015-10-30

Εφόσον τα δημόσια ή ιδιωτικά έγγραφα που υποβάλλονται με την προσφορά ή την αίτηση συμμετοχής δεν είναι συνταγμένα στην ελληνική γλώσσα, συνυποβάλλεται επίσημη μετάφρασή τους στην ελληνική γλώσσα.

Στα αλλοδαπά δημόσια έγγραφα και δικαιολογητικά εφαρμόζεται η Συνθήκη της Χάγης της 5.10.1961, που κυρώθηκε με το ν.1497/1984 (Α' 188).

Οι προσφορές και τα στοιχεία αυτών δεν πρέπει να έχουν ξέσματα, σβησίματα, προσθήκες, διορθώσεις ή άλλου είδους αλλοιώσεις. Εάν υπάρχει στην προσφορά ή σε απαιτούμενο στοιχείο αυτής οποιαδήποτε διόρθωση ή προσθήκη, αυτή πρέπει να είναι καθαρογραμμένη και μονογραμμένη από τον προσφέροντα, το δε αρμόδιο όργανο αποσφράγισης των προσφορών, κατά τον έλεγχο, μονογράφει και σφραγίζει την τυχόν διόρθωση ή προσθήκη.

### **7.3. Περιεχόμενα υποφακέλου Δικαιολογητικά Συμμετοχής – Τεχνική Προσφορά**

Οι προσφέροντες υποβάλουν ηλεκτρονικά μαζί με την προσφορά τους, εγκαίρως και προσηκόντως, επί ποινή αποκλεισμού, τα εξής δικαιολογητικά, σε μορφή αρχείου .pdf σύμφωνα με το εδ. α' της παρ. Β. 1 του άρθρου 5α του Π.Δ.118/2007, το Ν. 4155/13 και τα άρθρα 5 και 11 της ΥΑ Π1-2390/2013 «Τεχνικές λεπτομέρειες και διαδικασίες λειτουργίας του Εθνικού Συστήματος Ηλεκτρονικών Δημοσίων Συμβάσεων (Ε.Σ.Η.Δ.Η.Σ)» και τις διατάξεις του ΠΔ 118/2007 κατά το μέρος που δεν έρχονται σε αντίθεση με τις διατάξεις του ως άνω νόμου και της ως άνω απόφασης, όπως αναλυτικά περιγράφονται κατωτέρω.

#### **7.3.1 Δικαιολογητικά Συμμετοχής:**

Στον (υπο)φάκελο με την ένδειξη «**Δικαιολογητικά Συμμετοχής – Τεχνική Προσφορά**» υποβάλλονται τα εξής Δικαιολογητικά Συμμετοχής:

**7.3.1.1. Εγγύηση Συμμετοχής** στο διαγωνισμό σύμφωνα με το άρθρο 157 παρ. 1 περ. α του Ν. 4281/2014. Η εγγύηση συμμετοχής, που αντιστοιχεί σε ποσοστό 2% του συνολικού προϋπολογισμού της υπό ανάθεση προμήθειας της παρούσας προκήρυξης, (μη συμπεριλαμβανομένου του αναλογούντος ΦΠΑ), δηλαδή για το ποσό των εννιακοσίων εβδομήντα πέντε ευρώ και εξήντα ενός λεπτών (1.893,09 €), εφόσον υποβάλλεται προσφορά για το σύνολο των Ομάδων του παρόντος διαγωνισμού, ή του συνολικού προϋπολογισμού της Ομάδας ή των Ομάδων για την οποία ή για τις οποίες υποβάλλεται προσφορά. Η απαιτούμενη εγγύηση συμμετοχής για κάθε Ομάδα ειδών του παρόντος διαγωνισμού έχει ως εξής:

# 15PROC003236473 2015-10-30

ΟΜΑΔΑ	Προϋπολογισμός χωρίς ΦΠΑ	Εγγύηση συμμετοχής (2%)
A	78.500,00 €	1.570,00 €
B	2.439,02 €	48,78 €
Γ	4.471,55 €	89,43 €
Δ	2.439,02 €	48,78 €
E	6.804,88 €	136,10 €
<b>Σύνολο</b>	<b>94.654,47 €</b>	<b>1.893,09 €</b>

Η εγγύηση συμμετοχής θα ισχύει τουλάχιστον για τριάντα (30) ημέρες μετά τη λήξη του χρόνου ισχύος της προσφοράς που ζητά η παρούσα Διακήρυξη. Η εγγύηση συμμετοχής που ορίζει χρόνο ισχύος μικρότερο του παραπάνω αναφερόμενου, απορρίπτεται ως απαράδεκτη.

Ο προσφέρων υποβάλλει την εγγυητική επιστολή συμμετοχής ηλεκτρονικά σε μορφή αρχείου .pdf και υποχρεούται να την υποβάλλει στην Αναθέτουσα Αρχή σε έντυπη μορφή (πρωτότυπο) σε προθεσμία που δεν υπερβαίνει τις τρεις (3) εργάσιμες ημέρες από την ηλεκτρονική υποβολή.

Οι εγγυήσεις συμμετοχής εκδίδονται από πιστωτικά ιδρύματα που λειτουργούν νόμιμα στα κράτη-μέλη της Ευρωπαϊκής Ένωσης ή του ΕΟΧ, ή στα κράτη μέλη της Συμφωνίας Δημοσίων Συμβάσεων του ΠΟΕ που κυρώθηκε με το ν. 2513/1997 (Α'139) και έχουν σύμφωνα με τις ισχύουσες διατάξεις το δικαίωμα αυτό. Μπορούν επίσης να εκδίδονται από το ΕΤΑΑ – ΤΣΜΕΔΕ ή να παρέχονται με γραμμάτιο του Ταμείου Παρακαταθηκών και Δανείων με παρακατάθεση σε αυτό του αντίστοιχου χρηματικού ποσού.

Εγγυήσεις που εκδίδονται εκτός της Ελλάδας και σε γλώσσα άλλη, πλην της Ελληνικής ή Αγγλικής, θα συνοδεύονται υποχρεωτικά από επίσημη μετάφρασή τους στην Ελληνική γλώσσα.

Η εγγύηση συμμετοχής καταπίπτει αν ο προσφέρων αποσύρει την προσφορά του κατά τη διάρκεια ισχύος αυτής, παρέχει ψευδή στοιχεία ή πληροφορίες που αναφέρονται στα άρθρα 5.2, 6 και 7.6.2 της παρούσας Διακήρυξης, δεν προσκομίσει εγκαίρως τα δικαιολογητικά κατακύρωσης του άρθρου 13.1 της παρούσας Διακήρυξης ή δεν προσέλθει εγκαίρως για την υπογραφή της σύμβασης.

Η εγγύηση συμμετοχής θα πρέπει να έχει συνταχθεί σύμφωνα με το υπόδειγμα που επισυνάπτεται στο Παράρτημα Ι του τεύχους Γ της παρούσας.

Η εγγύηση συμμετοχής επιστρέφεται στον ανάδοχο με την προσκόμιση της εγγύησης καλής εκτέλεσης και στους λοιπούς προσφέροντες εντός τεσσάρων (4) ημερών από την κοινοποίηση σε αυτούς είτε της οριστικής απόφασης περί απόρριψης της προσφοράς τους από τα επόμενα στάδια της διαδικασίας ανάθεσης, είτε της οριστικής απόφασης κατακύρωσης της σύμβασης.

Στην περίπτωση ένωσης φυσικών ή νομικών προσώπων ή κοινοπραξιών, οι εγγυήσεις περιλαμβάνουν και όρο ότι η εγγύηση καλύπτει τις υποχρεώσεις όλων των μελών της ένωσης ή της κοινοπραξίας.

## 15PROC003236473 2015-10-30

**7.3.1.2. Υπεύθυνη δήλωση** της παρ.4 του άρθρου 8 του ν. 1599/1986 (Α'75), όπως εκάστοτε ισχύει, κατά τα προβλεπόμενα στην παρ. 3 του άρθρου 3 του Ν.4250/2014 (ΦΕΚ 74 τ. Α/26-03-2014), η οποία θα φέρει ημερομηνία εντός των τελευταίων τριάντα (30) ημερολογιακών ημερών προ της καταληκτικής ημερομηνίας των προσφορών, χωρίς απαίτηση βεβαίωσης γνησίου υπογραφής. Σε αυτήν:

- A) Θα αναγράφονται τα στοιχεία του διαγωνισμού που συμμετέχουν
- B) Θα δηλώνεται ότι, μέχρι και την ημέρα υποβολής της προσφοράς τους δεν έχουν καταδικασθεί με αμετάκλητη απόφαση για κάποιο αδίκημα από τα αναφερόμενα στην περίπτωση (1) του εδ. α της παρ. 2 άρθρου 6 του Π.Δ. 118/07, ήτοι:
- i. συμμετοχή σε εγκληματική οργάνωση, όπως αυτή ορίζεται στο άρθρο 2 παράγραφος 1 της κοινής δράσης της 98/773/ΔΕΥ του Συμβουλίου (ΕΕ L 351 της 29.1.1998, σελ. 1),
  - ii. δωροδοκία, όπως αυτή ορίζεται αντίστοιχα στο άρθρο 3 της πράξης του Συμβουλίου της 26ης Μαΐου 1997 (ΕΕ C 195 της 25.6.1997, σελ. 1) και στο άρθρο 3 παράγραφος 1 της κοινής δράσης 98/742/ΚΕΠΠΑ του Συμβουλίου (ΕΕ L 358 της 31.12.1998, σελ. 2),
  - iii. απάτη, κατά την έννοια του άρθρου 1 της σύμβασης σχετικά με την προστασία των οικονομικών συμφερόντων των Ευρωπαϊκών Κοινοτήτων (ΕΕ C 316 της 27.11.1995, σελ. 48),
  - iv. νομιμοποίηση εσόδων από παράνομες δραστηριότητες, όπως ορίζεται στο άρθρο 1 της οδηγίας 91/308/ΕΟΚ του Συμβουλίου, της 10ης Ιουνίου 1991, για την πρόληψη χρησιμοποίησης του χρηματοπιστωτικού συστήματος για τη νομιμοποίηση εσόδων από παράνομες δραστηριότητες (ΕΕ L 166 της 28.6.1991, σελ. 77 Οδηγίας, η οποία τροποποιήθηκε από την Οδηγία 2001/97/ΕΚ του Ευρωπαϊκού Κοινοβουλίου και του Συμβουλίου, ΕΕ L 344 της 28.12.2001, σελ. 76) η οποία ενσωματώθηκε με το ν. 2331/1995 (Α' 173) και τροποποιήθηκε με το ν. 3424/2005 (Α' 305),
  - v. κάποιο από τα αδικήματα της υπεξαίρεσης, της απάτης, της εκβίασης, της πλαστογραφίας, της ψευδορκίας, της δωροδοκίας και της δόλιας χρεοκοπίας,
  - vi. κάποιο από τα αδικήματα του Αγορανομικού Κώδικα, σχετικό με την άσκηση της επαγγελματικής τους δραστηριότητας
- Σε περίπτωση που ο προσφέρων είναι νομικό πρόσωπο, την υπεύθυνη δήλωση περί μη καταδίκης με αμετάκλητη απόφαση για κάποιο από τα αδικήματα της παρ. 2.1.1.2.Α του παρόντος, υποβάλλουν:
- Οι Διαχειριστές όταν το νομικό πρόσωπο είναι Ο.Ε., Ε.Ε. ή Ε.Π.Ε.
  - Ο Πρόεδρος του Δ.Σ. και ο Διευθύνων Σύμβουλος όταν το νομικό πρόσωπο είναι Α.Ε.
  - Σε κάθε άλλη περίπτωση νομικού προσώπου οι νόμιμοι εκπρόσωποί του.
- Σε περίπτωση που ο προσφέρων είναι ένωση προμηθευτών – κοινοπραξία, η ως άνω υπεύθυνη δήλωση αφορά κάθε μέλος που συμμετέχει στην Ένωση ή Κοινοπραξία.

## 15PROC003236473 2015-10-30

- Αν ο προσφέρων επικαλείται τις χρηματοοικονομικές, τεχνικές ή επαγγελματικές δυνατότητες άλλων φορέων, θα πρέπει να προσκομίζει δήλωση με το ως άνω περιεχόμενο των εν λόγω φορέων.
  - Αν ο προσφέρων δηλώνει ότι πρόκειται να αναθέσει τμήμα της σύμβασης υπό μορφή υπεργολαβίας σε τρίτο/τρίτους, οφείλει να προσκομίζει δήλωση με το ως άνω περιεχόμενο του/των υπεργολάβου/ων.
- Γ) Θα δηλώνεται ότι μέχρι και την ημέρα υποβολής της προσφοράς τους:
- i. Δεν τελούν σε κάποια από τις αναφερόμενες στην περίπτωση (2) του εδ. α της παρ. 2 του άρθρου 6 του Π.Δ. 118/07 καταστάσεις, ήτοι ότι δεν τελούν σε πτώχευση και επίσης, ότι δεν τελούν σε διαδικασία κήρυξης πτώχευσης. Τα αλλοδαπά φυσικά ή νομικά πρόσωπα δηλώνουν ότι δεν τελούν σε πτώχευση ή υπό άλλη ανάλογη κατάσταση καθώς και σε διαδικασία κήρυξης σε πτώχευση ή υπό άλλη ανάλογη διαδικασία.
  - ii. Δεν τελούν σε κάποια από τις αναφερόμενες στην περ. (2) του εδ. γ της παρ. 2 του άρθρου 6 του Π.Δ. 118/07 κατάσταση (μόνο για νομικά πρόσωπα), ήτοι ότι δεν τελούν υπό κοινή εκκαθάριση του κ.ν. 2190/1920, όπως εκάστοτε ισχύει, ή ειδική εκκαθάριση του ν.3588/2007 (Α' 153), όπως εκάστοτε ισχύει, ή υπό άλλες ανάλογες καταστάσεις (μόνο για αλλοδαπά νομικά πρόσωπα) και, επίσης, ότι δεν τελούν υπό διαδικασία έκδοσης απόφασης κοινής ή ειδικής εκκαθάρισης, των ανωτέρω νομοθετημάτων ή υπό άλλες ανάλογες καταστάσεις (μόνο για αλλοδαπά νομικά πρόσωπα).
  - iii. Είναι ενήμεροι ως προς τις υποχρεώσεις τους που αφορούν τις εισφορές κοινωνικής ασφάλισης (κύριας και επικουρικής) δηλώνοντας όλους τους φορείς στους οποίους καταβάλουν εισφορές κύριας και επικουρικής ασφάλισης
  - iv. Είναι ενήμεροι ως προς τις φορολογικές υποχρεώσεις τους.
  - v. Είναι εγγεγραμμένοι στο οικείο Επιμελητήριο (ή σε ισοδύναμες επαγγελματικές οργανώσεις αν πρόκειται για αλλοδαπούς) κατά την ημέρα διενέργειας του διαγωνισμού, ορίζοντας ρητά την επωνυμία του Επιμελητηρίου (κατά τόπο και κατ' είδος) και το αντικείμενο των δραστηριοτήτων που ασκούν (ρητά κατονομαζόμενη), προκειμένου για νομικά πρόσωπα, ή το ειδικό επάγγελμα τους προκειμένου για φυσικά πρόσωπα με το οποίο είναι εγγεγραμμένοι στο επιμελητήριο ή ότι ασκούν γεωργικό ή κτηνοτροφικό επάγγελμα, κατά περίπτωση.
  - vi. Δεν τελούν σε τυχόν νομικούς περιορισμούς λειτουργίας καθώς και δεν τους έχει επιβληθεί η ποινή του αποκλεισμού από διαγωνισμούς με αμετάκλητη απόφαση του Υπουργού Ανάπτυξης κατά τα άρθρα 18, 34 και 39 του Π.Δ. 118/2007 κατά την ημερομηνία διενέργειας του διαγωνισμού.
- Δ) Αναλαμβάνουν την υποχρέωση για την έγκαιρη και προσηκούσα ηλεκτρονική υποβολή μέσω του Ε.Σ.Η.ΔΗΣ. και προσκόμιση σε έντυπη μορφή εντός τριών (3) εργάσιμων ημερών, των του άρθρου 13 της παρούσας Διακήρυξης, μετά την γνωστοποίηση ότι πρόκειται να τους κατακυρωθεί ο διαγωνισμός, σύμφωνα με το άρθρο 13.1 της παρούσας Διακήρυξης.
- Ε) Η υποβαλλόμενη προσφορά συντάχθηκε σύμφωνα με τους όρους της παρούσας Προκήρυξης, των οποίων ο Προσφέρων έλαβε γνώση και ανεπιφύλακτα αποδέχεται,



# 15PROC003236473 2015-10-30

ΣΤ) Η υποβαλλόμενη προσφορά ισχύει και δεσμεύει τον προσφέροντα για 150 ημερολογιακές ημέρες από την καταληκτική ημερομηνία υποβολής των προσφορών

Ζ) Η υποβαλλόμενη προσφορά καλύπτει το σύνολο των Ομάδων των υπό προμήθεια ειδών (εφόσον υποβάλλεται προσφορά για το σύνολο των Ομάδων των υπό προμήθεια ειδών) ή το σύνολο της Ομάδας ή των Ομάδων για την οποία ή για τις οποίες υποβάλλεται προσφορά.

Η) Τα στοιχεία που αναφέρονται σε αυτήν είναι αληθή και ακριβή.

➤ Σε περίπτωση που οι προσφέροντες είναι νομικά πρόσωπα η παρούσα υπεύθυνη δήλωση υποβάλλεται από το νόμιμο εκπρόσωπό τους. Σε περίπτωση ένωσης ή σύμπραξης η υπεύθυνη δήλωση υποβάλλεται από κάθε μέλος της ένωσης ή της σύμπραξης.

**7.3.1.3.** Παραστατικό εκπροσώπησης, κατά το άρθρο 6 παρ.1 περ. γ. του Π.Δ. 118/07, εφόσον οι προμηθευτές συμμετέχουν στους διαγωνισμούς με αντιπρόσωπό τους.

**7.3.1.4.** Για τους συμμετέχοντες που είναι νομικά πρόσωπα απαιτείται απόφαση του αρμοδίου οργάνου του νομικού προσώπου για την έγκριση συμμετοχής του στο διαγωνισμό.

Για την απόδειξη της νομιμοποίησής τους, οι συμμετέχοντες προσκομίζουν επιπρόσθετα όλα τα νομιμοποιητικά έγγραφά τους. Συγκεκριμένα :

## **1. Για νομικά πρόσωπα με τη μορφή Ανώνυμης Εταιρείας (ΑΕ):**

α. Το ΦΕΚ συστάσεως της εταιρείας,

β. Αντίγραφο από το τηρούμενο στην αρμόδια κατά περίπτωση Διοικητική ή Δικαστική Αρχή τελευταίο ισχύον καταστατικό της συμμετέχουσας στο διαγωνισμό εταιρείας (το οποίο να προσκομίζεται κωδικοποιημένο) συνοδευόμενο από το αντίστοιχο ΦΕΚ,

γ. Βεβαίωση της αρμόδιας κατά περίπτωση Διοικητικής ή Δικαστικής Αρχής από την οποία να προκύπτει η αρχική καταχώρηση της εταιρείας καθώς και οι τυχόν μεταβολές που έχουν επέλθει στο νομικό πρόσωπο και τα όργανα διοίκησης αυτής, με ανάλογη μνεία στα αντίστοιχα ΦΕΚ. Στην περίπτωση που δεν προσκομίζεται κωδικοποιημένο καταστατικό, απαιτούνται εκτός της βεβαίωσης και αντίγραφα ΦΕΚ για το σύνολο των τροποποιήσεων που έχουν επέλθει στο καταστατικό της εταιρείας.

δ. Το ΦΕΚ της ισχύουσας εκπροσώπησης της εταιρείας, ή, σε περίπτωση που αυτό δεν έχει εκδοθεί, ακριβές αντίγραφο του πρακτικού του ΔΣ για την ισχύουσα εκπροσώπηση της εταιρείας, η δημοσίευσή του στο ΦΕΚ ή αντίγραφο της σχετικής ανακοίνωσης της αρμόδιας Αρχής.

## **2. Για νομικά πρόσωπα με τη μορφή Εταιρείας Περιορισμένης Ευθύνης (ΕΠΕ):**

α. Αντίγραφο του ισχύοντος καταστατικού της εταιρείας, με τις τυχόν τροποποιήσεις του, συνοδευόμενο από τα σχετικά ΦΕΚ.

## 15PROC003236473 2015-10-30

β. Πλήρη σειρά των εγγράφων που τυχόν απαιτούνται, σύμφωνα με το καταστατικό της εταιρείας, για τον ορισμό διαχειριστή και εκπροσώπου της, συνοδευόμενο από τα σχετικά ΦΕΚ της ισχύουσας εκπροσώπησης της εταιρείας.

γ. Βεβαίωση της αρμόδιας κατά περίπτωση Διοικητικής ή Δικαστικής Αρχής από την οποία να προκύπτει η αρχική καταχώρηση της εταιρείας καθώς και οι τυχόν μεταβολές που έχουν επέλθει στο νομικό πρόσωπο και τα όργανα διοίκησης αυτής, με ανάλογη μνεία στα αντίστοιχα ΦΕΚ.

### 3. Για νομικά πρόσωπα με τη μορφή προσωπικών εταιρειών:

α. Αντίγραφο του συμφωνητικού σύστασης της εταιρείας και όλων των τροποποιήσεων αυτού καθώς και το τελευταίο σε ισχύ καταστατικό της εταιρείας.

β. Πλήρη σειρά των εγγράφων που τυχόν απαιτούνται, σύμφωνα με το καταστατικό της εταιρείας, για τον ορισμό διαχειριστή και εκπροσώπου της,

γ. Πιστοποιητικό περί μεταβολών της εταιρείας από την αρμόδια αρχή.

### 4. Για αλλοδαπά νομικά πρόσωπα:

α. Ανάλογα με τη μορφή τους, αντίστοιχα νομιμοποιητικά έγγραφα και πιστοποιητικά με αυτά που αναφέρονται ανωτέρω, τα οποία προβλέπονται από το δίκαιο της χώρας της έδρας ή λειτουργίας τους και από τα οποία αποδεικνύεται η νόμιμη σύσταση και λειτουργία τους, η εγγραφή στα προβλεπόμενα μητρώα εταιριών και το τελευταίο σε ισχύ καταστατικό, και οι λοιπές πληροφορίες και στοιχεία, που ζητούνται ανωτέρω για τους ημεδαπούς.

β. Σε περίπτωση που το οικείο κράτος **δεν εκδίδει** κάποιο έγγραφο ή πιστοποιητικό από αυτά που ζητούνται πιο πάνω, ή που αυτό δεν καλύπτει όλες τις ανωτέρω περιπτώσεις, **αυτό μπορεί να αντικαθίσταται** από ένορκη βεβαίωση του ενδιαφερόμενου ή, στα κράτη μέλη όπου δεν προβλέπεται η ένορκη βεβαίωση, από υπεύθυνη δήλωση ενώπιον αρμόδιας δικαστικής ή διοικητικής αρχής, συμβολαιογράφου ή αρμόδιου επαγγελματικού οργανισμού του κράτους καταγωγής ή προέλευσης, από την οποία προκύπτει ότι ο υποψήφιος πληροί το σχετικό νομιμοποιητικό όρο.

**Η υποχρέωση αυτή αφορά όλες τις πιο πάνω κατηγορίες υποψηφίων.**

γ. Εφόσον τα δημόσια ή ιδιωτικά έγγραφα που υποβάλλονται με την προσφορά ή την αίτηση συμμετοχής δεν είναι συνταγμένα στην ελληνική γλώσσα, συνυποβάλλεται **επίσημη μετάφρασή τους στην ελληνική γλώσσα.**



# 15PROC003236473 2015-10-30

## 7.3.1.5. Οι ενώσεις προμηθευτών που υποβάλλουν κοινή προσφορά και οι κοινοπραξίες υποβάλλουν:

α) Τα παραπάνω, κατά περίπτωση, δικαιολογητικά, για το κάθε μέλος που συμμετέχει στην Ένωση ή την Κοινοπραξία.

β) Δήλωση σύστασης Ένωσης ή Κοινοπραξίας, ψηφιακά υπογεγραμμένης υποχρεωτικά από όλα τα μέλη αυτής ή από εκπρόσωπό τους εξουσιοδοτημένο με συμβολαιογραφική πράξη, στην οποία θα φαίνεται το αντικείμενο των εργασιών του καθενός από τους συμμετέχοντες, η ποσότητα της προμήθειας/υπηρεσιών ή το μέρος αυτού/ών που αντιστοιχεί στον καθένα εξ αυτών επί του συνόλου της προσφοράς, ο εκπρόσωπος της Ένωσης ή Κοινοπραξίας έναντι της Αναθέτουσας Αρχής και το πρόσωπο που ενδεχομένως τον αναπληρώνει. Στην εν λόγω δήλωση επιπλέον θα πρέπει να υπάρχει ρητή δέσμευση των μελών να συστήσουν κοινοπραξία, σε περίπτωση που τους ανατεθεί η/οι σύμβαση/εις, και εφόσον ζητηθεί από την Αναθέτουσα Αρχή, υπό τους κατωτέρω όρους:

1. Τα μέλη της κοινοπραξίας θα είναι αλληλέγγυα και εις ολόκληρον υπεύθυνα έναντι της Αναθέτουσας Αρχής για την υλοποίηση της προμήθειας.

2. Στο οριστικό κοινοπρακτικό, το οποίο θα περιβληθεί τον τύπο του συμβολαιογραφικού εγγράφου, θα αναφέρονται ως ελάχιστο περιεχόμενο τα ποσοστά συμμετοχής του κάθε μέλους, τα δικαιώματα και οι υποχρεώσεις των μελών και θα ορίζεται κοινός εκπρόσωπος και αντίκλητος.

3. Το οριστικό κοινοπρακτικό θα κατατεθεί στην Αναθέτουσα Αρχή εντός χρονικού διαστήματος που θα ταχθεί από την Αναθέτουσα Αρχή μετά την κατακύρωση του διαγωνισμού.

γ) Συμβολαιογραφική πράξη εξουσιοδότησης του προσώπου που υπογράφει ή/και υποβάλλει την προσφορά για λογαριασμό των μελών της Ένωσης ή της Κοινοπραξίας ή/και είναι παρόν κατά την αποσφράγιση της, εφόσον η προσφορά δεν υπογράφεται από όλα τα μέλη της Ένωσης ή της Κοινοπραξίας.

δ) Πράξη του αρμόδιου οργάνου κάθε μέλους της Ένωσης ή της Κοινοπραξίας από το οποίο προκύπτει η έγκρισή του για: 1) τη συμμετοχή του μέλους στην Ένωση ή την Κοινοπραξία και 2) τη συμμετοχή του μέλους στο διαγωνισμό.

**7.3.1.6.** Οι υπεύθυνες δηλώσεις, τα στοιχεία και δικαιολογητικά για τη συμμετοχή του προσφέροντος στη διαγωνιστική διαδικασία υποβάλλονται από αυτόν ηλεκτρονικά σε μορφή αρχείου τύπου .pdf και προσκομίζονται κατά περίπτωση από αυτόν εντός τριών (3) εργάσιμων ημερών από την ηλεκτρονική υποβολή, πλην των ΦΕΚ και των εγγράφων που φέρουν ψηφιακή υπογραφή. **Όταν υπογράφονται από τον ίδιο φέρουν ψηφιακή υπογραφή και δεν απαιτείται σχετική θεώρηση.**

## 15PROC003236473 2015-10-30

Επισημαίνεται ότι τα ανωτέρω δικαιολογητικά ή τα άλλα στοιχεία του υποφακέλου «Δικαιολογητικά συμμετοχής-τεχνική προσφορά» που έχουν υποβληθεί με την ηλεκτρονική προσφορά και απαιτούνται να προσκομισθούν στην Αναθέτουσα Αρχή εντός της ανωτέρω αναφερόμενης προθεσμίας είναι τα δικαιολογητικά και στοιχεία που δεν έχουν εκδοθεί/συνταχθεί από τον ίδιο τον οικονομικό φορέα και κατά συνέπεια δεν φέρουν την ψηφιακή του υπογραφή. Ως τέτοια στοιχεία ενδεικτικά είναι: η εγγύηση συμμετοχής, πιστοποιητικά που έχουν εκδοθεί από δημόσιες αρχές ή άλλους φορείς.

### 7.3.2 Τεχνική Προσφορά

Στον (υπο)φάκελο με την ένδειξη «Δικαιολογητικά Συμμετοχής – Τεχνική Προσφορά» υποβάλλονται επίσης ηλεκτρονικά τα κάτωθι :

**7.3.2.1. Η Τεχνική Προσφορά για κάθε Ομάδα** του παρόντος διαγωνισμού για την οποία υποβάλλουν προσφορά (σύμφωνα με τα οριζόμενα στο Τεύχος Β «ΤΕΧΝΙΚΗ ΠΕΡΙΓΡΑΦΗ & ΠΡΟΔΙΑΓΡΑΦΕΣ» της παρούσας προκήρυξης)

Η τεχνική προσφορά συντάσσεται συμπληρώνοντας την αντίστοιχη ειδική ηλεκτρονική φόρμα του συστήματος. Στη συνέχεια, το σύστημα παράγει σχετικό ηλεκτρονικό αρχείο, σε μορφή pdf, το οποίο υπογράφεται ψηφιακά και υποβάλλεται από τον προσφέροντα. Τα στοιχεία που περιλαμβάνονται στην ειδική ηλεκτρονική φόρμα του συστήματος και του παραγόμενου ψηφιακά υπογεγραμμένου ηλεκτρονικού αρχείου πρέπει να ταυτίζονται. Σε αντίθετη περίπτωση, το σύστημα παράγει σχετικό μήνυμα και ο προσφέρων καλείται να παράγει εκ νέου το ηλεκτρονικό αρχείο pdf.

Εφόσον οι τεχνικές προδιαγραφές δεν έχουν αποτυπωθεί στο σύνολό τους στις ειδικές ηλεκτρονικές φόρμες του συστήματος, ο προσφέρων επισυνάπτει ψηφιακά υπογεγραμμένα τα σχετικά ηλεκτρονικά αρχεία.

Για την υποβολή της τεχνικής προσφοράς θα συμπληρώνεται και θα υποβάλλεται το Έντυπο υποβολής τεχνικής προσφοράς του Παραρτήματος IV του Τεύχους Γ' της παρούσας.

#### 7.3.2.2 Δηλώσεις του άρθρου 18, παρ. 2 και 3 του Π.Δ. 118/2007.

α) Δήλωση χώρας καταγωγής των προσφερόμενων Ειδών.

β) Όταν οι προσφέροντες δεν κατασκευάζουν οι ίδιοι το τελικό προϊόν, σε δική τους επιχειρηματική μονάδα, στην προσφορά τους δηλώνουν την επιχειρηματική μονάδα, στην οποία κατασκευάζεται το προσφερόμενο προϊόν και τον τόπο εγκατάστασής της (πλήρη Διεύθυνση).

#### 7.3.2.3 Δικαιολογητικά του άρθρου 9 του Π.Δ. 118/2007.

## 15PROC003236473 2015-10-30

**α)** Εφόσον από τις τεχνικές προδιαγραφές απαιτείται η προσκόμιση πιστοποιητικών, τα οποία να βεβαιώνουν την τήρηση εκ μέρους του προμηθευτή ή των υποκατασκευαστών του, προτύπων διαχείρισης (π.χ. ποιότητας, υγιεινής και ασφάλειας, περιβαλλοντικής διαχείρισης κ.τ.λ.), αυτά πρέπει να βασίζονται στα σχετικά ευρωπαϊκά ή διεθνή πρότυπα (π.χ. EN 180 9000, EN 180 22000, EN 180 14001). Τα πιστοποιητικά θα πρέπει να έχουν εκδοθεί από διαπιστευμένους φορείς πιστοποίησης, διαπιστευμένους προς τούτο από το Εθνικό Σύστημα Διαπίστευσης Α.Ε. (Ε.Σ.Υ.Δ.) ή από φορέα διαπίστευσης μέλος της Ευρωπαϊκής Συνεργασίας για τη Διαπίστευση (European Cooperation for Accreditation- EA) και μάλιστα, μέλος της αντίστοιχης Συμφωνίας Αμοιβαίας Αναγνώρισης (M.L.A) αυτής.

**β)** Εάν το προϊόν υπάγεται στις Οδηγίες Τεχνικής Εναρμόνισης, θα πρέπει από τον προμηθευτή να προσκομίζονται όλα τα προβλεπόμενα από την Ευρωπαϊκή νομοθεσία δικαιολογητικά, για να επιβεβαιώνεται η συμμόρφωση με τα σχετικά κανονιστικά έγγραφα. Σε περίπτωση που τα προϊόντα δεν είναι πιστοποιημένα σύμφωνα με τα εναρμονισμένα ευρωπαϊκά πρότυπα, πρέπει να συνοδεύονται από πιστοποιητικά συμμόρφωσης βάσει των σχετικών οδηγιών ή κανονισμών ή διεθνών προτύπων, τα οποία να έχουν εκδοθεί από φορέα πιστοποίησης ή ελέγχου προϊόντων, διαπιστευμένο προς τούτο από το Εθνικό Σύστημα Διαπίστευσης Α.Ε. (Ε.Σ.Υ.Δ.) ή από φορέα διαπίστευσης μέλος της Ευρωπαϊκής Συνεργασίας για τη Διαπίστευση (European Cooperation for Accreditation- EA) και μάλιστα, μέλος της αντίστοιχης Συμφωνίας Αμοιβαίας Αναγνώρισης (M.L.A).

**γ)** Σε περίπτωση που από τις τεχνικές προδιαγραφές απαιτείται η προσκόμιση Εκθέσεων Δοκιμών Ποιοτικού Ελέγχου για τα προϊόντα, αυτές θα πρέπει να περιλαμβάνουν όλα τα απαραίτητα στοιχεία, ώστε να μπορεί να αξιολογηθεί η συμμόρφωση των προϊόντων με επιμέρους απαιτήσεις ποιότητας (ιδιότητες και χαρακτηριστικά) που περιλαμβάνονται στις τεχνικές προδιαγραφές. Οι Εκθέσεις Δοκιμών θα πρέπει να έχουν εκδοθεί από διαπιστευμένα εργαστήρια ποιοτικού ελέγχου ή από εργαστήρια αναγνωρισμένων ικανοτήτων.

**Οι δηλώσεις του παρόντος άρθρου υπογράφονται ψηφιακά από τους έχοντες υποχρέωση προς τούτο και δεν απαιτείται σχετική θεώρηση.**

Τα ανωτέρω στοιχεία και δικαιολογητικά της τεχνικής προσφοράς του προσφέροντος υποβάλλονται από αυτόν ηλεκτρονικά σε μορφή αρχείου .pdf και προσκομίζονται κατά περίπτωση από αυτόν εντός τριών (3) εργάσιμων ημερών από την ηλεκτρονική υποβολή. **Όταν υπογράφονται από τον ίδιο φέρουν ψηφιακή υπογραφή και δεν απαιτείται θεώρηση του γνησίου της υπογραφής.**

Ενημερωτικά και τεχνικά φυλλάδια και άλλα έντυπα - εταιρικά ή μη - με ειδικό τεχνικό περιεχόμενο μπορούν να υποβάλλονται στα αγγλικά, χωρίς να συνοδεύονται από μετάφραση στην ελληνική.

# 15PROC003236473 2015-10-30

Σε περίπτωση Ένωσης ή Κοινοπραξίας, τα τεχνικά στοιχεία πρέπει να υποβάλλονται ξεχωριστά για κάθε μέλος της Ένωσης ή Κοινοπραξίας.

## 7.4. Περιεχόμενα υποφακέλου «Οικονομική προσφορά»

Η οικονομική προσφορά του οικονομικού φορέα για κάθε Ομάδα για την οποία υποβάλλει προσφορά περιλαμβάνεται στον (υπο)φάκελο με την ένδειξη **«Οικονομική Προσφορά»** και υποβάλλεται ηλεκτρονικά στον εν λόγω φάκελο **επί ποινή απορρίψεως** της προσφοράς.

Η οικονομική προσφορά συντάσσεται συμπληρώνοντας την αντίστοιχη ειδική ηλεκτρονική φόρμα του συστήματος. Στη συνέχεια το σύστημα παράγει σχετικό ηλεκτρονικό αρχείο, σε μορφή pdf, το οποίο υπογράφεται ψηφιακά και υποβάλλεται από τον προσφέροντα. Τα στοιχεία που περιλαμβάνονται στην ειδική ηλεκτρονική φόρμα του συστήματος και του παραγόμενου ψηφιακά υπογεγραμμένου ηλεκτρονικού αρχείου πρέπει να ταυτίζονται. Σε αντίθετη περίπτωση, το σύστημα παράγει σχετικό μήνυμα και ο προσφέρων καλείται να παράγει εκ νέου το ηλεκτρονικό αρχείο pdf.

Εφόσον η οικονομική προσφορά δεν έχει αποτυπωθεί στο σύνολό της στις ειδικές ηλεκτρονικές φόρμες του συστήματος, ο προσφέρων επισυνάπτει ψηφιακά υπογεγραμμένα τα σχετικά ηλεκτρονικά αρχεία.

Οι υποψήφιοι θα πρέπει απαραίτητα να συμπεριλαμβάνουν στην οικονομική προσφορά τους συμπληρωμένο το Έντυπο Οικονομικής Προσφοράς του Παραρτήματος V του τεύχους Γ' της παρούσας σε μορφή αρχείου τύπου pdf, **ξεχωριστά για κάθε Ομάδα** για την οποία υποβάλλουν προσφορά, όπου θα αναγράφονται η καθαρή αξία ανά Ομάδα μη συμπεριλαμβανομένου του ΦΠΑ, το ποσό του ΦΠΑ καθώς και η συνολική τιμή ανά Ομάδα συμπεριλαμβανομένου του ΦΠΑ.

Σε περίπτωση μη υποβολής ή κατά παρέκκλιση, των απαιτήσεων της διακήρυξης, υποβολής δικαιολογητικών του υποφακέλου «Οικονομική Προσφορά», η προσφορά απορρίπτεται ως απαράδεκτη.

Δεν αναγνωρίζεται, δεν θεραπεύεται εκ των υστέρων και οδηγεί υποχρεωτικά σε απόρριψη της προσφοράς η εκ παραδρομής υποβολή δικαιολογητικών της οικονομικής προσφοράς στον (υπο)φάκελο «Δικαιολογητικά Συμμετοχής – Τεχνική Προσφορά».

Ομοίως, δεν αναγνωρίζεται, δεν θεραπεύεται εκ των υστέρων και οδηγεί σε απόρριψη της προσφοράς (λόγω μη εύρεσης κατά την ηλεκτρονική αποσφράγιση του (υπο)φακέλου «Δικαιολογητικά Συμμετοχής – Τεχνική Προσφορά»), η εκ παραδρομής υποβολή δικαιολογητικού συμμετοχής ή δικαιολογητικού της τεχνικής προσφοράς στον υποφάκελο «Οικονομική Προσφορά».

Σε περιπτώσεις προϊόντων – υπηρεσιών που προσφέρονται δωρεάν, θα αναγράφεται στην οικεία θέση της οικονομικής προσφοράς η ένδειξη «ΔΩΡΕΑΝ» ή «0,00». Εάν έχει παραλειφθεί η

## 15PROC003236473 2015-10-30

αναγραφή τιμής, ακόμη και αν δεν υπάρχει η ένδειξη «ΔΩΡΕΑΝ» ή «0,00», θεωρείται αμαχητως ότι τα αντίστοιχα προϊόντα ή υπηρεσίες έχουν προσφερθεί δωρεάν.

Οι τιμές κάθε **Ομάδας** θα πρέπει να δίδονται σε ΕΥΡΩ, ολογράφως και αριθμητικώς. Οι τιμές πρέπει να περιλαμβάνουν το σύνολο των επιβαρύνσεων (προβλεπόμενοι φόροι, δασμοί, ασφάλιστρα, μεταφορικά έξοδα, νόμιμες κρατήσεις και άλλες σχετικές δαπάνες). Η συνολική τιμή χωρίς το ΦΠΑ θα ληφθεί υπόψη για τη σύγκριση των προσφορών. Σε καμιά περίπτωση δεν πρέπει η προσφορά να περιλαμβάνει ασάφειες ως προς το κόστος, κρυφά κόστη κλπ.

Η αναγραφή της τιμής μπορεί να γίνεται μέχρι δύο δεκαδικά ψηφία ενώ σε περίπτωση διαφοράς μεταξύ αριθμητικής και ολογράφως τιμής, θα λαμβάνεται υπόψη η τιμή ολογράφως.

Σε περίπτωση που ο υποψήφιος Ανάδοχος κάνει έκπτωση, οι τιμές που θα αναφέρονται στους Πίνακες Οικονομικής Προσφοράς για κάθε προσφερόμενη Ομάδα θα είναι οι τελικές τιμές μετά την έκπτωση. Επίσης δεν επιτρέπονται στην Οικονομική Προσφορά συνολικές εκπτώσεις σε επί επιμέρους αθροίσματα ή επί του συνολικού τιμήματος της Προσφοράς.

Προσφορές που δεν δίνουν τις τιμές σε ΕΥΡΩ ή που καθορίζουν σχέση ΕΥΡΩ προς ξένο νόμισμα, **θα απορρίπτονται ως απαράδεκτες.**

Εφόσον από την προσφορά δεν προκύπτει με σαφήνεια η προσφερόμενη τιμή ή δεν δίδεται ενιαία τιμή για ολόκληρη την προσφερόμενη ποσότητα, **η προσφορά απορρίπτεται ως απαράδεκτη.**

Προσφορές που θέτουν όρο αναπροσαρμογής της τιμής **απορρίπτονται ως απαράδεκτες.**

Οικονομική προσφορά που υπερβαίνει τον συνολικό προϋπολογισμό του παρόντος διαγωνισμού ή τον συνολικό προϋπολογισμό της **Ομάδας** για την οποία υποβάλλεται προσφορά **απορρίπτεται ως απαράδεκτη.**

Επισημαίνεται ότι προσφορές μπορούν να υποβληθούν για μία ή περισσότερες Ομάδες ή για το σύνολο των Ομάδων του παρόντος διαγωνισμού. Δεν θα γίνουν δεκτές και θα απορριφθούν ως απαράδεκτες προσφορές που τυχόν υποβληθούν για μέρος μόνο κάθε Ομάδας ειδών.

Εναλλακτικές προσφορές ή αντιπροσφορές δεν γίνονται δεκτές και αν υποβληθούν απορρίπτονται ως απαράδεκτες.

Οποιαδήποτε απαλλαγή ΦΠΑ προκύψει για μέρος ή για το σύνολο των υπό προμήθεια ειδών, θα είναι προς όφελος της Αναθέτουσας Αρχής.

**Τα ανωτέρω στοιχεία και δικαιολογητικά της οικονομικής προσφοράς του προσφέροντος υποβάλλονται από αυτόν ηλεκτρονικά σε μορφή αρχείου τύπου .pdf και προσκομίζονται κατά περίπτωση από αυτόν εντός τριών (3) εργάσιμων ημερών από την ηλεκτρονική υποβολή. Όταν υπογράφονται από τον ίδιο φέρουν ψηφιακή υπογραφή και δεν απαιτείται σχετική θεώρηση.**

Επισημαίνεται ότι τα ανωτέρω δικαιολογητικά που απαιτούνται να προσκομισθούν στην αναθέτουσα αρχή εντός της ανωτέρω αναφερόμενης προθεσμίας είναι τα δικαιολογητικά και στοιχεία που δεν έχουν εκδοθεί/συνταχθεί από τον ίδιο τον οικονομικό φορέα και κατά συνέπεια

## 15PROC003236473 2015-10-30

δεν φέρουν την ψηφιακή του υπογραφή. Ως τέτοια στοιχεία ενδεικτικά είναι: πιστοποιητικά που έχουν εκδοθεί από δημόσιες αρχές ή άλλους φορείς.

Εάν στο διαγωνισμό οι προσφερόμενες τιμές είναι υπερβολικά χαμηλές θα εξετάζονται λεπτομερώς οι προσφορές πριν την έκδοση απόφασης κατακύρωσης. Για το σκοπό αυτό θα ζητηθεί από τον προσφέροντα να παρασχεθούν εγγράφως οι αναγκαίες διευκρινίσεις σχετικά με τον οικονομικό χαρακτήρα της διαδικασίας κατασκευής ή τις τεχνικές λύσεις που έχουν επιλεγεί ή τις εξαιρετικά ευνοϊκές συνθήκες που διαθέτει ο προσφέρων για την προμήθεια των ειδών ή την πρωτοτυπία της προτεινόμενης προμήθειας τις οποίες επαληθεύει πριν την απόρριψη της προσφοράς, οι δε Ανάδοχοι υποχρεούνται να τις παρέχουν.

Η Αναθέτουσα Αρχή διατηρεί το δικαίωμα να ζητήσει από τους συμμετέχοντες στοιχεία απαραίτητα για την τεκμηρίωση των προσφερόμενων τιμών, οι δε υποψήφιοι ανάδοχοι υποχρεούνται να παρέχουν αυτά.

### **Άρθρο 8. Χρόνος ισχύος των προσφορών**

Ο χρόνος ισχύος των προσφορών είναι εκατό πενήντα (150) ημερολογιακές ημέρες, προσμετρούμενες από την επομένη της διενέργειας του διαγωνισμού στο σύστημα.

Προσφορά που ορίζει χρόνο ισχύος μικρότερο του παραπάνω αναφερομένου **απορρίπτεται ως απαράδεκτη**.

Η ισχύς της προσφοράς μπορεί να παρατείνεται εγγράφως (ηλεκτρονικά με τον παρεχόμενο από το σύστημα τρόπο), εφόσον τούτο ζητηθεί από την Υπηρεσία, πριν από τη λήξη της, κατ' ανώτατο όριο για χρονικό διάστημα ίσο με το προβλεπόμενο από τη διακήρυξη. Μετά τη λήξη και του παραπάνω ανώτατου ορίου χρόνου παράτασης ισχύος της προσφοράς, τα αποτελέσματα του διαγωνισμού υποχρεωτικά ματαιώνονται, εκτός εάν η Αναθέτουσα Αρχή κρίνει, κατά περίπτωση, αιτιολογημένα ότι η συνέχιση του διαγωνισμού εξυπηρετεί το δημόσιο συμφέρον, οπότε οι συμμετέχοντες στον διαγωνισμό μπορούν να επιλέξουν, είτε να παρατείνουν την προσφορά τους, εφόσον τους ζητηθεί πριν την πάροδο του ανωτέρω ανώτατου ορίου παράτασης της προσφοράς τους, είτε όχι. Στην τελευταία περίπτωση, η διαδικασία του διαγωνισμού συνεχίζεται με όσους παρέτειναν τις προσφορές τους.

### **Άρθρο 9. Διαδικασία Ηλεκτρονικής Αποσφράγισης Προσφορών – Χρόνος και τρόπος πρόσβασης στα έγγραφα**

#### **9.1 Ηλεκτρονική Αποσφράγιση προσφορών**

Η ηλεκτρονική αποσφράγιση των προσφορών γίνεται τέσσερις (4) εργάσιμες ημέρες μετά την καταληκτική ημερομηνία υποβολής των προσφορών, ήτοι την 07-12-2015 και ώρα 11:30 π.μ. μέσω των αρμόδιων πιστοποιημένων στο σύστημα οργάνων της Αναθέτουσας Αρχής,



# 15PROC003236473 2015-10-30

εφαρμοζόμενων κατά τα λοιπά των κείμενων διατάξεων για την ανάθεση δημοσίων συμβάσεων και διαδικασιών.

Κατά την προαναφερόμενη ημερομηνία και ώρα γίνεται αποσφράγιση μόνο των ηλεκτρονικών (υπο)φακέλων «Δικαιολογητικά Συμμετοχής-Τεχνική Προσφορά».

Οι ηλεκτρονικοί (υπο)φάκελοι των οικονομικών προσφορών αποσφραγίζονται ηλεκτρονικά από το αρμόδιο πιστοποιημένο στο σύστημα όργανο, σε ημερομηνία και ώρα που θα γνωστοποιηθεί σε αυτούς των οποίων οι προσφορές κρίθηκαν αποδεκτές μετά την αξιολόγηση των λοιπών στοιχείων αυτών.

Αμέσως μετά την ηλεκτρονική αποσφράγιση των (υπο)φακέλων «Δικαιολογητικά Συμμετοχής - Τεχνική Προσφορά», οι συμμετέχοντες στο διαγωνισμό θα έχουν ηλεκτρονική πρόσβαση στο περιεχόμενο των προσφορών που αποσφραγίσθηκαν. Για την αποσφράγιση οι συμμετέχοντες ενημερώνονται με ηλεκτρονικό μήνυμα/ειδοποίηση που παράγεται αυτόματα από το σύστημα.

Ομοίως, μετά την ηλεκτρονική αποσφράγιση των (υπο)φακέλων «Οικονομική Προσφορά», οι προσφέροντες των οποίων οι οικονομικές προσφορές αποσφραγίσθηκαν, θα έχουν ηλεκτρονική πρόσβαση στο περιεχόμενο των προσφορών που αποσφραγίσθηκαν προκειμένου να λαμβάνουν γνώση των τιμών που προσφέρθηκαν. Για την αποσφράγιση οι συμμετέχοντες ενημερώνονται με ηλεκτρονικό μήνυμα/ειδοποίηση που παράγεται αυτόματα από το σύστημα.

## **Άρθρο 10. Αξιολόγηση προσφορών – Ανάδειξη Αναδόχου**

### **10.1. Διαδικασία αξιολόγησης προσφορών**

Η τελική επιλογή του αναδόχου θα γίνει βάσει του κριτηρίου **της πλέον συμφέρουσας από οικονομική άποψη προσφοράς ανά Ομάδα**. Η αξιολόγηση των προσφορών θα γίνει λαμβάνοντας υπόψη τη συμφωνία της προσφοράς με τους όρους και τις τεχνικές προδιαγραφές της παρούσας διακήρυξης. Προσφορές που παρουσιάζουν κατά την κρίση του αρμόδιου για την αξιολόγηση των αποτελεσμάτων του διαγωνισμού οργάνου ουσιώδεις αποκλίσεις από τους όρους και τις τεχνικές προδιαγραφές της διακήρυξης απορρίπτονται ως απαράδεκτες.

Μετά την ηλεκτρονική αποσφράγιση των προσφορών η Επιτροπή διενέργειας Διαγωνισμού προβαίνει στην αξιολόγηση αυτών, μέσω του αρμόδιου πιστοποιημένου στο Σύστημα οργάνου της, εφαρμοζόμενων κατά τα λοιπά των κειμένων διατάξεων για την ανάθεση δημοσίων συμβάσεων και των διαδικασιών της Αναθέτουσας Αρχής.

Συγκεκριμένα μέσα από το Σύστημα ιδίως:

- Η αρμόδια επιτροπή αξιολόγησης του διαγωνισμού που έχει ορισθεί από την Αναθέτουσα Αρχή και τα μέλη της, πιστοποιημένοι χρήστες του συστήματος, προβαίνει στη διαδικασία ελέγχου και αξιολόγησης των κατά περίπτωση φακέλων και (υπο)φακέλων των προσφορών.

## 15PROC003236473 2015-10-30

- Η αρμόδια επιτροπή αξιολόγησης του διαγωνισμού συντάσσει και υπογράφει τα κατά περίπτωση πρακτικά αξιολόγησης των φακέλων και υποφακέλων των προσφορών.
- Οι συμμετέχοντες στο διαγωνισμό ενημερώνονται για την αποδοχή ή την απόρριψη της προσφοράς τους.
- Η επιτροπή αξιολόγησης του διαγωνισμού ή άλλοι πιστοποιημένοι χρήστες από την αναθέτουσα αρχή του διαγωνισμού απευθύνουν αιτήματα στους συμμετέχοντες για παροχή διευκρινίσεων επί υποβληθέντων δικαιολογητικών ή/και συμπλήρωση αυτών και οι συμμετέχοντες παρέχουν τις διευκρινίσεις ή/και συμπληρώσεις εντός των κατά περίπτωση προθεσμιών που τους ορίζονται.

Η Επιτροπή Διαγωνισμού προβαίνει στον έλεγχο των δικαιολογητικών που κατατέθηκαν στις προσφορές των συμμετεχόντων για την πληρότητα και την νομιμότητά τους.

Ακολούθως, η Επιτροπή προβαίνει στη διενέργεια ελέγχου των τεχνικών προσφορών για τη συμφωνία ή ασυμφωνία τους με τις τεχνικές προδιαγραφές και απαιτήσεις της παρούσας Διακήρυξης. Κατά τη διαδικασία αυτή ελέγχεται η πληρότητα και η κανονικότητά τους και ακολουθεί η βαθμολόγησή τους σύμφωνα με τα οριζόμενα στις επόμενες παραγράφους. Αξιολογούνται μόνον οι προσφορές που έχουν κριθεί ως τεχνικά αποδεκτές και είναι σύμφωνες με τους λοιπούς όρους της παρούσας Διακήρυξης, ενώ όσες προσφορές κριθούν τεχνικά μη αποδεκτές απορρίπτονται.

Τα αρμόδια πιστοποιημένα στο σύστημα όργανα της Αναθέτουσας Αρχής (Επιτροπή Διαγωνισμού) μπορούν κατά τη διάρκεια του σταδίου αυτού να ζητήσουν διευκρινίσεις από τους προσφέροντες επί των υποβληθέντων στοιχείων.

Μετά την ολοκλήρωση αυτής της διαδικασίας το αρμόδιο για τη διενέργεια του Διαγωνισμού όργανο (Επιτροπή Διαγωνισμού) συντάσσει και υπογράφει πρακτικό ελέγχου Δικαιολογητικών και αξιολόγησης των Τεχνικών Προσφορών, στο οποίο καταχωρούνται οι προσφορές που κρίθηκαν αποδεκτές και σύμφωνες με όσα ορίζει η παρούσα Διακήρυξη και οι τυχόν προσφορές που αιτιολογημένα απορρίπτονται, είτε λόγω έλλειψης ή μη προσήκουσας υποβολής των απαιτούμενων Δικαιολογητικών συμμετοχής, είτε ως μη τεχνικά αποδεκτών, είτε για άλλους λόγους.

Το πρακτικό της Επιτροπής Διαγωνισμού με τα αποτελέσματα του ελέγχου των δικαιολογητικών συμμετοχής και της αξιολόγησης των Τεχνικών Προσφορών εγκρίνεται με απόφαση του ΔΣ της Αναθέτουσας Αρχής. Η απόφαση αναρτάται ηλεκτρονικά στο Σύστημα στο χώρο του διαγωνισμού και σχετική ηλεκτρονική ειδοποίηση (μέσω ηλεκτρονικού μηνύματος) με χρήση του Συστήματος αποστέλλεται στους συμμετέχοντες για ενημέρωση.



# 15PROC003236473 2015-10-30

## 10.2. Βαθμολογία τεχνικής προσφοράς (ΒΤ)

Η βαθμολογία των τεχνικών Προσφορών ανά Ομάδα θα βασιστεί στα επόμενα κριτήρια και συντελεστές βαρύτητας:

### ΠΙΝΑΚΑΣ ΚΡΙΤΗΡΙΩΝ ΑΞΙΟΛΟΓΗΣΗΣ

A/A	Βαθμολογούμενα Στοιχεία	Συντελεστές Βαρύτητας	Βαθμολογία
<b>A</b>	<b>ΟΜΑΔΑ ΤΕΧΝΙΚΩΝ ΠΡΟΔΙΑΓΡΑΦΩΝ, ΠΟΙΟΤΗΤΑΣ ΚΑΙ ΑΠΟΔΟΣΗΣ</b>	<b>80%</b>	
<b>A1</b>	Συμφωνία προσφοράς με τις Τεχνικές Προδιαγραφές της Διακήρυξης	<b>45%</b>	<b>100-110</b>
<b>A2</b>	Τεχνικά χαρακτηριστικά προσφερόμενων ειδών	<b>35%</b>	<b>100-110</b>
<b>B</b>	<b>ΟΜΑΔΑ ΤΕΧΝΙΚΗΣ ΥΠΟΣΤΗΡΙΞΗΣ ΚΑΙ ΚΑΛΥΨΗΣ</b>	<b>20%</b>	
<b>B1</b>	Χρόνος παράδοσης	<b>10%</b>	<b>100-110</b>
<b>B2</b>	Τεχνική υποστήριξη - Εγγύηση	<b>10%</b>	<b>100-110</b>
	Σύνολο	<b>100%</b>	

Η βαθμολογία που μπορεί να λάβει κάθε προσφέρων ανά Ομάδα και για κάθε Κριτήριο μπορεί να είναι από 100 έως 110. Για κάθε προσφορά υπό την προϋπόθεση ότι αυτή θα κριθεί τεχνικά αποδεκτή βαθμολογούνται τα επί μέρους Κριτήρια. Η συνολική βαθμολογία καθορίζεται σε 100 βαθμούς για την περίπτωση που καλύπτονται ακριβώς οι απαιτήσεις της διακήρυξης μετά των τεχνικών προδιαγραφών και σε 110 αν η επιτροπή κρίνει ότι οι απαιτήσεις της διακήρυξης υπερκαλύπτονται. Η σταθμισμένη βαθμολογία του κάθε Κριτηρίου είναι το γινόμενο του επιμέρους συντελεστή βαρύτητας επί την βαθμολογία του και η συνολική βαθμολογία της κάθε προσφοράς είναι το άθροισμα των σταθμισμένων βαθμολογιών όλων των Κριτηρίων.

Η αξιολόγηση των προσφορών θα στηριχθεί αποκλειστικά και μόνο στα ανωτέρω κριτήρια.

Η βαθμολογία της Τεχνικής Προσφοράς (ΒΤ) έχει συντελεστή βαρύτητας 80% στη διαμόρφωση της τελικής βαθμολογίας.

Η βαθμολογία της Τεχνικής Προσφοράς (ΒΤ) ανά Ομάδα προκύπτει με βάση τη βαθμολογία κάθε επιμέρους κριτηρίου επί τον συντελεστή βαρύτητας αυτού. Όλα τα κριτήρια βαθμολογούνται στην κλίμακα 100 έως 110.

# 15PROC003236473 2015-10-30

Η βαθμολογία της Τεχνικής Προσφοράς (BT) ανά Ομάδα υπολογίζεται με βάση τον τύπο:

$$BT = B/B_{max}$$

Όπου

B = Βαθμός τεχνικής προσφοράς του προσφέροντα ανά Ομάδα, η οποία υπολογίζεται από τις βαθμολογίες των επιμέρους κριτηρίων (A1, A2, B1, B2) του ανωτέρω Πίνακα, συναρτήσει της βαρύτητας αυτών επί της τελικής βαθμολογίας ( $B = \dots\% * A1 + \dots\% * A2 + \dots\% * B1 + \dots$ )

$B_{max}$  = Μέγιστος βαθμός τεχνικής αξιολόγησης από όλες τις αξιολογούμενες προσφορές ανά Ομάδα

Για όσες προσφορές κρίθηκαν αποδεκτές (δικαιολογητικά – τεχνικά), κατά το ανωτέρω στάδιο ορίζεται η ημερομηνία και ώρα ηλεκτρονικής αποσφράγισης των οικονομικών προσφορών. Στους συμμετέχοντες που δεν έχουν αποκλειστεί κατά το προηγούμενο στάδιο, με μέριμνα της Αναθέτουσας Αρχής πραγματοποιείται, μέσω ηλεκτρονικού μηνύματος με χρήση του συστήματος, ενημέρωση για την καθορισθείσα ημερομηνία και ώρα διενέργειας της ηλεκτρονικής αποσφράγισης των οικονομικών προσφορών.

Οικονομικές προσφορές προσφερόντων των οποίων οι τεχνικές προσφορές δεν κρίθηκαν αποδεκτές δεν αποσφραγίζονται, αλλά επιστρέφονται στους προσφέροντες.

### 10.3. Αξιολόγηση οικονομικής προσφοράς

Στην καθορισθείσα ως άνω ημερομηνία και ώρα, η Επιτροπή προβαίνει στην ηλεκτρονική αποσφράγιση των (υπο)φακέλων «Οικονομική Προσφορά» για κάθε Ομάδα για την οποία έχει υποβληθεί προσφορά και οι συμμετέχοντες αποκτούν πλέον πρόσβαση για ενημέρωση στο περιεχόμενο αυτών. Για την αποσφράγιση οι συμμετέχοντες ενημερώνονται με ηλεκτρονικό μήνυμα/ειδοποίηση που παράγεται αυτόματα από το σύστημα.

Στη συνέχεια η Επιτροπή παραλαμβάνει από την Υπηρεσία και αποσφραγίζει τον κυρίως φάκελο και τους υποφακέλους με την ένδειξη «Επί μέρους Έντυπα Οικονομικής Προσφοράς» για όσες προσφορές δεν έχουν αποκλειστεί στο προηγούμενο στάδιο. Τα περιεχόμενα αυτών μονογράφονται και σφραγίζονται από την Επιτροπή κατά φύλλο. Μετά την ολοκλήρωση της διαδικασίας αποσφράγισης, η Επιτροπή του διαγωνισμού προβαίνει στην καταχώρηση όσων έχουν υποβάλει οικονομικές προσφορές σε πρακτικό το οποίο υπογράφεται από τα μέλη της.

Ακολουθεί ο έλεγχος πληρότητας και κανονικότητας των οικονομικών προσφορών ανά Ομάδα, κατά τον οποίο οι οικονομικές προσφορές ελέγχονται για τη συμφωνία ή ασυμφωνία τους με τους όρους και τις απαιτήσεις της παρούσας Διακήρυξης και όσες κριθούν παραδεκτές κατατάσσονται σε Συγκριτικό Πίνακα, σύμφωνα με τα οριζόμενα στις παρακάτω παραγράφους.

Για την οικονομική αξιολόγηση και βαθμολόγηση των προσφορών ανά Ομάδα που έχουν κριθεί αποδεκτές και δεν έχουν απορριφθεί για οποιοδήποτε λόγο σε προηγούμενο ή στο παρόν στάδιο

## 15PROC003236473 2015-10-30

της διαδικασίας διενέργειας του διαγωνισμού, θα ληφθούν υπόψη το συνολικό ποσό σε Ευρώ, μη συμπεριλαμβανομένου του ΦΠΑ, της χαμηλότερης οικονομικής προσφοράς καθώς και το συνολικό ποσό σε Ευρώ έναντι του οποίου προτίθεται να εκτελέσει την προμήθεια ο Προσφέρων, μη συμπεριλαμβανομένου του ΦΠΑ.

Η βαθμολογία της Οικονομικής Προσφοράς (ΒΟΠ) έχει συντελεστή βαρύτητας 20% στη διαμόρφωση της τελικής βαθμολογίας και υπολογίζεται ανά Ομάδα με βάση τον τύπο:

$$\text{ΒΟΠ} = K_{\min}/K$$

Όπου

$K_{\min}$  = Το συνολικό ποσό σε Ευρώ, μη συμπεριλαμβανομένου του ΦΠΑ, της χαμηλότερης οικονομικής προσφοράς ανά Ομάδα

$K$  = Το συνολικό ποσό σε Ευρώ έναντι του οποίου προτίθεται να εκτελέσει την προμήθεια ο Προσφέρων μη συμπεριλαμβανομένου του ΦΠΑ ανά Ομάδα

### 10.4. Τελική αξιολόγηση

Κατά το στάδιο της Τελικής Αξιολόγησης, υπολογίζεται η συνολική βαθμολογία των προσφορών ανά Ομάδα και πραγματοποιείται η κατάταξή τους κατά φθίνουσα τάξη με βάση τον κατωτέρω τύπο:

$$\text{TB} = \alpha * (B/B_{\max}) + \beta * (K_{\min}/K)$$

Όπου

$\alpha, \beta$  είναι οι συντελεστές βαρύτητας που έχουν ως άθροισμα την μονάδα και

$\alpha = 0,80$  (συντελεστής βαρύτητας τεχνικής προσφοράς)

$\beta = 0,20$  (συντελεστής βαρύτητας οικονομικής προσφοράς)

Ως πλέον συμφέρουσα προσφορά ανά Ομάδα θα θεωρηθεί εκείνη που παρουσιάζει τον μεγαλύτερο τελικό βαθμό **TB**.

Σε περίπτωση ισοβαθμίας προκρίνεται η προσφορά με το μεγαλύτερο βαθμό τεχνικής αξιολόγησης **BT** ανά Ομάδα.

Επισημαίνεται ότι η κατάταξη των προσφορών που θα παρουσιαστεί στο σύστημα, μετά την αξιολόγηση και των οικονομικών προσφορών, δεν λαμβάνεται υπόψη. Η τελική κατάταξη των προσφορών θα γίνει από την αρμόδια Επιτροπή Αξιολόγησης σύμφωνα με τον τύπο που προσδιορίζεται στην παρούσα διακήρυξη.

## 15PROC003236473 2015-10-30

Η διαδικασία ολοκληρώνεται με την σύνταξη πρακτικού της Επιτροπής Διαγωνισμού για την αποδοχή ή μη των οικονομικών προσφορών και της τελικής κατάταξης των υποψηφίων, αυτοτελώς για κάθε Ομάδα της παρούσας Διακήρυξης, καθώς και για την ανάδειξη αυτού στον οποίο πρόκειται να γίνει η κατακύρωση (προσωρινού Αναδόχου).

Το πρακτικό της Επιτροπής Διαγωνισμού με τα αποτελέσματα του ελέγχου και της αξιολόγησης των Οικονομικών Προσφορών και της τελικής κατάταξης των υποψηφίων και την ανάδειξη του προσωρινού αναδόχου εγκρίνεται με απόφαση του ΔΣ της Αναθέτουσας Αρχής. Η απόφαση αναρτάται ηλεκτρονικά στο Σύστημα στο χώρο του διαγωνισμού και σχετική ηλεκτρονική ειδοποίηση (μέσω ηλεκτρονικού μηνύματος) με χρήση του Συστήματος αποστέλλεται στους συμμετέχοντες για ενημέρωση.

### 10.5. Πληρότητα Προσφοράς - Διευκρινίσεις

Κατά τη διαδικασία ελέγχου και αξιολόγησης των προσφορών, η Αναθέτουσα Αρχή μπορεί να καλεί ηλεκτρονικά εγγράφως τους προσφέροντες να διευκρινίζουν ή να συμπληρώνουν τα έγγραφα ή τα δικαιολογητικά που έχουν υποβάλει και οι προσφέροντες παρέχουν τις διευκρινίσεις εντός των κατά περίπτωση προθεσμιών που τους ορίζονται. Οποιαδήποτε διευκρίνιση ή συμπλήρωση υποβάλλεται από τους προσφέροντες χωρίς να έχει ζητηθεί από την Αναθέτουσα Αρχή δεν λαμβάνεται υπόψη.

### Άρθρο 11. Γενικοί όροι συμμετοχής

1. Η συμμετοχή στο διαγωνισμό γίνεται με ευθύνη του υποψηφίου, ο οποίος εξ αυτού και μόνο του λόγου δεν αντλεί δικαίωμα αποζημίωσης. Η συμμετοχή του στον διαγωνισμό συνεπάγεται πλήρη αποδοχή εκ μέρους του υποψηφίου των όρων διενέργειάς του, όπως εξειδικεύονται στην παρούσα στο σύνολό τους. Ο προσφέρων, εφόσον δεν έχει προσβάλει νομίμως και εμπροθέσμως τη διακήρυξη του διαγωνισμού, θεωρείται ότι αποδέχεται πλήρως και ανεπιφυλάκτως όλους τους όρους της διακήρυξης και δεν δύναται, με την προσφορά του ή με οιονδήποτε άλλο τρόπο, να αποκρούσει, ευθέως ή εμμέσως, τους ανωτέρω όρους.
2. Η Αναθέτουσα Αρχή δεν δεσμεύεται για την τελική ανάθεση του συνόλου ή μέρους της προμήθειας και δικαιούται να την αναθέσει ή όχι, να ματαιώσει, να αναβάλει ή να επαναλάβει τη σχετική διαδικασία για μία ή περισσότερες Ομάδες ειδών ή ακόμη και για το σύνολο αυτών, χωρίς ουδεμία υποχρέωση για καταβολή αμοιβής ή αποζημίωσης εξ αυτού του λόγου στους υποψηφίους.
3. Οι υποψήφιοι δεν δικαιούνται ουδεμίας αποζημίωσης για δαπάνες σχετικές με τη σύνταξη και υποβολή των στοιχείων που αναφέρονται στην παρούσα, Φακέλων Υποψηφιότητας, Προσφοράς κλπ.
4. Σε περίπτωση υποβολής υποψηφιότητας από ομίλους, ενώσεις, κοινοπραξίες, υπό σύσταση κοινοπραξίες ή περισσότερα του ενός πρόσωπα, που υποβάλλουν από κοινού

## 15PROC003236473 2015-10-30

υποψηφιότητα, όλα τα μέλη τους ευθύνονται έναντι της Αναθέτουσας Αρχής αλληλέγγυα και σε ολόκληρο.

5. Όλα τα στοιχεία, που υποβάλλονται στο πλαίσιο του παρόντος διαγωνισμού θεωρούνται δεσμευτικά για τους υποψήφιους.
6. Εναλλακτικές προσφορές ή αντιπροσφορές, ή μερικές προσφορές για τμήμα κάθε Ομάδας των υπό προμήθεια ειδών δε γίνονται δεκτές και αν υποβληθούν απορρίπτονται.
7. Η Αναθέτουσα Αρχή επιφυλάσσεται, εφόσον το επιθυμεί, να κάνει ενδεικτικούς ελέγχους επαλήθευσης των στοιχείων, που θα υποβληθούν από τους υποψηφίους.
8. Η Αναθέτουσα Αρχή δεν φέρει καμία ευθύνη για την περίπτωση ακύρωσης του διαγωνισμού.
9. Ο Ανάδοχος ευθύνεται για τις πράξεις, παραλείψεις και αμέλειες των τυχόν υπεργολάβων του, των υπαλλήλων του, τρίτων, ή υπ' αυτού προστηθέντων προσώπων ή συνεργατών αυτού, οι οποίοι δεν αποκτούν καμία έννομη σχέση με την Αναθέτουσα Αρχή. Σε κάθε περίπτωση, την πλήρη ευθύνη για την εκτέλεση της προμήθειας φέρει αποκλειστικά ο Ανάδοχος.
10. Κατά την υποβολή της προσφοράς από τους Υποψήφιους Αναδόχους σημαίνονται από αυτούς με χρήση του σχετικού πεδίου του συστήματος τα στοιχεία εκείνα της προσφοράς τους που έχουν εμπιστευτικό χαρακτήρα.
11. Προσφορά που παρουσιάζει αποκλίσεις από τους όρους της παρούσας διακήρυξης, είναι αόριστη και ανεπίδεκτη εκτίμησης ή είναι υπό αίρεση, δεν γίνεται δεκτή και απορρίπτεται.

### **Άρθρο 12. Ενστάσεις / Προσφυγές**

Κατά της Διακήρυξης του διαγωνισμού, της συμμετοχής Προσφέροντος σε αυτόν και της διενέργειάς του, έως και την κατακυρωτική απόφαση, επιτρέπεται ένσταση για λόγους νομιμότητας και ουσίας (ενδικοφανής προσφυγή) δυνάμει των διατάξεων του άρθρου 15 του Π.Δ. 118/2007. Με την ένσταση που ασκείται κατά της κατακυρωτικής απόφασης, επιτρέπεται και η προβολή λόγων που αφορούν την πληρότητα και νομιμότητα των δικαιολογητικών, τα οποία προσκομίζει ο Προσφέρων προς τον οποίο πρόκειται να γίνει η κατακύρωση.

Η ένσταση υποβάλλεται ηλεκτρονικά από τον ενιστάμενο, μέσω του συστήματος και επισυνάπτοντας το σχετικό έγγραφο σε μορφή αρχείου τύπου .pdf το οποίο φέρει ψηφιακή υπογραφή, ως εξής:

- Κατά της Διακήρυξης, μέσα στο μισό του χρονικού διαστήματος από την αποστολή της πρόσκλησης μέχρι την ημερομηνία λήξης της προθεσμίας υποβολής των προσφορών. Για τον καθορισμό της προθεσμίας αυτής συνυπολογίζονται και οι ημερομηνίες της δημοσίευσης και της υποβολής των προσφορών. Η ένσταση εξετάζεται από το αρμόδιο γνωμοδοτικό συλλογικό όργανο της Αναθέτουσας Αρχής (Επιτροπή Ενστάσεων) και το αποφασίζον όργανο εκδίδει την σχετική απόφασή του το αργότερο πέντε (5) εργάσιμες ημέρες πριν από την διενέργεια του διαγωνισμού.
- Κατά των πράξεων ή παραλείψεων της Αναθέτουσας Αρχής που αφορούν την συμμετοχή οποιουδήποτε συμμετέχοντος ως προς τη διαδικασία παραλαβής και αποσφράγισης των

## 15PROC003236473 2015-10-30

προσφορών, κατά τη διάρκεια διεξαγωγής του διαγωνισμού και εντός της επόμενης εργάσιμης ημέρας από αυτήν κατά την οποία ο ενιστάμενος έλαβε γνώση του σχετικού φακέλου. Η ένσταση αυτή δεν επιφέρει αναβολή ή διακοπή του διαγωνισμού, αλλά εξετάζεται κατά την αξιολόγηση των αποτελεσμάτων του διαγωνισμού από το αρμόδιο γνωμοδοτικό συλλογικό όργανο (Επιτροπή Ενστάσεων) και η σχετική απόφαση εκδίδεται μετά από γνωμοδότηση αυτού. Η ένσταση κατά της συμμετοχής Προσφέροντος στο διαγωνισμό κοινοποιείται υποχρεωτικά σε αυτόν κατά του οποίου στρέφεται, εντός δύο (2) ημερών από της υποβολής της.

- Κατά της διενέργειας του διαγωνισμού έως και την κατακυρωτική απόφαση, μέσα σε χρονικό διάστημα τριών (3) εργασίμων ημερών, αφότου ο ενδιαφερόμενος ανάδοχος έλαβε γνώση της σχετικής πράξης ή παράλειψης της Αναθέτουσας Αρχής. Η ένσταση αυτή κοινοποιείται υποχρεωτικά, εντός δύο (2) ημερών από την υποβολή της, σε αυτόν κατά του οποίου στρέφεται. Η ένσταση εξετάζεται από το αρμόδιο γνωμοδοτικό συλλογικό όργανο (Επιτροπή Ενστάσεων) και το αποφασίζον όργανο εκδίδει τη σχετική απόφασή του το αργότερο σε δέκα (10) εργάσιμες ημέρες από την λήξη της ανωτέρω προθεσμίας υποβολής ενστάσεων.
- Εκτός των ανωτέρω περιπτώσεων, ειδικά κατά της κατακυρωτικής απόφασης, όσον αφορά τη νομιμότητα και πληρότητα των δικαιολογητικών κατακύρωσης, μέσα σε χρονικό διάστημα τριών (3) εργασίμων ημερών, αφότου ο ενιστάμενος έλαβε γνώση της ανωτέρω κατακυρωτικής απόφασης και των ως άνω δικαιολογητικών. Η ένσταση αυτή κοινοποιείται υποχρεωτικά, εντός δύο (2) ημερών από την υποβολή της σε αυτόν κατά του οποίου στρέφεται. Η ένσταση εξετάζεται από το αρμόδιο γνωμοδοτικό συλλογικό όργανο (Επιτροπή Ενστάσεων) και το αποφασίζον όργανο εκδίδει τη σχετική απόφασή του το αργότερο σε δέκα (10) εργάσιμες ημέρες από την λήξη της ανωτέρω τριήμερου προθεσμίας.

Ενστάσεις που υποβάλλονται αναρμοδίως ή για οποιουσδήποτε άλλους λόγους από τους προαναφερόμενους, δεν γίνονται δεκτές.

Για το παραδεκτό της άσκησης ένστασης προσκομίζεται παράβολο υπέρ του Δημοσίου, ποσού ίσου με ποσοστό 0,10 επί τοις εκατό (0,10%) επί της προϋπολογιζόμενης αξίας της κάθε Ομάδας ή των Ομάδων ειδών για την οποία ή για τις οποίες υποβλήθηκε προσφορά, το ύψος του οποίου δεν μπορεί να είναι μικρότερο των χιλίων (1.000) και μεγαλύτερο των πέντε χιλιάδων (5.000) ευρώ. Όσον αφορά στην κατάθεση των σχετικών παραβόλων, αυτά υποβάλλονται από τους πιστοποιημένους οικονομικούς φορείς -χρήστες σε μορφή αρχείου .pdf προσκομιζόμενα εντός τριών (3) εργασίμων ημερών και σε έντυπη μορφή (πρωτότυπο ή ακριβές αντίγραφο) στην αρμόδια υπηρεσία ή βάσει του Ν. 3943/2011 ( ΦΕΚ /Α/66/31-3-11) και της Υπουργικής απόφασης «περί ηλεκτρονικού παραβόλου» ΠΟΛ 1163/3-7-13 ( ΦΕΚ 1675/Β/2013) όπως κάθε φορά αυτά ισχύουν.

Η απόφαση επί της ενστάσεως κοινοποιείται στους ενιστάμενους ηλεκτρονικά με ανάρτηση μέσω του Συστήματος.

Κατά τα λοιπά, για τις αναφερόμενες ανωτέρω ενστάσεις και διοικητικές προσφυγές ισχύουν τα οριζόμενα στο άρθρο 15 του Π.Δ. 118/2007.



### 13.1 Δικαιολογητικά Κατακύρωσης

Μετά την αξιολόγηση των προσφορών, κατά το άρθρο 20 του Π.Δ. 118/07, ο προσφέρων στον οποίο πρόκειται να γίνει η κατακύρωση, οφείλει, εντός προθεσμίας είκοσι (20) ημερών από τη σχετική ειδοποίηση που του αποστέλλεται ηλεκτρονικά, να υποβάλει ηλεκτρονικά μέσω του συστήματος, σε μορφή αρχείου .pdf και σε φάκελο με σήμανση «Δικαιολογητικά Κατακύρωσης», τα δικαιολογητικά που απαιτούνται κατά περίπτωση, σύμφωνα με το παρόν άρθρο και τις κείμενες περί δημοσίων συμβάσεων διατάξεις. **Τα δικαιολογητικά κατακύρωσης προσκομίζονται στην Αναθέτουσα Αρχή από τον προσφέροντα εντός τριών (3) εργασίμων ημερών από την ηλεκτρονική υποβολή και σε έντυπη μορφή** (πρωτότυπο ή αντίγραφο, που εκδίδεται σύμφωνα με τις διατάξεις του Ν. 4250/2014), ως αποδεικτικά στοιχεία για την πλήρωση των κριτηρίων ποιοτικής επιλογής του υποψηφίου.

#### 13.1.1. Οι Έλληνες Πολίτες (φυσικά πρόσωπα)

Α/Α	ΠΕΡΙΓΡΑΦΗ ΔΙΚΑΙΟΛΟΓΗΤΙΚΟΥ
1.	<p>Απόσπασμα ποινικού μητρώου από το οποίο να προκύπτει ότι ο υποψήφιος ανάδοχος δεν έχει καταδικαστεί με αμετάκλητη δικαστική απόφαση</p> <p><b>i)</b> για κάποιο από τα αδικήματα της παρ. 1 του άρθρου 43 του Π.Δ. 60/2007 (ΦΕΚ 64/Α'/16.03.2007) δηλαδή:</p> <ul style="list-style-type: none"> <li>- συμμετοχή σε εγκληματική οργάνωση, όπως αυτή ορίζεται στο άρθρο 2 παράγραφος 1 της κοινής δράσης της 98/773/ΔΕΥ του Συμβουλίου (ΕΕ L 351 της 29.1.1998, σελ. 1),</li> <li>- δωροδοκία, όπως αυτή ορίζεται αντίστοιχα στο άρθρο 3 της πράξης του Συμβουλίου της 26<sup>ης</sup> Μαΐου 1997 (ΕΕ C 195 της 25.6.1997, σελ. 1) και στο άρθρο 3 παράγραφος 1 της κοινής δράσης 98/742/ΚΕΠΠΑ του Συμβουλίου (ΕΕ L 358 της 31.12.1998, σελ. 2),</li> <li>- απάτη, κατά την έννοια του άρθρου 1 της σύμβασης σχετικά με την προστασία των οικονομικών συμφερόντων των Ευρωπαϊκών Κοινοτήτων (ΕΕ C 316 της 27.11.1995, σελ. 48),</li> <li>- νομιμοποίηση εσόδων από παράνομες δραστηριότητες, όπως ορίζεται στο άρθρο 1 της οδηγίας 91/308/ΕΟΚ του Συμβουλίου, της 10<sup>ης</sup> Ιουνίου 1991, για την πρόληψη χρησιμοποίησης του χρηματοπιστωτικού συστήματος για τη νομιμοποίηση εσόδων από παράνομες δραστηριότητες (ΕΕ L 166 της 28.6.1991, σελ. 77 Οδηγίας, η οποία τροποποιήθηκε από την Οδηγία 2001/97/ΕΚ του Ευρωπαϊκού Κοινοβουλίου και του Συμβουλίου, ΕΕ L 344 της 28.12.2001, σελ. 76) η οποία ενσωματώθηκε με το ν.2331/1995 (Α' 173) και τροποποιήθηκε με το ν. 3424/2005 (Α' 305),</li> </ul> <p><b>ii)</b> για κάποιο από τα αδικήματα της υπεξαίρεσης, της απάτης, της εκβίασης, της πλαστογραφίας, της ψευδορκίας, της δωροδοκίας και της δόλιας χρεοκοπίας.</p> <p><b>iii)</b> για κάποιο από τα αδικήματα του Αγορανομικού Κώδικα, σχετικό με την άσκηση της επαγγελματικής τους δραστηριότητας</p> <p>Σημειώνεται ότι σε περίπτωση που το απόσπασμα ποινικού μητρώου φέρει καταδικαστικές αποφάσεις, ο προσφέρων στον οποίο πρόκειται να γίνει η κατακύρωση θα πρέπει να</p>



# 15PROC003236473 2015-10-30

A/A	ΠΕΡΙΓΡΑΦΗ ΔΙΚΑΙΟΛΟΓΗΤΙΚΟΥ
	επισυνάπτει σε ηλεκτρονικό αρχείο, σε μορφή .pdf, τις αναφερόμενες σε αυτό καταδικαστικές αποφάσεις. Το απόσπασμα αυτό πρέπει να έχει εκδοθεί το πολύ τρεις (3) μήνες πριν από την κοινοποίηση της κατά την παράγραφο 13.1 έγγραφης ειδοποίησης.
<b>2.</b>	Πιστοποιητικό αρμόδιας δικαστικής ή διοικητικής Αρχής, από το οποίο να προκύπτει ότι ο υποψήφιος ανάδοχος δεν τελεί υπό πτώχευση και, επίσης, ότι δεν τελεί σε διαδικασία κήρυξης σε πτώχευση. Το πιστοποιητικό αυτό πρέπει να έχει εκδοθεί το πολύ έξι (6) μήνες πριν από την κοινοποίηση της κατά την παράγραφο 13.1 έγγραφης ειδοποίησης
<b>3.</b>	Υπεύθυνη δήλωση του Ν. 1599/1986, στην οποία ο υποψήφιος ανάδοχος θα δηλώνει όλους τους οργανισμούς κοινωνικής ασφάλισης στους οποίους οφείλει να καταβάλει εισφορές για το απασχολούμενο από αυτόν προσωπικό.
<b>4.</b>	Πιστοποιητικά όλων των οργανισμών κοινωνικής ασφάλισης που ο υποψήφιος ανάδοχος δηλώνει στην Υπεύθυνη Δήλωση της προηγούμενης παραγράφου, από τα οποία να προκύπτει ότι ο υποψήφιος ανάδοχος είναι ενήμερος ως προς τις εισφορές κοινωνικής ασφάλισης (κύριας και επικουρικής) κατά την ημερομηνία της κατά την παράγραφο 13.1 έγγραφης ειδοποίησης.
<b>5.</b>	Πιστοποιητικό αρμόδιας αρχής, από το οποίο να προκύπτει ότι ο υποψήφιος ανάδοχος είναι ενήμερος ως προς τις φορολογικές υποχρεώσεις του κατά την ημερομηνία της κατά την παράγραφο 13.1 έγγραφης ειδοποίησης.
<b>6.</b>	Πιστοποιητικό του οικείου Επιμελητηρίου, με το οποίο να πιστοποιείται αφενός η εγγραφή του υποψήφιου αναδόχου σε αυτό και το ειδικό επάγγελμά του κατά την ημέρα διενέργειας του Διαγωνισμού και αφετέρου ότι εξακολουθεί να παραμένει εγγεγραμμένος μέχρι την κοινοποίηση της κατά την παράγραφο 13.1 έγγραφης ειδοποίησης.  Το πιστοποιητικό ή η βεβαίωση αυτή πρέπει να έχει εκδοθεί το πολύ έξι (6) μήνες πριν από την ως άνω έγγραφη ειδοποίηση.

Σε περίπτωση που ορισμένα από τα πιο πάνω δικαιολογητικά δεν εκδίδονται ή δεν καλύπτουν στο σύνολό τους όλες τις πιο πάνω περιπτώσεις, πρέπει να αναπληρωθούν με Ένορκη Βεβαίωση του υποψήφιου αναδόχου ενώπιον συμβολαιογράφου ή Ειρηνοδίκη στην οποία θα βεβαιώνεται ότι ο υποψήφιος ανάδοχος δεν βρίσκεται στην αντίστοιχη κατάσταση. Η Ένορκη αυτή Βεβαίωση θα υποβληθεί υποχρεωτικά μαζί με τον παραπάνω φάκελο των Δικαιολογητικών Κατακύρωσης.

## 13.1.2. Οι Αλλοδαποί Πολίτες (φυσικά πρόσωπα)

A/A	ΠΕΡΙΓΡΑΦΗ ΔΙΚΑΙΟΛΟΓΗΤΙΚΟΥ
<b>1.</b>	Απόσπασμα ποινικού μητρώου ή ισοδύναμο έγγραφο αρμόδιας δικαστικής ή διοικητικής αρχής

# 15PROC003236473 2015-10-30

Α/Α	ΠΕΡΙΓΡΑΦΗ ΔΙΚΑΙΟΛΟΓΗΤΙΚΟΥ
	<p>από το οποίο να προκύπτει ότι ο υποψήφιος ανάδοχος δεν έχει καταδικασθεί με αμετάκλητη δικαστική απόφαση για κάποιο από τα αδικήματα της περίπτωσης 1 της ως άνω παραγράφου 13.1.1.</p> <p>Το απόσπασμα ή το έγγραφο αυτό πρέπει να έχει εκδοθεί το πολύ τρεις (3) μήνες πριν από την κατά την παράγραφο 13.1 έγγραφης ειδοποίησης.</p>
2.	<p>Πιστοποιητικό αρμόδιας δικαστικής ή διοικητικής αρχής της χώρας εγκατάστασης τους, από το οποίο να προκύπτει ότι δεν τελούν σε πτώχευση και, επίσης, ότι δεν τελούν σε διαδικασία κήρυξης σε πτώχευση, ή υπό άλλη ανάλογη κατάσταση ή διαδικασία.</p> <p>Το πιστοποιητικό αυτό πρέπει να έχει εκδοθεί το πολύ έξι (6) μήνες πριν από την κοινοποίηση της κατά την παράγραφο 13.1 έγγραφης ειδοποίησης</p>
3.	<p>Υπεύθυνη δήλωση του Ν. 1599/1986 στην οποία ο υποψήφιος ανάδοχος θα δηλώνει όλους τους οργανισμούς κοινωνικής ασφάλισης στους οποίους ο υποψήφιος ανάδοχος οφείλει να καταβάλει εισφορές για το απασχολούμενο από αυτόν προσωπικό.</p>
4.	<p>Πιστοποιητικά όλων των οργανισμών κοινωνικής ασφάλισης που ο υποψήφιος ανάδοχος δηλώνει στην Υπεύθυνη Δήλωση της προηγούμενης παραγράφου, από τα οποία να προκύπτει ότι ο υποψήφιος ανάδοχος είναι ενήμερος ως προς τις εισφορές κοινωνικής ασφάλισης (κύριας και επικουρικής), κατά την ημερομηνία της κατά την παράγραφο 13.1 έγγραφης ειδοποίησης, τα οποία εκδίδονται σύμφωνα με την ισχύουσα νομοθεσία της χώρας εγκατάστασής του.</p>
5.	<p>Πιστοποιητικό αρμόδιας αρχής από το οποίο να προκύπτει ότι ο υποψήφιος ανάδοχος είναι ενήμερος ως προς τις φορολογικές υποχρεώσεις του κατά την ημερομηνία της κατά την παράγραφο 13.1 έγγραφης ειδοποίησης, το οποίο εκδίδεται σύμφωνα με την ισχύουσα νομοθεσία της χώρας εγκατάστασής του.</p>
6.	<p>Πιστοποιητικό της αρμόδιας αρχής της χώρας εγκατάστασης του υποψήφιου αναδόχου από το οποίο να προκύπτει ότι ήταν εγγεγραμμένος στα μητρώα του οικείου Επιμελητηρίου ή σε ισοδύναμες επαγγελματικές οργανώσεις, κατά την ημέρα διενέργειας του διαγωνισμού και εξακολουθεί να παραμένει εγγεγραμμένος μέχρι την επίδοση της κατά την παράγραφο 13.1 έγγραφης ειδοποίησης.</p> <p>Το πιστοποιητικό ή η βεβαίωση αυτή πρέπει να έχει εκδοθεί το πολύ έξι (6) μήνες πριν από την κατά την παράγραφο 13.1 έγγραφη ειδοποίησης.</p>

### 13.1.3. Τα Νομικά Πρόσωπα ημεδαπά ή αλλοδαπά

Α/Α	ΠΕΡΙΓΡΑΦΗ ΔΙΚΑΙΟΛΟΓΗΤΙΚΟΥ
1.	<p>Τα παραπάνω δικαιολογητικά των παραγράφων 13.1.1. και 13.1.2. αντίστοιχα.</p> <p>- Το απόσπασμα ποινικού μητρώου ή άλλο ισοδύναμο έγγραφο αρμόδιας διοικητικής ή</p>

# 15PROC003236473 2015-10-30

Α/Α	ΠΕΡΙΓΡΑΦΗ ΔΙΚΑΙΟΛΟΓΗΤΙΚΟΥ
	δικαστικής αρχής της χώρας εγκατάστασης του νομικού προσώπου, των ως άνω παραγράφων, αφορά τους Διαχειριστές όταν το νομικό πρόσωπο είναι Ο.Ε., Ε.Ε. και Ε.Π.Ε., τον Πρόεδρο και τον Διευθύνοντα Σύμβουλο όταν το νομικό πρόσωπο είναι Α.Ε. και σε κάθε άλλη περίπτωση νομικού προσώπου τους νόμιμους εκπροσώπους του.
2.	<p>Πιστοποιητικό αρμόδιας δικαστικής ή διοικητικής αρχής, έκδοσης του τελευταίου εξαμήνου, πριν από την κοινοποίηση της ως άνω έγγραφης ειδοποίησης από το οποίο να προκύπτει ότι δεν τελούν υπό κοινή εκκαθάριση του κ.ν. 2190/1920, όπως εκάστοτε ισχύει, ή ειδική εκκαθάριση του ν. 3588/2007 (Α' 153), όπως εκάστοτε ισχύει, ή άλλες ανάλογες καταστάσεις (μόνο για αλλοδαπά νομικά πρόσωπα) και, επίσης, ότι δεν τελούν υπό διαδικασία έκδοσης απόφασης κοινής ή ειδικής εκκαθάρισης των ανωτέρω νομοθετημάτων ή υπό άλλες ανάλογες καταστάσεις (μόνο για αλλοδαπά νομικά πρόσωπα).</p> <p>Επί ημεδαπών ανωνύμων εταιρειών τα προαναφερόμενα πιστοποιητικά της εκκαθάρισης, εκδίδονται, όσον αφορά στην κοινή εκκαθάριση από την αρμόδια Υπηρεσία της Περιφερειακής Ενότητας, στο μητρώο Ανωνύμων Εταιρειών της οποίας είναι εγγεγραμμένη η συμμετέχουσα στο διαγωνισμό Α.Ε., σύμφωνα με τις διατάξεις των άρθρων 7α.1.ια' και 7β.12 του κ.ν. 2190/1920, όπως εκάστοτε ισχύει, και, όσον αφορά στην ειδική εκκαθάριση του ν. 3588/2007 (Α' 153), όπως εκάστοτε ισχύει, από το αρμόδιο Πρωτοδικείο της έδρας της ανωνύμου εταιρείας που τελεί υπό ειδική εκκαθάριση.</p> <p>Επί ημεδαπών εταιρειών περιορισμένης ευθύνης και προσωπικών εταιρειών (Ο.Ε. και Ε.Ε.) το πιστοποιητικό της εκκαθάρισης, εκδίδεται από το αρμόδιο τμήμα του Πρωτοδικείου της έδρας της συμμετέχουσας στον διαγωνισμό επιχείρησης.</p>
3.	Εφόσον από την προσκόμιση των νομιμοποιητικών εγγράφων για τη λειτουργία των νομικών προσώπων έχει υπάρξει οποιαδήποτε αλλαγή ή τροποποίηση, ο Ανάδοχος υποχρεούται να προσκομίσει με τα δικαιολογητικά κατακύρωσης και τα σχετικά έγγραφα (λ.χ. τροποποίηση καταστατικού).

## 13.1.4. Οι Ενώσεις / Κοινοπραξίες

Α/Α	ΠΕΡΙΓΡΑΦΗ ΔΙΚΑΙΟΛΟΓΗΤΙΚΟΥ
1.	Τα παραπάνω κατά περίπτωση δικαιολογητικά, για κάθε Μέλος της Ένωσης/ Κοινοπραξίας.

## 13.2

Εάν σε κάποια χώρα βεβαιώνεται από οποιαδήποτε αρχή της ότι δεν εκδίδονται τα παραπάνω έγγραφα ή πιστοποιητικά, ή αυτά δεν καλύπτουν όλες τις ως άνω αναφερόμενες περιπτώσεις της παραγρ. 13.1, δύναται να αντικατασταθούν από ένορκη βεβαίωση του ενδιαφερόμενου ή όπου δεν προβλέπεται η ένορκη βεβαίωση από υπεύθυνη δήλωση ενώπιον αρμόδιας δικαστικής ή διοικητικής αρχής ή συμβολαιογράφου ή αρμόδιου επαγγελματικού οργανισμού της χώρας, που είναι εγκατεστημένος ο προμηθευτής. Στην κατά τα άνω ένορκη βεβαίωση ή υπεύθυνη

## 15PROC003236473 2015-10-30

δήλωση θα δηλώνεται ότι στην συγκεκριμένη χώρα δεν εκδίδονται τα συγκεκριμένα έγγραφα και ότι δεν συντρέχουν στο συγκεκριμένο πρόσωπο οι ανωτέρω νομικές καταστάσεις.

Η μη έγκαιρη και προσηκουσα υποβολή των δικαιολογητικών της παρ. 13.1 συνιστά λόγο αποκλεισμού του υποψηφίου Αναδόχου από τον διαγωνισμό.

**Οι δηλώσεις του παρόντος άρθρου υπογράφονται ψηφιακά από τους έχοντες υποχρέωση προς τούτο και δεν απαιτείται σχετική θεώρηση.**

Οι ως άνω δηλώσεις ή υπεύθυνες δηλώσεις, ανεξάρτητα από την αναγραφόμενη σε αυτές ημερομηνία, αποκτούν βεβαία χρονολογία με την υποβολή της προσφοράς ή της αιτήσεως συμμετοχής τις οποίες συνοδεύουν.

**Τα στοιχεία και δικαιολογητικά για την κατακύρωση της προμήθειας στον προσφέροντα υποβάλλονται από αυτόν ηλεκτρονικά σε μορφή αρχείου τύπου .pdf και προσκομίζονται κατά περίπτωση από αυτόν εντός τριών (3) εργάσιμων ημερών από την ηλεκτρονική υποβολή. Όταν υπογράφονται από τον ίδιο φέρουν ψηφιακή υπογραφή.**

Επισημαίνεται ότι τα ανωτέρω δικαιολογητικά που απαιτούνται να προσκομισθούν στην αναθέτουσα αρχή εντός της ανωτέρω αναφερόμενης προθεσμίας είναι τα δικαιολογητικά και στοιχεία που δεν έχουν εκδοθεί/συνταχθεί από τον ίδιο τον οικονομικό φορέα και κατά συνέπεια δεν φέρουν την ψηφιακή του υπογραφή. Ως τέτοια στοιχεία ενδεικτικά είναι: πιστοποιητικά που έχουν εκδοθεί από δημόσιες αρχές ή άλλους φορείς.

### **13.3. Ηλεκτρονική Αποσφράγιση φακέλου Δικαιολογητικών Κατακύρωσης**

Στους συμμετέχοντες που έχουν υποβάλει παραδεκτές οικονομικά προσφορές, με μέριμνα της Υπηρεσίας που διενεργεί το διαγωνισμό, πραγματοποιείται, μέσω ηλεκτρονικού μηνύματος με χρήση του συστήματος, ενημέρωση για την καθορισθείσα ημερομηνία και ώρα διενέργειας της ηλεκτρονικής αποσφράγισης των δικαιολογητικών κατακύρωσης για την ανάδειξη του οριστικού Αναδόχου κάθε Ομάδας.

Η ηλεκτρονική αποσφράγιση του φακέλου «Δικαιολογητικά κατακύρωσης» του προσφέροντος στον οποίο πρόκειται να γίνει η κατακύρωση γίνεται δύο (2) εργάσιμες ημέρες μετά και την προσκόμιση των δικαιολογητικών σε έντυπη μορφή, ύστερα από σχετική ειδοποίηση των συμμετεχόντων που δικαιούνται να λάβουν γνώση των δικαιολογητικών που υπεβλήθησαν. Η αποσφράγιση γίνεται μέσω των αρμόδιων πιστοποιημένων στο σύστημα οργάνων της Αναθέτουσας Αρχής, εφαρμοζόμενων κατά τα λοιπά των κείμενων διατάξεων για την ανάθεση δημοσίων συμβάσεων και διαδικασιών.

Αμέσως μετά την ανωτέρω ηλεκτρονική αποσφράγιση, οι συμμετέχοντες στο διαγωνισμό θα έχουν ηλεκτρονική πρόσβαση στο περιεχόμενο του φακέλου των Δικαιολογητικών Κατακύρωσης που αποσφραγίσθηκε.

Η Επιτροπή Διαγωνισμού ελέγχει τα Δικαιολογητικά Κατακύρωσης και συντάσσει το τελικό πρακτικό με το οποίο εισηγείται στο ΔΣ της Αναθέτουσας Αρχής την κατακύρωση του

## 15PROC003236473 2015-10-30

Διαγωνισμού στον επικρατέστερο προσφέροντα για κάθε Ομάδα, σύμφωνα με την ανωτέρω διαδικασία, το οποίο εκδίδει τη σχετική απόφασή του.

**Η απόφαση κατακύρωσης για κάθε Ομάδα του διαγωνισμού θα γνωστοποιηθεί ηλεκτρονικά μέσω του Συστήματος και σε όλους τους συμμετέχοντες για ενημέρωση.**

Η ανακοίνωση της κατακύρωσης στον Ανάδοχο ή τους Αναδόχους της κάθε Ομάδας θα γίνει και εγγράφως από την Αναθέτουσα Αρχή.

Οι συμμετέχοντες στο διαγωνισμό, με μέριμνα της Υπηρεσίας που διενεργεί το διαγωνισμό, ενημερώνονται μέσω ηλεκτρονικού μηνύματος με χρήση του Συστήματος, για την έκδοση απόφασης αποδοχής ή απόρριψης της προσφοράς τους σε κάθε στάδιο του διαγωνισμού. Η ειδοποίηση αυτή πραγματοποιείται μετά την ηλεκτρονική ανάρτηση, της σχετικής απόφασης καθώς και του πρακτικού της Επιτροπής για το εκάστοτε στάδιο του διαγωνισμού, στο Σύστημα. Κατά την ημερομηνία της υπόψη ειδοποίησης/ανακοίνωσης τεκμαίρεται ότι οι συμμετέχοντες έχουν λάβει πλέον πλήρη γνώση επί της απόφασης για το εκάστοτε στάδιο του διαγωνισμού.

Σε περίπτωση που ο προσφέρων στον οποίο πρόκειται να γίνει η κατακύρωση κάθε **Ομάδας** δεν υποβάλλει ηλεκτρονικά και δεν προσκομίζει ένα ή περισσότερα από τα έγγραφα και τα δικαιολογητικά που προβλέπονται στα άρθρα 13.1 και 13.2 της παρούσας, σύμφωνα με τα οριζόμενα στις διατάξεις αυτές, η κατακύρωση γίνεται στον υποψήφιο που προσφέρει την αμέσως επόμενη πλέον συμφέρουσα από οικονομική άποψη προσφορά για την ίδια Ομάδα. Σε περίπτωση που και αυτός δεν υποβάλλει ηλεκτρονικά και δεν προσκομίζει ένα ή περισσότερα από τα έγγραφα και δικαιολογητικά τα οποία απαιτούνται κατά τα ανωτέρω, η κατακύρωση γίνεται στον υποψήφιο με την αμέσως επόμενη πλέον συμφέρουσα από οικονομική άποψη προσφορά για την ίδια Ομάδα και ούτω καθ' εξής. Αν κανένας από τους υποψηφίους δεν υποβάλλει ηλεκτρονικά και δεν προσκομίζει, σύμφωνα με τους όρους και τις προϋποθέσεις των ανωτέρω διατάξεων, ένα ή περισσότερα από τα έγγραφα και δικαιολογητικά τα οποία απαιτούνται από αυτές, η ανάθεση της προμήθειας της συγκεκριμένης **Ομάδας** ματαιώνεται.

Στις περιπτώσεις αυτές όταν ο συμμετέχων υποβάλλει ψευδή ή ανακριβή υπεύθυνη δήλωση ή ο υπόχρεος προς τούτο προσφέρων δεν υποβάλλει ηλεκτρονικά και δεν προσκομίζει εγκαίρως και προσηκόντως κατά το στάδιο της κατακύρωσης ένα ή περισσότερα από τα έγγραφα και δικαιολογητικά που προβλέπονται στα άρθρα 13.1 και 13.2 της παρούσας, καταπίπτει υπέρ της Αναθέτουσας Αρχής η εγγύηση συμμετοχής του υποψηφίου Αναδόχου. Επίσης καταπίπτει υπέρ της Αναθέτουσας Αρχής η εγγύηση συμμετοχής του υποψηφίου Αναδόχου, εφόσον από τα υποβληθέντα δικαιολογητικά προκύπτει ότι δεν πληρούνται τα ελάχιστα αναγκαία όρια των οικονομικών και τεχνικών προϋποθέσεων, όπως καθορίζονται στο άρθρο 6 της παρούσας.

Περαιτέρω, η αναθέτουσα αρχή δύναται να ματαιώσει το διαγωνισμό, σύμφωνα με τα προβλεπόμενα στο άρθρο 21 του Π.Δ.118/2007.

## 15PROC003236473 2015-10-30

### 13.4. Υπογραφή Σύμβασης

**13.4.1.** Μεταξύ της Αναθέτουσας Αρχής και του Αναδόχου στον οποίο κατακυρώθηκε η προμήθεια Ομάδας ειδών θα υπογραφεί Σύμβαση, σύμφωνα με τους όρους της παρούσας. Εφόσον στον ίδιο Ανάδοχο κατακυρωθούν περισσότερες μία Ομάδες του παρόντος διαγωνισμού, μπορεί να συναφθεί μία ενιαία σύμβαση για τις Ομάδες αυτές.

Σχέδιο Σύμβασης παρατίθεται στο Παράρτημα VI του Τεύχους Γ' της παρούσας.

Τυχόν υποβολή σχεδίων Σύμβασης από τους υποψηφίους μαζί με τις Προσφορές τους, δε δημιουργεί καμία δέσμευση για την Αναθέτουσα Αρχή.

Η Σύμβαση θα καταρτιστεί στην ελληνική γλώσσα με βάση τους όρους που περιλαμβάνονται στη Διακήρυξη και την Προσφορά του Αναδόχου, θα διέπεται από το ελληνικό δίκαιο και δεν μπορεί να περιέχει όρους αντίθετους προς το περιεχόμενο της παρούσας. Το κείμενο της Σύμβασης θα κατισχύει κάθε άλλου κειμένου στο οποίο τούτο στηρίζεται, όπως προσφορά, διακήρυξη και απόφαση κατακύρωσης ή ανάθεσης, εκτός κατάδηλων σφαλμάτων ή παραδρομών. Για θέματα, που δε θα ρυθμίζονται ρητώς από τη Σύμβαση και τα παραρτήματα αυτής ή σε περίπτωση που ανακύψουν αντικρουόμενοι - αντιφατικοί όροι και διατάξεις αυτής, θα λαμβάνονται υπόψη κατά σειρά η Τεχνική Προσφορά του Αναδόχου, η Οικονομική του Προσφορά και η παρούσα Διακήρυξη, εφαρμοζομένων επίσης συμπληρωματικώς των οικείων διατάξεων του Αστικού Κώδικα.

**13.4.2.** Ο Ανάδοχος στον οποίο έχει κατακυρωθεί η προμήθεια Ομάδας ή Ομάδων ειδών του παρόντος διαγωνισμού, υποχρεούται να προσέλθει μέσα σε δέκα (10) ημέρες από την ημερομηνία ανακοίνωσης των αποτελεσμάτων του ελέγχου των Δικαιολογητικών Κατακύρωσης για την υπογραφή της σύμβασης, προσκομίζοντας Εγγυητική Επιστολή Καλής Εκτέλεσης Σύμβασης, το ύψος της οποίας αντιστοιχεί σε ποσοστό 5% του συμβατικού τιμήματος της Ομάδας ή των Ομάδων που του κατακυρώθηκαν, μη συμπεριλαμβανομένου του ΦΠΑ.

Η Εγγύηση Καλής Εκτέλεσης εκδίδεται σύμφωνα με όσα ορίζει το άρθρο 157 παρ. 1 περ. β του Ν. 4281/2014 και επιστρέφεται μετά την οριστική παραλαβή της προμήθειας. Η εγγύηση καλής εκτέλεσης καταπίπτει στην περίπτωση παράβασης των όρων της σύμβασης, όπως αυτή ειδικότερα ορίζει.

Οι Εγγυήσεις Καλής Εκτέλεσης εκδίδονται από πιστωτικά ιδρύματα που λειτουργούν νόμιμα στα κράτη-μέλη της Ευρωπαϊκής Ένωσης ή του ΕΟΧ, ή στα κράτη μέλη της Συμφωνίας Δημοσίων Συμβάσεων του ΠΟΕ που κυρώθηκε με το ν. 2513/1997 (Α'139) και έχουν σύμφωνα με τις ισχύουσες διατάξεις το δικαίωμα αυτό. Μπορούν επίσης να εκδίδονται από το ΕΤΑΑ – ΤΣΜΕΔΕ ή να παρέχονται με γραμμάτιο του Ταμείου Παρακαταθηκών και Δανείων με παρακατάθεση σε αυτό του αντίστοιχου χρηματικού ποσού.

Σχέδιο εγγύησης καλής εκτέλεσης παρατίθεται στο Παράρτημα II του Τεύχους Γ' της παρούσας.

## 15PROC003236473 2015-10-30

Η Εγγύηση Καλής Εκτέλεσης Σύμβασης επιστρέφεται στον Ανάδοχο μετά την οριστική ποσοτική και ποιοτική παραλαβή του Έργου, ύστερα από την εκκαθάριση των τυχόν απαιτήσεων μεταξύ αυτού και της Αναθέτουσας Αρχής .

Αν δεν πραγματοποιηθεί τελική ανάθεση της προμήθειας για μία ή περισσότερες Ομάδες, η Αναθέτουσα Αρχή θα ενημερώσει με ηλεκτρονική ανάρτηση στην ιστοσελίδα του διαγωνισμού στο σύστημα του Ε.Σ.Η.Δ.Η.Σ τους υποψηφίους και τους προσφέροντες για τους λόγους για τους οποίους αποφάσισε να μη συνάψει τελικά τη σύμβαση, ως προς την οποία υπήρχε ανταγωνισμός, ή να κινήσει εκ νέου τη διαδικασία.

**13.4.3.** Εάν μετά την κατακύρωση του Διαγωνισμού και πριν από την παράδοση των υπό προμήθεια ειδών, στα πλαίσια της πρότασης επικαιροποίησης, έχουν ανακοινωθεί νεότερα μοντέλα/ εκδόσεις, αποδεδειγμένα ισχυρότερα και καλύτερα από εκείνα που προσφέρθηκαν και αξιολογήθηκαν, τότε ο Ανάδοχος υποχρεούται, και η Αναθέτουσα Αρχή δύναται να αποδεχθεί, να τα προμηθεύσει αντί των προσφερθέντων, με την προϋπόθεση ότι δεν επέρχεται οποιαδήποτε πρόσθετη οικονομική επιβάρυνση στην Αναθέτουσα Αρχή.

### **Άρθρο 14. Τρόπος Πληρωμής**

Η πληρωμή της αξίας των προσφερόμενων ειδών θα γίνει βάσει των νομίμων παραστατικών τα οποία ο Ανάδοχος υποχρεούται να προσκομίσει στην Αναθέτουσα Αρχή κατά την κείμενη νομοθεσία.

Ο τρόπος αμοιβής του Αναδόχου, ο οποίος θα προβλέπεται στη σύμβαση που θα υπογραφεί και θα συνδέεται με το αντικείμενο της σύμβασης, ορίζεται ως ακολούθως:

A) Το σύνολο του συμβατικού τιμήματος θα καταβληθεί στον ανάδοχο μετά την οριστική ποιοτική και ποσοτική παραλαβή των υπό προμήθεια Ειδών.

Ή

B) i) Έως 40% του συμβατικού τιμήματος ως προκαταβολή, έναντι εγγύησης προκαταβολής. Η εγγύηση προκαταβολής θα εκδίδεται σύμφωνα με το άρθρο 157 παρ. 1 περ. δ του Ν. 4281/2014 και θα καλύπτει τη διαφορά μεταξύ του ποσού της εγγύησης καλής εκτέλεσης του άρθρου 13.3 της παρούσας Διακήρυξης και του ποσού της καταβαλλομένης προκαταβολής.

Σχέδιο εγγύησης προκαταβολής παρατίθεται στο Παράρτημα ΙΙΙ του τεύχους Γ' της παρούσας

ii) Το υπόλοιπο 60% του συμβατικού τιμήματος θα καταβληθεί στον Ανάδοχο μετά την οριστική ποιοτική και ποσοτική παραλαβή των υπό προμήθεια ειδών.



## 15PROC003236473 2015-10-30

Στην προσφορά του ο Ανάδοχος πρέπει να ορίζει σαφώς και ρητά ποιόν από τους δυο τρόπους πληρωμής επιλέγει. Όταν στην προσφορά δε δηλώνεται ο ένας από τους δύο ανωτέρω τρόπους πληρωμής, λογίζεται ως τρόπος πληρωμής ο πρώτος (Α) ο οποίος θα είναι και ο συμβατικός τρόπος πληρωμής.

Ο τρόπος πληρωμής δεν μπορεί να τροποποιηθεί μεταγενέστερα παρά μόνο για εξαιρετικούς λόγους.

**Για τις προμήθειες εσωτερικού** απαιτούνται τα κάτωθι δικαιολογητικά:

1. Πρακτικό οριστικής ποσοτικής και ποιοτικής παραλαβής των Ειδών
2. Δελτίο Αποστολής/Τιμολόγιο του αναδόχου με αναλυτικά τα είδη της προμήθειας και τη συνολική αξία αριθμητικά και ολογράφως.
3. Αποδεικτικό ασφαλιστικής ενημερότητας.
4. Αποδεικτικό φορολογικής ενημερότητας.

Όλες οι πληρωμές θα γίνονται σε ευρώ. Οι πληρωμές υπόκεινται σε παρακράτηση φόρου εισοδήματος βάσει της ισχύουσας νομοθεσίας.

Τα έξοδα μεταφοράς και φορτοεκφόρτωσης βαρύνουν τον Ανάδοχο.

Επί του συμβατικού τιμήματος και σε κάθε πληρωμή της αρχικής, καθώς και κάθε τυχόν συμπληρωματικής σύμβασης, χωρίς ΦΠΑ παρακρατείται 0,10% υπέρ της Ενιαίας Ανεξάρτητης Αρχής Δημοσίων Συμβάσεων (ΕΑΑΔΗΣΥ), σύμφωνα με τον Ν. 4013/2011. Η κράτηση αυτή υπόκειται σε ισχύον τέλος χαρτοσήμου 3% για την ΕΑΑΔΗΣΥ και σε επ' αυτού εισφορά υπέρ ΟΓΑ 20%.

Οι καταβολές θα γίνονται σύμφωνα και με τις χρηματοροές από το φορέα χρηματοδότησης και το ταμειακό υπόλοιπο του έργου.

Ο Ανάδοχος οφείλει να παρέχει τα είδη και τις υπηρεσίες που έχει περιγράψει στην προσφορά του και σύμφωνα με την τιμή που έχει προσδιοριστεί σ' αυτήν. Άλλως, σε περίπτωση που ο Ανάδοχος δεν εκπληρώσει τις υποχρεώσεις του σύμφωνα με την υποβληθείσα προσφορά του, η Αναθέτουσα Αρχή διατηρεί το δικαίωμα να παρακρατήσει μέρος της αμοιβής του ή και να μην προβεί στην πληρωμή του Αναδόχου, λόγω αθέτησης των υποχρεώσεών του και να ζητήσει αποκατάσταση κάθε τυχόν θετικής ή αποθετικής ζημίας.

### **Άρθρο 15. Τόπος και χρόνος παράδοσης των υπό προμήθεια ειδών**

Όλα τα υπό προμήθεια είδη θα πρέπει να παραδοθούν το αργότερο εντός δύο (2) μηνών από την υπογραφή της σύμβασης στην έδρα της Αναθέτουσας Αρχής και στο χώρο που θα αυτή θα υποδείξει.

# 15PROC003236473 2015-10-30

## **Άρθρο 16. Υποχρεώσεις Ασφάλισης**

Ο Ανάδοχος φέρει τον κίνδυνο για κάθε ζημία ή απώλεια των ειδών που θα παραδοθούν στην Αναθέτουσα Αρχή σε εκτέλεση της Σύμβασης Προμήθειας, μέχρι την ημερομηνία οριστικής παραλαβής τους, υποχρεούμενος σε περίπτωση ζημιάς, φθοράς ή απώλειας σε πλήρη αποκατάσταση ή, ακόμη και αντικατάστασή τους.

Μετά την Οριστική Παραλαβή ο κίνδυνος μεταβιβάζεται στην Αναθέτουσα Αρχή.

Ο Ανάδοχος υποχρεούται να λαμβάνει κάθε πρόσφορο μέτρο ασφάλειας και προστασίας για την αποτροπή ζημιών ή φθορών και είναι υπεύθυνος για κάθε ζημία ή βλάβη προσώπων, πραγμάτων ή εγκαταστάσεων της Αναθέτουσας Αρχής, του προσωπικού της ή τρίτων και για την αποκατάσταση κάθε τέτοιας βλάβης ή ζημιάς που είναι δυνατόν να προξενηθεί κατά ή επ' ευκαιρία της εκτέλεσης της προμήθειας από τον Ανάδοχο ή τους υπεργολάβους του εφ' όσον οφείλεται σε πράξη ή παράλειψη αυτών ή σε ελάττωμα των υπό προμήθεια ειδών.

Ο Ανάδοχος υποχρεούται να ασφαλίσει και διατηρεί ασφαλισμένο το προσωπικό του στους αρμόδιους ασφαλιστικούς οργανισμούς καθ' όλη τη διάρκεια εκτέλεσης της Σύμβασης και μεριμνά όπως οι υπεργολάβοι του πράξουν το ίδιο.

## **Άρθρο 17. Εμπιστευτικότητα**

Χωρίς την προηγούμενη γραπτή συναίνεση της Αναθέτουσας Αρχής, ο Ανάδοχος δεν αποκαλύπτει εμπιστευτικές πληροφορίες που του δόθηκαν ή που ο ίδιος ανακάλυψε κατά την εκτέλεση της σύμβασης, ούτε κοινοποιεί στοιχεία, έγγραφα και πληροφορίες των οποίων λαμβάνει γνώση σε σχέση με τη Σύμβαση, υποχρεούται δε να μεριμνά ώστε το προσωπικό του, οι υπεργολάβοι του και κάθε συνεργαζόμενος με αυτόν να τηρήσει την ως άνω υποχρέωση. Σε περίπτωση αθέτησης από τον Ανάδοχο της ως άνω υποχρέωσής του, η Αναθέτουσα Αρχή δικαιούται να απαιτήσει την αποκατάσταση τυχόν ζημιάς της και την παύση κοινοποίησης των εμπιστευτικών πληροφοριών και την παράλειψή της στο μέλλον.

Ο Ανάδοχος δεν δύναται να προβαίνει σε δημόσιες δηλώσεις σχετικά με την προμήθεια χωρίς την προηγούμενη συναίνεση της Αναθέτουσας Αρχής, ούτε να συμμετέχει σε δραστηριότητες ασυμβίβαστες με τις υποχρεώσεις του απέναντι στην Αναθέτουσα Αρχή και δεν δεσμεύει την Αναθέτουσα Αρχή, με κανένα τρόπο, χωρίς την προηγούμενη γραπτή της συναίνεση.

Κατά την εκτέλεση των καθηκόντων της, η Επιτροπή Παραλαβής και όλα τα εξουσιοδοτημένα από την Αναθέτουσα Αρχή πρόσωπα οφείλουν να μην ανακοινώνουν σε κανένα, παρά μόνο στα πρόσωπα που δικαιούνται να γνωρίζουν, πληροφορίες που περιήλθαν σ' αυτούς κατά τη διάρκεια και με την ευκαιρία της εκτέλεσης της προμήθειας και αφορούν σε τεχνικά ή εμπορικά ζητήματα ή μεθόδους κατασκευής των Ειδών ή του Αναδόχου.

# 15PROC003236473 2015-10-30

## **Άρθρο 18. Εγγυητική ευθύνη**

Ο Ανάδοχος εγγυάται προς την Αναθέτουσα Αρχή ότι η προμήθεια θα εκτελεσθεί σύμφωνα με τους όρους και προϋποθέσεις της Σύμβασης, ότι τα υπό προμήθεια είδη θα είναι κατά την παράδοσή τους καινούρια, θα πληρούν όλες τις ιδιότητες και χαρακτηριστικά που προβλέπονται στη Σύμβαση και θα ανταποκρίνονται στις προδιαγραφές, λειτουργίες, αποτελέσματα και ιδιότητες όπως αυτές προδιαγράφονται στην παρούσα.

Ο Ανάδοχος εγγυάται την καλή και προσήκουσα λειτουργία των υπό προμήθεια ειδών κατά την περίοδο εγγύησης καλής λειτουργίας (εφόσον παρέχεται).

Ο Ανάδοχος είναι υπεύθυνος για την χωρίς καθυστέρηση και με δικά του έξοδα αποκατάσταση κάθε ελαττώματος που αναφαινεται κατά την περίοδο αυτή, εκτός αν αποδείξει ότι τα ελαττώματα προέρχονται από αίτια που δεν έχουν σχέση με σφάλματα στην κατασκευή, στα υλικά, στη σχεδίαση ή στην υλοποίηση της προμήθειας.

Αν ελαττώματα κατά τη διάρκεια της περιόδου αυτής συνεπάγονται την αχρηστία μέρους ή του συνόλου των υπό προμήθεια ειδών, ο Ανάδοχος προβαίνει σε αντικαταστάσεις σε τέτοιο βαθμό ώστε να διατηρηθεί το επίπεδο που καθορίζεται στη Σύμβαση, χωρίς επιβάρυνση της Αναθέτουσας Αρχής.

Η Αναθέτουσα Αρχή πληροφορεί τον Ανάδοχο ως προς το είδος και την έκταση κάθε ελαττώματος μόλις αυτό γίνει εμφανές. Αν ο Ανάδοχος δεν αποκαταστήσει το ελάττωμα χωρίς καθυστέρηση, η Αναθέτουσα Αρχή μπορεί να φροντίσει για την αποκατάσταση του ελαττώματος από τρίτον, με κίνδυνο και δαπάνη του Αναδόχου.

## **Άρθρο 19. Ποινικές Ρήτρες – Έκπτωση Αναδόχου**

Κυρώσεις για εκπρόθεσμη παράδοση των υπό προμήθεια ειδών, θα επιβάλλονται σύμφωνα με το άρθρο 32 του Π.Δ. 118/2007. Για τη διαδικασία και τις συνέπειες της έκπτωσης εφαρμόζονται οι διατάξεις του άρθρου 34 παράγραφοι 4, 5 και 6 του Π.Δ. 118/2007 «Κανονισμός Προμηθειών Δημοσίου».

Οι ποινικές ρήτρες δεν επιβάλλονται και η έκπτωση δεν επέρχεται αν ο Ανάδοχος αποδείξει ότι η καθυστέρηση οφείλεται σε ανώτερη βία ή σε υπαιτιότητα της Αναθέτουσας Αρχής.

Η Αναθέτουσα Αρχή έχει το δικαίωμα να κηρύξει έκπτωτο τον Ανάδοχο αν δεν εκπληρώνει ή εκπληρώνει πλημμελώς τις συμβατικές του υποχρεώσεις ή παραβιάζει όρο της Σύμβασης που θα υπογραφεί, όλοι των οποίων θεωρούνται ουσιώδεις, χωρίς να καταβάλλει οποιαδήποτε αποζημίωση. Σε περίπτωση Ένωσης, οι ως άνω ποινικές ρήτρες επιβάλλονται σε όλα τα μέλη της Ένωσης. Σε περίπτωση έκπτωσης του Αναδόχου, η Αναθέτουσα Αρχή δικαιούται, κατά την κρίση της, να κρατήσει μέρος ή το σύνολο των προσφερόμενων ειδών, καταβάλλοντας το αναλογούν συμβατικό τίμημα. Για τη διαδικασία και τις συνέπειες της έκπτωσης εφαρμόζονται οι διατάξεις του άρθρου 34 του Π.Δ. 118/2007.

Σε κάθε περίπτωση καθυστέρησης υπογραφής της σύμβασης ή μη προσήκουσας εκτέλεσης ή καθυστέρησης της παράδοσης της προμήθειας η Αναθέτουσα Αρχή δύναται να κηρύξει τον

## 15PROC003236473 2015-10-30

ανάδοχο έκπτωτο και να επιβάλλει κυρώσεις και ποινικές ρήτρες σύμφωνα με τις σχετικές διατάξεις του Π.Δ. 118/07 άρθρα 32 και 34.

### **Άρθρο 20. Εκχώρηση - Μεταβίβαση**

Ο Ανάδοχος δεν δικαιούται να μεταβιβάσει ή εκχωρήσει τη Σύμβαση ή μέρος αυτής ή οποιοδήποτε δικαίωμα απορρέει από αυτήν χωρίς την έγγραφη συναίνεση της Αναθέτουσας Αρχής.

### **Άρθρο 21. Ανωτέρα Βία**

Τα συμβαλλόμενα μέρη δεν ευθύνονται για τη μη εκπλήρωση των συμβατικών τους υποχρεώσεων, στο μέτρο που η αδυναμία εκπλήρωσης οφείλεται σε περιστατικά ανωτέρας βίας, υπό την προϋπόθεση ότι η επικαλούμενη ανωτέρα βία αποδεικνύεται δεόντως και επαρκώς. Σαν ανωτέρα βία εννοείται κάθε γεγονός απρόβλεπτο και αναπότρεπτο που καθιστά απολύτως αδύνατη την εκτέλεση της Σύμβασης.

Η απόδειξη της ανωτέρας βίας βαρύνει αυτόν που την επικαλείται.

Ως περιπτώσεις ανωτέρας βίας αναφέρονται ενδεικτικά οι παρακάτω:

- (1) Γενική απεργία, που συνεπάγεται τη διακοπή των εργασιών του καταστήματος ή του εργοστασίου του προμηθευτή.
- (2) Γενική ή μερική πυρκαγιά στο κατάστημα ή στο εργοστάσιο του προμηθευτή.
- (3) Πλημμύρα.
- (4) Σεισμός.
- (5) Πόλεμος.
- (6) Εμπορικός αποκλεισμός μεταφορών (Διεθνούς Δικτύου).
- (7) Εμπορικός αποκλεισμός εισαγωγής (EMBARGO).

Ο Ανάδοχος, επικαλούμενος υπαγωγή της αδυναμίας εκπλήρωσης υποχρεώσεών του σε γεγονός που εμπίπτει στην προηγούμενη παράγραφο, οφείλει να γνωστοποιήσει και επικαλεσθεί προς την Αναθέτουσα Αρχή τους σχετικούς λόγους και περιστατικά εντός αποσβεστικής προθεσμίας δέκα (10) ημερών από τότε που συνέβησαν, προσκομίζοντας τα απαραίτητα αποδεικτικά στοιχεία. Η Αναθέτουσα Αρχή υποχρεούται να απαντήσει εντός δέκα (10) ημερών από λήψεως του σχετικού αιτήματος του Αναδόχου.

Σε περίπτωση που ο Ανάδοχος, μέσα στην ανωτέρω προθεσμία, δεν αναφέρει τα περιστατικά και δεν προσκομίσει τα απαιτούμενα αποδεικτικά στοιχεία, στερείται του δικαιώματος να επικαλεστεί την ύπαρξη ανωτέρας βίας.

# 15PROC003236473 2015-10-30

## **Άρθρο 22. Παραλαβή Ειδών**

Η Παραλαβή των Ειδών θα γίνει από την Επιτροπή Παραλαβής που θα συσταθεί για τον σκοπό αυτό με σχετική απόφαση της Αναθέτουσας Αρχής.

Συγκεκριμένα:

Μετά την παράδοση των υπό προμήθεια ειδών στο χώρο παράδοσης, η παραλαβή των Ειδών από την Επιτροπή Παραλαβής θα περιλαμβάνει ποσοτικό και ποιοτικό έλεγχο των παραδιδόμενων προϊόντων. Αφού ολοκληρωθεί η παραλαβή και ο έλεγχός τους θα εκδοθεί το σχετικό Πρακτικό οριστικής ποιοτικής και ποσοτικής παραλαβής των Ειδών. Σε περίπτωση ζημίας μέρους των υπό προμήθεια ειδών κατά τη μεταφορά, ο Ανάδοχος οφείλει να αντικαταστήσει τα βλαβέντα είδη.

## **Άρθρο 23. Dumping – Εξαγωγικές επιδοτήσεις**

α) Η προσφορά απορρίπτεται και σε περίπτωση που διαπιστωθεί ότι εφαρμόζεται πολιτική τιμών πώλησης κάτω του κόστους κατασκευής του προϊόντος ή της τιμής απόκτησης του προϊόντος για εμπορία (τιμή Dumping) ή ότι το προσφερόμενο προϊόν είναι αποδέκτης εξαγωγικής επιδότησης. Οι προσφέροντες οφείλουν να είναι γνώστες των προαναφερθέντων μέτρων της χώρας προέλευσης του προϊόντος ή της κατασκευάστριας εταιρίας.

β) Οι προσφέροντες κατασκευαστές ή εμπορικοί εκπρόσωποι προϊόντων χωρών που δεν έχουν αποδεχθεί τα πρωτόκολλα Πολυμερών Συμφωνιών του Παγκοσμίου Οργανισμού Εμπορίου (Π.Ο.Ε.) ή δεν λειτουργούν στο πλαίσιο ολοκληρωμένης Τελωνιακής Ένωσης με την Ε.Ε., οφείλουν εγγράφως να δηλώσουν με την προσφορά τους, ότι το προσφερόμενο προϊόν τους δεν είναι αποδέκτης πολιτικής τιμών πώλησης κάτω του κόστους κατασκευής του ή της τιμής απόκτησης του προϊόντος για εμπορία (τιμή Dumping) ή αποδέκτης εξαγωγικής επιδότησης.

γ) Δεν έχουν την υποχρέωση κατάθεσης της προαναφερθείσας δήλωσης οι προσφέροντες προϊόντα προερχόμενα από τα κράτη μέλη της Ε.Ε., τη Νορβηγία, την Ελβετία, τις ΗΠΑ, την Ιαπωνία, τον Καναδά, την Αυστραλία, τη Ρουμανία, Βουλγαρία, Ισραήλ και Τουρκία καθώς και κάθε άλλο κράτος που αποδέχεται και εφαρμόζει στον χρόνο που επιθυμεί, τα εν λόγω Πρωτόκολλα της Π.Ο.Ε. ή που συνδέεται με την Ε.Ε. στο πλαίσιο ολοκληρωμένης Τελωνιακής Ένωσης.

## **Άρθρο 24. Ρήτρα ηθικού περιεχομένου**

Απορρίπτονται προσφορές επιχειρήσεων που κατά παράβαση των άρθρων 138 και 182 της Διεθνούς Σύμβασης Εργασίας απασχολούν ή εκμεταλλεύονται ανηλίκους κάτω των 15 ετών.

Οι προσφέροντες, οφείλουν να γνωρίζουν εάν η προαναφερθείσα ρήτρα τηρείται.

# 15PROC003236473 2015-10-30

## **Άρθρο 25. Τροποποίηση Σύμβασης**

Σε αντικειμενικά δικαιολογημένες περιπτώσεις, εφόσον συμφωνήσουν προς τούτο και τα δύο συμβαλλόμενα μέρη και υπό την προϋπόθεση ότι η τροποποίηση προβλέπεται από συμβατικό όρο και δεν αλλοιώνεται το φυσικό αντικείμενο (είδος, ποσότητα, παραδοτέα), μπορεί να τροποποιείται η σύμβαση σύμφωνα με το άρθρο 24 παρ. 4 του Π.Δ. 118/2007, η οποία θα αποτελεί Παράρτημα της αρχικής σύμβασης.

Η σύμβαση θεωρείται ότι ολοκληρώθηκε όταν:

- α. Παραδόθηκε το σύνολο των Ειδών
- β. Παραλήφθηκε οριστικά ποσοτικά και ποιοτικά το σύνολο των Ειδών που παραδόθηκε
- γ. Έγινε η αποπληρωμή του συμβατικού τιμήματος, αφού προηγουμένως επιβλήθηκαν τυχόν κυρώσεις ή εκπτώσεις
- δ. Εκπληρώθηκαν και οι τυχόν λοιπές συμβατικές υποχρεώσεις και από τα δύο συμβαλλόμενα μέρη και αποδεσμεύθηκαν οι σχετικές εγγυήσεις κατά τα προβλεπόμενα από τη σύμβαση.

## **Άρθρο 26. Εφαρμοστέο Δίκαιο**

Ο παρών διαγωνισμός και Σύμβαση διέπονται από το Ελληνικό δίκαιο.

Ο Ανάδοχος και η Αναθέτουσα Αρχή, θα καταβάλλουν κάθε δυνατή προσπάθεια για τη συναινετική και καλόπιστη διευθέτηση οποιασδήποτε διαφοράς, αμφισβήτησης ή απαίτησης που ενδέχεται να προκύψει κατά την ερμηνεία ή την εκτέλεση ή την εφαρμογή της Σύμβασης.

Σε περίπτωση που οι διαφορές που τυχόν θα προκύψουν δεν μπορούν να λυθούν κατά τα παραπάνω, αρμόδια θα είναι τα Δικαστήρια της Θεσσαλονίκης.

Για το ΕΚΕΤΑ/ΙΔΕΠ

Αθανάσιος Κωνσταντόπουλος  
Διευθυντής Κ.Δ. και Πρόεδρος Δ.Σ.

15PROC003236473 2015-10-30

ΤΕΥΧΟΣ Β': ΤΕΧΝΙΚΗ ΠΕΡΙΓΡΑΦΗ ΚΑΙ  
ΠΡΟΔΙΑΓΡΑΦΕΣ

---



# 15PROC003236473 2015-10-30

## 1 Εισαγωγή

Η Αναθέτουσα Αρχή (ΕΚΕΤΑ) στα πλαίσια υλοποίησης του έργου «HYDROSOL-PLUS: Παραγωγή Υδρογονανθράκων Ουδέτερου Άνθρακα σε Ηλιοθερμοχημικό Σταθμό από Νερό και Διοξείδιο του Άνθρακα» προκηρύσσει τον παρόντα διαγωνισμό για την προμήθεια των παρακάτω Ειδών:

**«Προμήθεια Αναλωσίμων για την κατασκευή μιας ηλιακής πλατφόρμας αξιολόγησης οξειδοαναγωγικών υλικών»**

Συνολικά η προμήθεια αναλωσίμων περιλαμβάνει τις ακόλουθες Ομάδες:

Ομάδα	Περιγραφή	CPV	Προϋπολογισμός χωρίς ΦΠΑ	Προϋπολογισμός με ΦΠΑ
A	Μεταλλικά εξαρτήματα για τις ανάγκες της ηλιακής πλατφόρμας	44316000-8	78.500,00 €	96.555,00 €
B	Είδη συγκόλλησης	24910000-6	2.439,02 €	3.000,00 €
Γ	Ηλεκτρολογικά Καλώδια	44321000-6	4.471,55 €	5.500,00 €
Δ	Ηλεκτρολογικός εξοπλισμός	31600000-2	2.439,02 €	3.000,00 €
E	Αισθητήρες Ακτινοβολίας	35125100-7	6.804,88 €	8.370,00 €
Σύνολο			94.654,47 €	116.425,00 €

Οι προδιαγραφές των αναλωσίμων αυτών και τα ελάχιστα τεχνικά χαρακτηριστικά ανά Ομάδα αναφέρονται παρακάτω αναλυτικά.

## 2 Το Έργο «HYDROSOL-PLUS»

Αντικείμενο του έργου είναι η δημιουργία μίας βιώσιμης, χαμηλού ρίσκου και οικονομικά προσιτής οδού για την αποθήκευση ηλιακής ενέργειας σε ανανεώσιμη χημική ενέργεια με την προσαρμογή της επονομαζόμενης τεχνολογίας HYDROSOL, στη συνδυασμένη διάσπαση νερού (H<sub>2</sub>O) και διοξειδίου του άνθρακα (CO<sub>2</sub>) για την παραγωγή ηλιακού αερίου σύνθεσης (H<sub>2</sub>/CO) που μπορεί να αποτελέσει πρώτη ύλη για την παραγωγή ανανεώσιμων ηλιακών καυσίμων ουδέτερου άνθρακα με διεργασίες όπως η Fischer-Tropsch. Η χρήση βιομηχανικών ρευμάτων πλουσίων σε CO<sub>2</sub> (π.χ. απαέρια από διυλιστήρια και μονάδες ηλεκτροπαραγωγής) ως πηγές πρώτων υλών θα ανοίξει την οδό για μία βιώσιμη εναλλακτική στην επικίνδυνη, αβέβαιη και ακριβή δέσμευση και αποθήκευση CO<sub>2</sub> (Carbon Capture and Storage). Το έργο αποσκοπεί να προχωρήσει σημαντικά την παρούσα τεχνολογική στάθμη των οξειδοαναγωγικών κύκλων δυο σταδίων για τη διάσπαση νερού σε μονολιθικούς ηλιακούς αντιδραστήρες. Ένας από τους σημαντικότερους στόχους του έργου είναι η κατασκευή μιας πειραματικής πλατφόρμας συγκεντρωμένης ηλιακής ακτινοβολίας για τη λειτουργία ενός πειραματικού ηλιακού αντιδραστήρα 10 kW<sub>th</sub> για την αξιολόγηση των υλικών. Ο εν λόγω διαγωνισμός, αφορά στην προμήθεια απαραίτητων αναλωσίμων για την κατασκευή της ηλιακής πλατφόρμας αξιολόγησης οξειδοαναγωγικών υλικών.

# 15PROC003236473 2015-10-30

## 3 Προδιαγραφές Ειδών

Το Εθνικό Κέντρο Έρευνας και Τεχνολογικής Ανάπτυξης (ΕΚΕΤΑ) προτίθεται να προβεί στην αγορά αναλωσίμων για την κατασκευή μιας ηλιακής πλατφόρμας αξιολόγησης οξειδοαναγωγικών υλικών.

Οι τεχνικές προδιαγραφές των υπό προμήθεια αναλωσίμων ανά Ομάδα και οι ακριβείς ποσότητες με τις οποίες θα κληθεί να προμηθεύσει ο Ανάδοχος την Αναθέτουσα Αρχή παρατίθενται στις παραγράφους που ακολουθούν.

### Ομάδα Α: Μεταλλικά εξαρτήματα για τις ανάγκες της ηλιακής πλατφόρμας

Συνολικός Προϋπολογισμός: εβδομήντα οχτώ χιλιάδες πεντακόσια ευρώ (78.500,00 €) χωρίς Φ.Π.Α. ή ενενήντα έξι χιλιάδες πεντακόσια πενήντα πέντε ευρώ (96.555,00 €) συμπεριλαμβανομένου Φ.Π.Α.

A/A	Περιγραφή	Ποσότητα	
<b>A1. Μεταλλικά Ελάσματα</b>			
A1-1	Ελάσματα INOX - πέταλα	18 τεμ.	954 τεμ.
A1-2	Ελάσματα INOX - τακάκια	850 τεμ.	
A1-3	Μεταλλικά Ελάσματα - πλάγιοι οδηγοί	48 τεμ.	
A1-4	Μεταλλικά Ελάσματα - πτερύγια	18 τεμ.	
A1-5	Λάμες	20 τεμ.	
<b>A2. Μεταλλικές Γωνίες</b>			
A2-1	Μεταλλικά νεύρα - Γωνίες	240 τεμ.	340 τεμ.
A2-2	Μεταλλικές ισοσκελείς Γωνίες	100 τεμ.	
<b>A3. Συνδετικά Μέσα</b>			
A3-1	Συνδετικά μέσα – ντίζες συγκράτησης	360 τεμ.	13.240 τεμ.
A3-2	Συνδετικά μέσα – παξιμάδια M20	1440 τεμ.	
A3-3	Συνδετικά μέσα – ροδέλες M20	1440 τεμ.	
A3-4	Συνδετικά μέσα – αποστάτες	360 τεμ.	
A3-5	Συνδετικά μέσα – φρεζάτες βίδες M8	850 τεμ.	
A3-6	Συνδετικά μέσα – παξιμάδια M8	1800 τεμ.	
A3-7	Συνδετικά μέσα – ροδέλες M8	3400 τεμ.	
A3-8	Συνδετικά μέσα – αποστάτες πλάγιας κοπής	1800 τεμ.	
A3-9	Συνδετικά μέσα – φρεζάτες εξάγωνες βίδες M16	500 τεμ.	
A3-10	Συνδετικά μέσα – εξάγωνα παξιμάδια M16	250 τεμ.	
A3-11	Συνδετικά μέσα – ροδέλες M16	1000 τεμ.	
A3-12	Αγκύρια	40 τεμ.	
<b>A4. Υδραυλική μπουκάλα με ελαιοδυναμικό</b>			1 τεμ.
<b>A5. Έδρανα (κουζινέτα)</b>			
A5-1	Έδρανα (κουζινέτα) από πολυαμίδιο	9 τεμ.	27 τεμ.
A5-2	Έδρανα (κουζινέτα) εμπορίου	18 τεμ.	
<b>A6. Άξονες</b>			
A6-1	Διάτρητοι άξονες	9 τεμ.	37 τεμ.

# 15PROC003236473 2015-10-30

A/A	Περιγραφή		Ποσότητα
A6-2	Άξονες μετάδοσης περιστροφικής κίνησης	27 τεμ.	
A6-3	Βραχίονας μετάδοσης κίνησης	1 τεμ.	
<b>A7. Σωλήνες</b>			
A7-1	Μεταλλική Σωλήνα Ø48	100 m	200 m
A7-2	Μεταλλική Σωλήνα Ø33	100 m	
<b>A8. Μορφοδοκοί</b>			
A8-1	Μορφοδοκός HEB 260	84 m	102 m
A8-2	Μορφοδοκός HEB 160	18 m	
<b>A9. Ηλεκτροπρεσσαριστές σχάρες</b>			45 τ.μ.
<b>A10. Ανεμόσκαλα</b>			1 τεμ.

Στις παραγράφους που ακολουθούν δίνονται αναλυτικά οι προδιαγραφές που θα πρέπει να πληρούν όλα τα είδη της Ομάδας Α:

## **A1-1: Ελάσματα INOX - πέταλα**

Τα ελάσματα INOX - πέταλα θα πρέπει να καλύπτουν κατ' ελάχιστο τις παρακάτω προδιαγραφές:

- Λαμαρίνα από υλικό 1.4301 (X5CrNi18-10) με γυαλιστερό φινίρισμα, πάχους 1mm.
- Κοπή και χάραξη της λαμαρίνας (σε μηχανή laser) σύμφωνα με τις ενδεικτικές διαστάσεις και τα σημεία χάραξης που φαίνονται στην Εικόνα 1α (Παράρτημα VII). Οι ακριβείς διαστάσεις κοπής (σχέδια dxf) θα δοθούν από την Αναθέτουσα Αρχή στον Ανάδοχο με την κατακύρωση της διαδικασίας.
- Μετά την ολοκλήρωση της διαδικασίας κοπής και χάραξης, ο Ανάδοχος θα είναι υπεύθυνος για τη συγκόλληση του είδους A1-1 με τα είδη A1-2, στα σημεία που έχουν οριστεί κατά τη χάραξη. Για τη συγκόλληση θα χρησιμοποιηθεί κατάλληλη κόλλα (η προμήθεια της οποίας θα βαρύνει την Αναθέτουσα Αρχή). Οι μέγιστες ανοχές που ορίζονται για την ειδική συγκόλληση είναι  $\pm 1\text{mm}$ .
- Ο Ανάδοχος θα πρέπει υποχρεωτικά να μεριμνήσει για την κατάλληλη συσκευασία των ελασμάτων που θα προκύψουν από τις παραπάνω διεργασίες εντός προστατευτικών φύλλων (προστασία τύπου σάντουιτς π.χ. με φύλλα αφρολέξ), ώστε να αποφευχθεί η οποιουδήποτε είδους παραμόρφωση / χάραξη των ελασμάτων, πέρα από ότι επιβάλει η κατασκευή. Επομένως η παράδοση του προϊόντος θα γίνει εντός της παραπάνω προστασίας.
- Στα τελικά ελάσματα, επί της γυαλιστερής ανοξειδωτής επιφάνειας, ο Ανάδοχος θα κληθεί να τοποθετήσει με απόλυτη ομοιομορφία ειδικό αυτοκόλλητο ανακλαστικό φιλμ, η προμήθεια του οποίου θα βαρύνει την Αναθέτουσα Αρχή (το εν λόγω φιλμ διατίθεται σε ρολό πλάτους αντίστοιχου με το πλάτος του ελάσματος, οπότε ανά έλασμα προβλέπεται η τοποθέτηση ενός ενιαίου τμήματος από ανακλαστικό φιλμ). Για την αποφυγή οποιουδήποτε είδους φθοράς της ανακλαστικής επιφάνειας του φιλμ, ο Ανάδοχος διατηρεί το δικαίωμα κατόπιν συνεννόησης με την Αναθέτουσα Αρχή, να τελέσει τη διαδικασία της επίστρωσης των ελασμάτων με το ανακλαστικό φιλμ, σε χώρους της Αναθέτουσας Αρχής. Σημειώνεται πως αποδεκτή τοποθέτηση θεωρείται

## 15PROC003236473 2015-10-30

εκείνη κατά την οποία το τελικό προϊόν δε θα φέρει οποιουδήποτε είδους ανομοιομορφία, αμυχής, σκισίματος κ.λ.π. επί της ανακλαστικής επιφάνειας. Για το λόγο αυτό ο Ανάδοχος θα πρέπει να φροντίσει εξ αρχής για την ορθή τοποθέτηση των υλικών. Σε κάθε περίπτωση κατά την παράδοση τους τα ελάσματα θα πρέπει να φέρουν την προστατευτική πλαστική μεμβράνη που φέρει το ανακλαστικό φιλμ. Τέλος, σε περίπτωση που η Αναθέτουσα Αρχή κρίνει πως δεν έχει γίνει σωστή τοποθέτηση της ανακλαστικής επιφάνειας, θα ζητηθεί από τον Ανάδοχο η αποκόλληση και η τοποθέτηση νέας ανακλαστικής επιφάνειας. Σε περίπτωση που ο Ανάδοχος έχει εξαντλήσει όλη τη διαθέσιμη ποσότητα ανακλαστικής επιφάνειας, θα επιβαρυνθεί με το κόστος προμήθειας επιπλέον ποσότητας.

- Εγγύηση καλού τεχνικού κατασκευαστικού αποτελέσματος καθώς και τριετή εγγύηση κατά της διάβρωσης (οξειδωσης).
- Ανοχή κοπής ίση ή μικρότερη από  $\pm 0.01\text{mm}$
- Επιπεδότητα ελασμάτων ίση ή μικρότερη από  $\pm 1\text{mm}$ .
- Ποσότητα: 18 Τεμάχια.

### **A1-2: Ελάσματα INOX - τακάκια**

Τα ελάσματα INOX - τακάκια θα πρέπει να καλύπτουν κατ' ελάχιστο τις παρακάτω προδιαγραφές:

- Ελάσματα από υλικό 1.4301 (X5CrNi18-10), πάχους 6mm.
- Κοπή και διάτρηση με laser του ελάσματος σύμφωνα με το ενδεικτικό σχήμα που δίνεται στην Εικόνα 1β (Παράρτημα VI). Οι ακριβείς διαστάσεις κοπής και οι θέσεις των οπών (σχέδια dxf) θα δοθούν από την Αναθέτουσα Αρχή στον Ανάδοχο με την κατακύρωση της διαδικασίας. Θα προτιμηθεί επιφάνεια που θα έχει υποβληθεί σε ρεκτιφιέ εκχόδρυνσης (αγγίεμα της επιφάνειας) ώστε να επιτευχθεί ισχυρότερη συγκράτηση της επιφάνειας των ελασμάτων με το Είδος A1-1.
- Η κεντρική οπή θα πρέπει να είναι κατάλληλων διαστάσεων ώστε να μπορεί να δεχτεί φρεζάτες βίδες M8 (Είδος A3-5).
- Στην κεντρική οπή ο Ανάδοχος θα πρέπει να κάνει σημειακή συγκόλληση με το Είδος A3-5 ώστε να διασφαλίζεται η συγκράτηση του τελευταίου στη σωστή θέση, ενώ εξίσου σημαντική είναι η διασφάλιση της κάθετης συγκόλλησης του κοχλία με την επιφάνεια του Είδους A1-2.
- Εγγύηση καλού τεχνικού κατασκευαστικού αποτελέσματος καθώς και τριετή εγγύηση κατά της διάβρωσης (οξειδωσης)
- Ανοχή καθετότητας ίση ή μικρότερη από  $\pm 0.05$  μοίρες
- Ανοχή κοπής ίση ή μικρότερη από  $\pm 0.01\text{mm}$
- Ποσότητα: 850 Τεμάχια

# 15PROC003236473 2015-10-30

## **A1-3: Μεταλλικά Ελάσματα - πλάγιοι οδηγοί**

Τα μεταλλικά ελάσματα - πλάγιοι οδηγοί θα πρέπει να καλύπτουν κατ' ελάχιστο τις παρακάτω προδιαγραφές:

- Μεταλλικό έλασμα από χάλυβα κατασκευών S235, πάχους 10mm.
- Κοπή, χάραξη και διάτρηση με laser σύμφωνα με τις ενδεικτικές διαστάσεις και τις θέσεις που δίνονται στην Εικόνα 2α (Παράρτημα VII). Οι ακριβείς διαστάσεις κοπής και οι θέσεις των οπών (σχέδια dxf) θα δοθούν από την Αναθέτουσα Αρχή στον Ανάδοχο με την κατακύρωση της διαδικασίας.
- Αμμοβολή SA2.5 και βαφή των μεταλλικών ελασμάτων με εποξειδικό αστάρι και χρώμα πολυουρεθάνης (σε RAL απόχρωση που θα οριστεί από την Αναθέτουσα Αρχή).
- Ο Ανάδοχος θα είναι υπεύθυνος για τη συγκόλληση του Είδους A1-3 με τα Είδη A2-1, στα σημεία που ορίζονται από τη χάραξη που έχει προηγηθεί και σύμφωνα με τις οδηγίες που θα δοθούν από την Αναθέτουσα Αρχή κατά το στάδιο της κατασκευής.
- Εγγύηση καλού τεχνικού κατασκευαστικού αποτελέσματος καθώς και τριετή εγγύηση κατά της διάβρωσης (οξειδωσης).
- Ανοχή επιπεδότητας ίση ή μικρότερη από  $\pm 1\text{mm}$  ανά τρέχον μέτρο.
- Ανοχή κοπής ίση ή μικρότερη από  $\pm 0.5\text{mm}$ .
- Ποσότητα: 48 Τεμάχια.

## **A1-4: Μεταλλικά Ελάσματα - πτερύγια**

Τα μεταλλικά ελάσματα - πτερύγια θα πρέπει να καλύπτουν κατ' ελάχιστο τις παρακάτω προδιαγραφές:

- Μεταλλικό έλασμα από χάλυβα ST37, πάχους 4-5mm.
- Κοπή και διάτρηση με laser και διαμόρφωση σε καλούπι στις ενδεικτικές διαστάσεις που δίνονται στην Εικόνα 2β (Παράρτημα VII). Οι ακριβείς διαστάσεις κοπής και οι θέσεις των οπών (σχέδια dxf) θα δοθούν από την Αναθέτουσα Αρχή στον Ανάδοχο με την κατακύρωση της διαδικασίας.
- Τα μεταλλικά ελάσματα – πτερύγια θα πρέπει να είναι κατάλληλα διαμορφωμένα (γυρωτά) για να μπορούν να προσαρμοστούν επί των διάτρητων αξόνων (Είδος A6-1). Ο Ανάδοχος θα είναι υπεύθυνος για τη συγκράτηση του Είδους A6-1 επί του Είδους A1-4 (με κοχλιοσυνδέσεις) στα σημεία που θα υποδειχθούν από την Αναθέτουσα Αρχή.
- Αμμοβολή SA2.5 και βαφή των μεταλλικών ελασμάτων με εποξειδικό αστάρι και χρώμα πολυουρεθάνης (σε RAL απόχρωση που θα οριστεί από την Αναθέτουσα Αρχή).
- Εγγύηση καλού τεχνικού κατασκευαστικού αποτελέσματος καθώς και τριετή εγγύηση κατά της διάβρωσης (οξειδωσης).
- Ανοχή κοπής ίση ή μικρότερη από  $\pm 0.5\text{mm}$ .
- Ποσότητα: 18 Τεμάχια.

# 15PROC003236473 2015-10-30

## **A1-5: Λάμες**

Οι λάμες θα πρέπει να καλύπτουν κατ' ελάχιστο τις παρακάτω προδιαγραφές:

- Λάμα κατασκευασμένη από S235 με πάχος υλικού τουλάχιστον 6mm και ύψος 100mm.
- Τριετή εγγύηση κατά της διάβρωσης (οξειδωσης).
- Συνολική Ποσότητα: 20τεμάχια
  - Ποσότητα: 10 τεμάχια μήκους 9m.
  - Ποσότητα: 10 τεμάχια μήκους 1m.

## **A2-1: Μεταλλικά νεύρα - Γωνίες**

Τα μεταλλικά νεύρα –γωνίες θα πρέπει να καλύπτουν κατ' ελάχιστο τις παρακάτω προδιαγραφές:

- Μεταλλική γωνία διαστάσεων 80mmx40mm και πάχους μεγαλύτερου ίσου από 4.5mm από χάλυβα S235 (Εικόνα 3α) (Παράρτημα VII) σύμφωνα με DIN17100/EN10025.
- Κοπή και διάτρηση σε κέντρο κατεργασίας CNC στις ενδεικτικές διαστάσεις και θέσεις που δίνονται αναλυτικά στην Εικόνα 3 (Παράρτημα VII). Οι ακριβείς διαστάσεις κοπής και διάτρησης (σχέδια) θα δοθούν από την Αναθέτουσα Αρχή στον Ανάδοχο με την κατακύρωση της διαδικασίας.
- Αμμοβολή SA2.5 και βαφή όλων των μεταλλικών ελασμάτων με εποξειδικό αστάρι και χρώμα πολυουρεθάνης (σε RAL απόχρωση που θα οριστεί από την Αναθέτουσα Αρχή).
- Ο Ανάδοχος θα είναι υπεύθυνος για τη συγκόλληση των Ειδών A2-1 με τα Είδη A1-3, στα σημεία που ορίζονται από τη χάραξη που έχει προηγηθεί.
- Εγγύηση καλού τεχνικού κατασκευαστικού αποτελέσματος καθώς και τριετή εγγύηση κατά της διάβρωσης (οξειδωσης).
- Ανοχή κοπής ίση ή μικρότερη από  $\pm 0.01\text{mm}$ .
- Ανοχή διάνοιξης οπής ίση ή μικρότερη από  $\pm 0.3\text{mm}$ .
- Συνολική Ποσότητα: 240τεμάχια
  - Ποσότητα: 24 Τεμάχια μήκους ~1004mm (Εικόνα 3β), (Παράρτημα VI).
  - Ποσότητα: 24 Τεμάχια μήκους ~903mm (Εικόνα 3γ), (Παράρτημα VI).
  - Ποσότητα: 24 Τεμάχια μήκους ~800mm (Εικόνα 3δ), (Παράρτημα VI).
  - Ποσότητα: 24 Τεμάχια μήκους ~718mm (Εικόνα 3ε), (Παράρτημα VI).
  - Ποσότητα: 24 Τεμάχια μήκους ~616mm (Εικόνα 3στ), (Παράρτημα VI).
  - Ποσότητα: 24 Τεμάχια μήκους ~512mm (Εικόνα 3ζ), (Παράρτημα VI).
  - Ποσότητα: 24 Τεμάχια μήκους ~406mm (Εικόνα 3η), (Παράρτημα VI).
  - Ποσότητα: 24 Τεμάχια μήκους ~304mm (Εικόνα 3θ), (Παράρτημα VI).
  - Ποσότητα: 24 Τεμάχια μήκους ~200mm (Εικόνα 3ι), (Παράρτημα VI).
  - Ποσότητα: 24 Τεμάχια μήκους ~96mm (Εικόνα 3ια), (Παράρτημα VI).

# 15PROC003236473 2015-10-30

## **A2-2: Μεταλλικές ισοσκελείς Γωνίες**

Οι μεταλλικές ισοσκελείς γωνίες θα πρέπει να καλύπτουν κατ' ελάχιστο τις παρακάτω προδιαγραφές:

- Μεταλλικές ισοσκελείς γωνίες κατασκευασμένες από χάλυβα S235, με διαστάσεις 50mm x 50mm x 5mm και μήκος 1100mm, συνοδευόμενες από αντίστοιχο λαμάκι 2 οπών  $\varnothing 12\text{mm}$ .
- Αμμοβολή SA2.5 και βαφή όλων των μεταλλικών ελασμάτων με εποξειδικό αστάρι και χρώμα πολουρεθάνης (σε RAL απόχρωση που θα οριστεί από την Αναθέτουσα Αρχή).
- Τριετή εγγύηση κατά της διάβρωσης (οξειδωσης)
- Ποσότητα: 100 Τεμάχια

## **A3-1: Συνδετικά μέσα – ντίζες συγκράτησης**

Οι ντίζες συγκράτησης θα πρέπει να καλύπτουν κατ' ελάχιστο τις παρακάτω προδιαγραφές:

- Ντίζα συγκράτησης από INOX διάστασης M20
- Κοπή τεμαχίων σε διαστάσεις που θα κυμαίνονται μεταξύ ~300-800 mm. Οι ακριβείς διαστάσεις κοπής θα οριστούν από την Αναθέτουσα Αρχή στον Ανάδοχο με την κατακύρωση της διαδικασίας
- Εγγύηση καλού τεχνικού κατασκευαστικού αποτελέσματος καθώς και τριετή εγγύηση κατά της διάβρωσης (οξειδωσης).
- Συνολική ποσότητα: 360 Τεμάχια
  - Ποσότητα: 120 Τεμάχια μήκους ~800mm
  - Ποσότητα: 60 Τεμάχια μήκους ~?00mm
  - Ποσότητα: 60 Τεμάχια μήκους ~?00mm
  - Ποσότητα: 60 Τεμάχια μήκους ~?00mm
  - Ποσότητα: 60 Τεμάχια μήκους ~300mm

## **A3-2: Συνδετικά μέσα – παξιμάδια M20**

Τα συνδετικά μέσα – παξιμάδια M20 θα πρέπει να καλύπτουν κατ' ελάχιστο τις παρακάτω προδιαγραφές:

- INOX εξάγωνο παξιμάδι ασφάλειας σύμφωνα με DIN985, κατάλληλο για ντίζα συγκράτησης από INOX διάστασης M20 (Είδος A3-1)
- Τριετή εγγύηση κατά της διάβρωσης (οξειδωσης)
- Ποσότητα: 1440 Τεμάχια



# 15PROC003236473 2015-10-30

## **A3-3: Συνδετικά μέσα – ροδέλες M20**

Τα συνδετικά μέσα – ροδέλες M20 θα πρέπει να καλύπτουν κατ' ελάχιστο τις παρακάτω προδιαγραφές:

- INOX ροδέλα σύμφωνα με DIN985??, κατάλληλη για ντίζα συγκράτησης από INOX διάστασης M20 (Είδος A3-1)
- Τριετή εγγύηση κατά της διάβρωσης (οξειδωσης)
- Ποσότητα: 1440 Τεμάχια

## **A3-4: Συνδετικά μέσα – αποστάτες**

Τα συνδετικά μέσα – αποστάτες θα πρέπει να καλύπτουν κατ' ελάχιστο τις παρακάτω προδιαγραφές:

- Μεταλλικός αποστάτης κατάλληλος για ντίζα συγκράτησης από INOX διάστασης M20 (Είδος A3-1)
- Κοπή τεμαχίων σε διαστάσεις που θα κυμαίνονται μεταξύ ~300-800 mm. Οι ακριβείς διαστάσεις κοπής θα οριστούν από την Αναθέτουσα Αρχή στον Ανάδοχο με την κατακύρωση της διαδικασίας
- Εγγύηση καλού τεχνικού κατασκευαστικού αποτελέσματος καθώς και τριετή εγγύηση κατά της διάβρωσης (οξειδωσης).
- Συνολική ποσότητα: 360 Τεμάχια
  - Ποσότητα: 120 Τεμάχια μήκους ~800mm
  - Ποσότητα: 60 Τεμάχια μήκους ~?00mm
  - Ποσότητα: 60 Τεμάχια μήκους ~?00mm
  - Ποσότητα: 60 Τεμάχια μήκους ~?00mm
  - Ποσότητα: 60 Τεμάχια μήκους ~300mm

## **A3-5: Συνδετικά μέσα – φρεζάτες βίδες M8**

Τα συνδετικά μέσα – φρεζάτες βίδες M8 θα πρέπει να καλύπτουν κατ' ελάχιστο τις παρακάτω προδιαγραφές:

- Ανοξειδωτες φρεζάτες βίδες M8x60 σύμφωνα με DIN7991, κατάλληλες για τα Ελάσματα INOX - τακάκια (Είδος A1-2)
- Ο Ανάδοχος θα πρέπει να κάνει σημειακή συγκόλληση του Είδους A3-5 με το Είδος A1-2 στην κεντρική οπή του τελευταίου, ώστε να διασφαλίζεται η συγκράτηση του Είδους A3-5 στη σωστή θέση.
- Εγγύηση καλού τεχνικού κατασκευαστικού αποτελέσματος καθώς και τριετή εγγύηση κατά της διάβρωσης (οξειδωσης).
- Ποσότητα: 850 Τεμάχια

# 15PROC003236473 2015-10-30

## **A3-6: Συνδετικά μέσα – παξιμάδια M8**

Τα συνδετικά μέσα – παξιμάδια M8 θα πρέπει να καλύπτουν κατ' ελάχιστο τις παρακάτω προδιαγραφές:

- INOX εξάγωνο παξιμάδι ασφάλειας σύμφωνα με DIN985, κατάλληλο για φρεζάτη βίδα M8 (Είδος A3-5)
- Τριετή εγγύηση κατά της διάβρωσης (οξειδωσης)
- Ποσότητα: 1800 Τεμάχια

## **A3-7: Συνδετικά μέσα – ροδέλες M8**

Τα συνδετικά μέσα – ροδέλες M8 θα πρέπει να καλύπτουν κατ' ελάχιστο τις παρακάτω προδιαγραφές:

- INOX ροδέλα σύμφωνα με DIN985, κατάλληλη για φρεζάτη βίδα M8 (Είδος A3-5)
- Τριετή εγγύηση κατά της διάβρωσης (οξειδωσης)
- Ποσότητα: 3400 Τεμάχια

## **A3-8: Συνδετικά μέσα – αποστάτες πλάγιας κοπής**

Τα συνδετικά μέσα – αποστάτες πλάγιας κοπής θα πρέπει να καλύπτουν κατ' ελάχιστο τις παρακάτω προδιαγραφές:

- INOX αποστάτης με εσωτερική διάμετρο 13mm και εξωτερική τουλάχιστον 14mm (Εικόνα 4α, Παράρτημα VII) με μήκη που κυμαίνονται μεταξύ ~13-18mm
- Πλάγια/Λοξή κοπή τεμαχίων σε γωνίες όμοιες με εκείνες που δίνονται στην Εικόνα 4 (Παράρτημα VII). Οι ακριβείς διαστάσεις κοπής θα οριστούν από την Αναθέτουσα Αρχή στον Ανάδοχο με την κατακύρωση της διαδικασίας
- Εγγύηση καλού τεχνικού κατασκευαστικού αποτελέσματος καθώς και τριετή εγγύηση κατά της διάβρωσης (οξειδωσης).
- Ανοχή κοπής προβλέπεται σε  $\pm 0.1\text{mm}$
- Συνολική ποσότητα: 1800 Τεμάχια
  - Ποσότητα: 280 Τεμάχια μέγιστου μήκους ~14mm (Εικόνα 4β)
  - Ποσότητα: 280 Τεμάχια μέγιστου μήκους ~16mm (Εικόνα 4γ)
  - Ποσότητα: 280 Τεμάχια μέγιστου μήκους ~15mm (Εικόνα 4δ)
  - Ποσότητα: 168 Τεμάχια μέγιστου μήκους ~16mm (Εικόνα 4ε)
  - Ποσότητα: 168 Τεμάχια μέγιστου μήκους ~18mm (Εικόνα 4στ)
  - Ποσότητα: 168 Τεμάχια μέγιστου μήκους ~16mm (Εικόνα 4ζ)
  - Ποσότητα: 168 Τεμάχια μέγιστου μήκους ~15mm (Εικόνα 4η)
  - Ποσότητα: 168 Τεμάχια μέγιστου μήκους ~15mm (Εικόνα 4θ)

# 15PROC003236473 2015-10-30

- Ποσότητα: 60 Τεμάχια μέγιστου μήκους ~14mm (Εικόνα 4ι)
- Ποσότητα: 60 Τεμάχια μέγιστου μήκους ~14mm (Εικόνα 4ια)

## **A3-9: Συνδεδειγμένα μέσα – φρεζάτες εξάγωνες βίδες M16**

Τα συνδεδειγμένα μέσα – φρεζάτες εξάγωνες βίδες M16 θα πρέπει να καλύπτουν κατ' ελάχιστο τις παρακάτω προδιαγραφές:

- Γαλβανιζέ εξάγωνες βίδες M16x35, κατάλληλες για τη συγκράτηση των μεταλλικών ελασμάτων – πλάγιων οδηγών (Είδος A1-3)
- Τριετή εγγύηση κατά της διάβρωσης (οξειδωσης)
- Ποσότητα: 500 Τεμάχια

## **A3-10: Συνδεδειγμένα μέσα – εξαγωνια παξιμάδια M16**

Τα συνδεδειγμένα μέσα – παξιμάδια M16 θα πρέπει να καλύπτουν κατ' ελάχιστο τις παρακάτω προδιαγραφές:

- Γαλβανιζέ εξαγωνιο παξιμάδι ασφάλειας, κατάλληλο για εξαγωνη βίδα M16 (Είδος A3-9)
- Τριετή εγγύηση κατά της διάβρωσης (οξειδωσης)
- Ποσότητα: 500 Τεμάχια

## **A3-11: Συνδεδειγμένα μέσα – ροδέλες M16**

Τα συνδεδειγμένα μέσα – ροδέλες M16 θα πρέπει να καλύπτουν κατ' ελάχιστο τις παρακάτω προδιαγραφές:

- Γαλβανιζέ ροδέλα, κατάλληλη για εξαγωνη βίδα M16 (Είδος A3-9)
- Τριετή εγγύηση κατά της διάβρωσης (οξειδωσης)
- Ποσότητα: 1000 Τεμάχια

## **A3-12: Αγκύρια**

Τα αγκύρια θα πρέπει να καλύπτουν κατ' ελάχιστο τις παρακάτω προδιαγραφές:

- Αγκύρια στήριξης, διαστάσεων M20x600 κατασκευασμένα από χάλυβα κατασκευών
- Τα αγκύρια θα πρέπει να συνοδεύονται από κατάλληλα εξαγωνια παξιμάδια και τις αντίστοιχες ροδέλες (2 εξαγωνια παξιμάδια και 2 ροδέλες ανά αγκύριο)
- Ποσότητα: 40 Τεμάχια

# 15PROC003236473 2015-10-30

## **A4: Υδραυλική μπουκάλα με ελαιοδυναμικό**

Η υδραυλική μπουκάλα με ελαιοδυναμικό θα πρέπει να καλύπτουν κατ' ελάχιστο τις παρακάτω προδιαγραφές:

- Υδραυλική μπουκάλα με ελαιοδυναμικό ελάχιστης διαμέτρου 100mm και ενδεικτικής διαδρομής 800mm, με ελαιοδυναμικό κύλινδρο, κατάλληλης δυναμικότητας για την ταυτόχρονη περιστροφική κίνηση των δεκαοχτώ μεταλλικών ελασμάτων – πτερύγιων (Είδος A1-4).
- Ελάχιστη απαιτούμενη ισχύς ελαιοδυναμικού 2.2kW
- Εγγύηση καλής λειτουργίας: 3 έτη
- Ποσότητα: 1 Τεμάχιο

## **A5-1: Έδρανα (κουζινέτα) από πολυαμίδιο**

Τα έδρανα (κουζινέτα) από πολυαμίδιο θα πρέπει να καλύπτουν κατ' ελάχιστο τις παρακάτω προδιαγραφές:

- Έδρανα (κουζινέτα) κατασκευασμένα από πολυαμίδιο βιομηχανικής χρήσης (τύπου Ertalon ποιότητας 6PLA), κατάλληλα για κάθετη στήριξη άξονα (Είδος A6-1) που θα χρησιμοποιηθεί για τη περιστροφική μετακίνηση των μεταλλικών ελασμάτων – πτερύγιων (Είδος A1-4).
- Μεταλλικό κουζινέτο για την προσαρμογή του κάθε πλαστικού κουζινέτου
- Ποσότητα: 9 Τεμάχια

## **A5-2: Έδρανα (κουζινέτα) εμπορίου**

Τα έδρανα (κουζινέτα) εμπορίου θα πρέπει να καλύπτουν κατ' ελάχιστο τις παρακάτω προδιαγραφές:

- Μεταλλικό Κουζινέτο εμπορίου τετράγωνο διαμέτρου 80mm, κατάλληλα για την κάθετη στήριξη του Είδους A6-1.
- Πιστοποιητικά υλικών των κουζινέτων
- Εγγύηση 2 έτη
- Ποσότητα: 18 Τεμάχια

## **A6-1: Διάτρητοι άξονες**

Οι διάτρητοι άξονες θα πρέπει να καλύπτουν κατ' ελάχιστο τις παρακάτω προδιαγραφές:

- Διάτρητοι άξονες από S235 με ενδεικτική εσωτερική διάμετρο 80mm, εξωτερική 100mm και μήκος 9m.

## 15PROC003236473 2015-10-30

- Οι διάτρητοι άξονες θα πρέπει να προσαρμοστούν από τον ανάδοχο επί του Είδους A1-4 (με κοχλιοσυνδέσεις) στα σημεία που θα υποδειχθούν από την Αναθέτουσα Αρχή
- Αμμοβολή SA2.5 και βαφή των μεταλλικών ελασμάτων με εποξειδικό αστάρι και χρώμα πολυουρεθάνης (σε RAL απόχρωση που θα οριστεί από την Αναθέτουσα Αρχή).
- Εγγύηση καλού τεχνικού κατασκευαστικού αποτελέσματος καθώς και τριετή εγγύηση κατά της διάβρωσης (οξειδωσης).
- Τριετή εγγύηση κατά της διάβρωσης (οξειδωσης)
- Ποσότητα : 9 τεμάχια

### **A6-2: Άξονες μετάδοσης περιστροφικής κίνησης**

Οι άξονες μετάδοσης περιστροφικής κίνησης θα πρέπει να καλύπτουν κατ' ελάχιστο τις παρακάτω προδιαγραφές:

- Μασίφ άξονες από κραματούχο βελτιωμένο χάλυβα (1.7225) ενδεικτικής διαμέτρου 80mm και ενδεικτικού μήκους 600mm. για τη μετάδοση περιστροφικής κίνησης στα μεταλλικά ελάσματα – πτερύγια (Είδος A1-4)
- Οι άξονες μετάδοσης περιστροφικής κίνησης, θα πρέπει επίσης να συγκολληθούν στα άκρα των διάτρητων αξόνων (Είδος A6-1), διαμέσου των οποίων θα πρέπει και να διέρχονται, σε σημεία που θα υποδειχθούν από την Αναθέτουσα Αρχή.
- Τριετή εγγύηση κατά της διάβρωσης (οξειδωσης)
- Ποσότητα: 27 Τεμάχια

### **A6-3: Βραχίονας μετάδοσης κίνησης**

Ο βραχίονας μετάδοσης κίνησης θα πρέπει να καλύπτουν κατ' ελάχιστο τις παρακάτω προδιαγραφές:

- Άξονας από χάλυβα ενδεικτικής διαμέτρου 80mm και ενδεικτικού μήκους 9m για τη μετάδοση κίνησης μεταξύ των μεταλλικών ελασμάτων – πτερύγιων (Είδος A1-4)
- Ο άξονας μετάδοσης κίνησης, θα πρέπει επίσης να διαθέτει εννιά αρθρώσεις (ρουλεμάν) σε σημεία που θα υποδειχθούν από την Αναθέτουσα Αρχή και θα είναι κατάλληλες για τη σύνδεση του Είδους A6-2 με τους μασίφ άξονες (Είδος A6-1).
- Τριετή εγγύηση κατά της διάβρωσης (οξειδωσης)
- Ποσότητα: 1 Τεμάχιο

### **A7-1: Μεταλλική Σωλήνα Ø48**

Η μεταλλική σωλήνα Ø48 θα πρέπει να καλύπτουν κατ' ελάχιστο τις παρακάτω προδιαγραφές:

## 15PROC003236473 2015-10-30

- Σωλήνα κατασκευασμένη από S235, εξωτερικής διαμέτρου  $\varnothing 48$  mm, με πάχος υλικού τουλάχιστον 2.9mm
- Τριετή εγγύηση κατά της διάβρωσης (οξειδωσης)
- Συνολική ποσότητα: 100 m
  - Ποσότητα: 10 τεμάχια μήκους 9m
  - Ποσότητα: 10 τεμάχια μήκους 1m

### **A7-2: Μεταλλική Σωλήνα $\varnothing 33$**

Η μεταλλική σωλήνα  $\varnothing 33$  θα πρέπει να καλύπτουν κατ' ελάχιστο τις παρακάτω προδιαγραφές:

- Σωλήνα κατασκευασμένη από S235, εξωτερικής διαμέτρου  $\varnothing 33$ mm, με πάχος υλικού τουλάχιστον 2.9mm
- Τριετή εγγύηση κατά της διάβρωσης (οξειδωσης)
- Συνολική ποσότητα: 100 m
  - Ποσότητα: 10 τεμάχια μήκους 9m
  - Ποσότητα: 10 τεμάχια μήκους 1m

### **A8-1: Μορφοδοκός HEB 260**

Οι Μορφοδοκοί HEB 260 θα πρέπει να καλύπτουν κατ' ελάχιστο τις παρακάτω προδιαγραφές:

- Μεταλλική δοκός κατασκευασμένη από S235, ενδεικτικών διαστάσεων HEB 260
- Αμμοβολή SA2.5 και βαφή των μεταλλικών ελασμάτων με εποξειδικό αστάρι και χρώμα πολυουρεθάνης (σε RAL απόχρωση που θα οριστεί από την Αναθέτουσα Αρχή)
- Εγγύηση καλού τεχνικού κατασκευαστικού αποτελέσματος καθώς και τριετή εγγύηση κατά της διάβρωσης (οξειδωσης).
- Συνολική ποσότητα: 84 m
  - Ποσότητα: 8 Τεμάχια μήκους 9m
  - Ποσότητα: 12 Τεμάχια μήκους 1m

### **A8-2: Μορφοδοκός HEB 160**

Οι Μορφοδοκοί HEB 160 θα πρέπει να καλύπτουν κατ' ελάχιστο τις παρακάτω προδιαγραφές:

- Μεταλλική δοκός κατασκευασμένη από S235, ενδεικτικών διαστάσεων HEB 160
- Αμμοβολή SA2.5 και βαφή των μεταλλικών ελασμάτων με εποξειδικό αστάρι και χρώμα πολυουρεθάνης (σε RAL απόχρωση που θα οριστεί από την Αναθέτουσα Αρχή)
- Εγγύηση καλού τεχνικού κατασκευαστικού αποτελέσματος καθώς και τριετή εγγύηση κατά της διάβρωσης (οξειδωσης).
- Συνολική ποσότητα: 18 m

# 15PROC003236473 2015-10-30

○ Ποσότητα: 2 Τεμάχια μήκους 9m

## **A9: Ηλεκτροπρεσσαριστές σχάρες**

Οι ηλεκτροπρεσσαριστές σχάρες θα πρέπει να καλύπτουν κατ' ελάχιστο τις παρακάτω προδιαγραφές:

- Ηλεκτροπρεσσαριστές σχάρες από δομικό χάλυβα, γαλβανισμένες εν θερμώ, με λάμες στήριξη 30/3 και βρογχίδα 34 mm x 38mm. Οι διαστάσεις της κάθε σχάρας (No. σχάρας) θα πρέπει να είναι κατάλληλες ώστε να χρησιμοποιηθούν στη διαμόρφωση ενός επισκέψιμου παταριού / διαδρόμου ενδεικτικών διαστάσεων 1m x 9m. Οι σχάρες θα πρέπει να συνοδεύονται από τον απαραίτητο αριθμό από κατάλληλα εξαρτήματα (τζινέτια, άγκιστρα στερέωσης με την υπόλοιπη μεταλλική κατασκευή, μπουλόνια – βύσματα, κ.λ.π. ) στήριξης/τοποθέτησής τους στην τελική εφαρμογή.
- Θα προτιμηθούν σχάρες αντιολισθητικές.
- Πιστοποιητικά κατασκευαστή
- Ποσότητα: Επιφάνεια ίση ή μεγαλύτερη από 45m<sup>2</sup>

## **A10: Ανεμόσκαλα**

Οι ανεμόσκαλες θα πρέπει να καλύπτουν κατ' ελάχιστο τις παρακάτω προδιαγραφές:

- Βιομηχανική κατακόρυφη σκάλα (ανεμόσκαλα) με κλωβό ασφαλείας (σύμφωνα με το DIN 24532) φάρδους ίσου ή μεγαλύτερου από 600mm και συνολικού ύψους 9m. Τα πατήματα της σκάλας θα πρέπει να είναι κατασκευασμένα έτσι ώστε να αποτρέπουν τη συγκέντρωση νερού (π.χ. από κυλινδρικές μπάρες / οικοδομικό σκούρο Ø25mm), να έχουν μήκος ίσο ή μεγαλύτερο από 500mm και να μη απέχουν μεταξύ τους περισσότερο από 300mm.
- Θα προτιμηθούν σκάλες που θα φέρουν αντιολισθητικά πατήματα
- Ποσότητα: 1 Τεμάχια

## **Ομάδα Β: Είδη συγκόλλησης**

**Συνολικός Προϋπολογισμός: δύο χιλιάδες τετρακόσια τριάντα εννιά ευρώ και δύο λεπτά (2.439,02 €) χωρίς Φ.Π.Α. ή τρεις χιλιάδες ευρώ (3.000,00 €) συμπεριλαμβανομένου Φ.Π.Α.**

A/A	Περιγραφή	Ποσότητα
<b>A1. Μεταλλικά Ελάσματα</b>		
B1	Αυτοκόλλητη προστατευτική ταινία πολυουρεθάνης	≥ 550 ml
B2	Ακρυλική κόλλα δύο συστατικών για στεγάνωση	≥ 450 ml
B3	Ακρυλική κόλλα δύο συστατικών για συγκόλληση μεταλλικών επιφανειών	≥ 450 ml



# 15PROC003236473 2015-10-30

## **B1: Αυτοκόλλητη προστατευτική ταινία πολυουρεθάνης**

Η αυτοκόλλητη προστατευτική ταινία πολυουρεθάνης θα πρέπει να καλύπτει κατ' ελάχιστο τις παρακάτω προδιαγραφές:

- Να είναι κατάλληλη για εξωτερική χρήση (υψηλή αντοχή σε έκθεση σε τυπικές καιρικές συνθήκες που ισχύουν στον ελλαδικό χώρο)
- Να είναι κατάλληλη για συγκόλληση επάνω σε ανοξείδωτο μέταλλο και ακρυλικό φιλμ
- Να έχει υψηλές αντοχές σε τριβές, σχισίματα και διάβρωση
- Να έχει φάρδος μεγαλύτερο ίσο από 1cm
- Να διατίθεται σε ρολά μήκους μεγαλύτερου από 10m
- Η πίσω πλευρά της ανακλαστικής ταινίας να διαθέτει ακρυλική κόλλα
- Θα προτιμηθεί προϊόν που η πίσω πλευρά της ταινίας (με την ακρυλική κόλλα) θα είναι προστατευμένη με χάρτινη επένδυση εύκολης απελευθέρωσης
- Θα προτιμηθεί προϊόν συμβατό με ανακλαστικά ηλιακά φιλμ
- Εγγύηση: 2 ετών
- Ποσότητα:  $\geq 550$  m

## **B2: Ακρυλική κόλλα δύο συστατικών για στεγάνωση**

Η ακρυλική κόλλα δύο συστατικών για στεγάνωση θα πρέπει να καλύπτει κατ' ελάχιστο τις παρακάτω προδιαγραφές:

- Να είναι κατάλληλη για εξωτερική χρήση (υψηλή αντοχή σε έκθεση σε τυπικές καιρικές συνθήκες που ισχύουν στον ελλαδικό χώρο)
- Να είναι κατάλληλη για συγκόλληση επάνω σε ανοξείδωτο μέταλλο και ακρυλικό φιλμ
- Να έχει υψηλές αντοχές σε τριβές, σχισίματα και διάβρωση
- Να έχει ως ελάχιστο χρόνο για την επίτευξη επαρκούς σύνδεσης (π.χ. διατμητική αντοχή της τάξης των  $3.5 \text{ kg/cm}^2$ , ή διαφορετικά ο χρόνος handling strength time)  $\leq 10$ min
- Να απαιτεί για επίτευξη πλήρους σύνδεσης / πλήρους ωρίμανσης (full cure time) χρόνους μικρότερους ή ίσους του ενός 24-ώρου
- Διάρκεια ζωής (από ημερομηνία κατασκευής)  $\geq 1$  έτους
- Η κόλλα θα πρέπει να συνοδεύεται από όλο τον απαραίτητο εξοπλισμό που απαιτείται για την εφαρμογή της (ενδεικτικά αναφέρονται: πιστόλι εφαρμογής κατάλληλων διαστάσεων, ακροφύσιο ανάμιξης, μύτες κ.λ.π.)
- Ποσότητα:  $\geq 90$  ml

# 15PROC003236473 2015-10-30

## **B3: Ακρυλική κόλλα δύο συστατικών για συγκόλληση μεταλλικών επιφανειών**

Η ακρυλική κόλλα δύο συστατικών για συγκόλληση μεταλλικών επιφανειών θα πρέπει να καλύπτει κατ' ελάχιστο τις παρακάτω προδιαγραφές:

- Να είναι κατάλληλη για εξωτερική χρήση (υψηλή αντοχή σε έκθεση σε τυπικές καιρικές συνθήκες που ισχύουν στον ελλαδικό χώρο)
- Να είναι κατάλληλη για συγκόλληση ανοξειδωτων μετάλλων
- Να είναι κατάλληλη για έκθεση σε υψηλές θερμοκρασίες (>45°C) και σχετική υγρασία (>70%)
- Να έχει υψηλές αντοχές σε εφελκυσμό (τουλάχιστον 50 kg/cm<sup>2</sup>)
- Να έχει ως ελάχιστο χρόνο για την επίτευξη επαρκούς σύνδεσης (π.χ. διατμητική αντοχή της τάξης των 3.5 kg/cm<sup>2</sup>, ή διαφορετικά ο χρόνος handling strength time) ≤10min
- Να απαιτεί για επίτευξη πλήρους σύνδεσης / πλήρους ωρίμανσης (full cure time) χρόνους μικρότερους ή ίσους του ενός 24-ώρου
- Διάρκεια ζωής (από ημερομηνία κατασκευής) ≥ 1 έτους
- Η κόλλα θα πρέπει να συνοδεύεται από όλο τον απαραίτητο εξοπλισμό που απαιτείται για την εφαρμογή της (ενδεικτικά αναφέρονται: πιστόλι εφαρμογής κατάλληλων διαστάσεων, ακροφύσιο ανάμιξης, μύτες κ.λ.π.)
- Ποσότητα: ≥ 450 ml

## **Ομάδα Γ: Ηλεκτρολογικά Καλώδια**

**Συνολικός Προϋπολογισμός: τέσσερις χιλιάδες τετρακόσια εβδομήντα ένα ευρώ και πενήντα πέντε λεπτά (4.471,55 €) χωρίς Φ.Π.Α. ή πέντε χιλιάδες πεντακόσια ευρώ (5.500,00 €) συμπεριλαμβανομένου Φ.Π.Α.**

A/A	Περιγραφή Καλωδίων	Ποσότητα
Γ1	Καλώδιο H07RN-F 5G35	150 m
Γ2	Καλώδιο H07RN-F 5G10	50 m
Γ3	Καλώδιο H07RN-F 3G16	165 m
Γ4	Καλώδιο H07RN-F 3G2.5	50 m
Γ5	Καλώδιο FTP Εξωτ. Χρήσης 4x2x24AWG Cat 5e L.D.PE	500 m

Στις παραγράφους που ακολουθούν δίνονται αναλυτικά οι προδιαγραφές που θα πρέπει να πληρούν όλα τα είδη της Ομάδας Γ:

### **Γ1: Καλώδιο H07RN-F 5G35**

Χάλκινο εύκαμπτο καλώδιο τύπου H07RN-F 5G35. Το καλώδιο θα πρέπει να διαθέτει ελαστική μόνωση και εξωτερικό μανδύα από βραδύκαυστο νεοπρένιο. Το καλώδιο θα πρέπει επίσης να είναι αδιάβροχο και να πληροί και τα παρακάτω:

- Διατομή Αγωγού: 35 mm<sup>2</sup>
- Αριθμός καλωδίων/επιμέρους αγωγών: 5

## 15PROC003236473 2015-10-30

- Θερμοκρασιακά όρια λειτουργίας: -10 °C έως +50°C
- Τάση λειτουργίας: U<sub>0</sub>/U 450/750 V
- Χρωματικός Κώδικας: κατά DIN VDE 0293
- Να φέρει σήμανση CE και να πληροί την Low Voltage Directive 73/23 EEC, 93/68 EEC
- Ποσότητα: 150 m

### **Γ2: Καλώδιο H07RN-F 5G10**

Χάλκινο εύκαμπτο καλώδιο τύπου H07RN-F 5G10. Το καλώδιο θα πρέπει να διαθέτει ελαστική μόνωση και εξωτερικό μανδύα από βραδύκαυστο νεοπρένιο. Το καλώδιο θα πρέπει επίσης να είναι αδιάβροχο και να πληροί και τα παρακάτω:

- Διατομή Αγωγού: 10 mm<sup>2</sup>
- Αριθμός καλωδίων/επιμέρους αγωγών: 5
- Θερμοκρασιακά όρια λειτουργίας: -10 °C έως +50°C
- Τάση λειτουργίας: U<sub>0</sub>/U 450/750 V
- Χρωματικός Κώδικας: κατά DIN VDE 0293
- Να φέρει σήμανση CE και να πληροί την Low Voltage Directive 73/23 EEC, 93/68 EEC
- Ποσότητα: 50 m

### **Γ3: Καλώδιο H07RN-F 3G16**

Χάλκινο εύκαμπτο καλώδιο τύπου H07RN-F 3G16. Το καλώδιο θα πρέπει να διαθέτει ελαστική μόνωση και εξωτερικό μανδύα από βραδύκαυστο νεοπρένιο. Το καλώδιο θα πρέπει επίσης να είναι αδιάβροχο και να πληροί και τα παρακάτω:

- Διατομή Αγωγού: 16 mm<sup>2</sup>
- Αριθμός καλωδίων/επιμέρους αγωγών: 3
- Θερμοκρασιακά όρια λειτουργίας: -10 °C έως +50°C
- Τάση λειτουργίας: U<sub>0</sub>/U 450/750 V
- Χρωματικός Κώδικας: κατά DIN VDE 0293
- Να φέρει σήμανση CE και να πληροί την Low Voltage Directive 73/23 EEC, 93/68 EEC
- Ποσότητα: 165 m

### **Γ4: Καλώδιο H07RN-F 3G2.5**

Χάλκινο εύκαμπτο καλώδιο τύπου H07RN-F 3G2.5. Το καλώδιο θα πρέπει να διαθέτει ελαστική μόνωση και εξωτερικό μανδύα από βραδύκαυστο νεοπρένιο. Το καλώδιο θα πρέπει επίσης να είναι αδιάβροχο και να πληροί και τα παρακάτω:

- Διατομή Αγωγού: 2.5 mm<sup>2</sup>
- Αριθμός καλωδίων/επιμέρους αγωγών: 3
- Θερμοκρασιακά όρια λειτουργίας: -10 °C έως +50°C
- Τάση λειτουργίας: U<sub>0</sub>/U 450/750 V
- Χρωματικός Κώδικας: κατά DIN VDE 0293
- Να φέρει σήμανση CE και να πληροί την Low Voltage Directive 73/23 EEC, 93/68 EEC

# 15PROC003236473 2015-10-30

- Ποσότητα: 50 m

## **Γ5: Καλώδιο FTP Εξωτ. Χρήσης 4x2x24AWG Cat 5e L.D.PE**

Θωρακισμένο καλώδιο δεδομένων/επικοινωνίας FTP, κατηγορίας 5e. Το καλώδιο θα πρέπει να διαθέτει εξωτερικό μανδύα από χαμηλής πυκνότητας πολυαιθυλένιο (LDPE). Το καλώδιο θα πρέπει επίσης να είναι αδιάβροχο και να πληροί και τα παρακάτω:

- Αριθμός καλωδίων/επιμέρους αγωγών: 8
- Κατηγορία Αγωγού: 5e
- Κωδικοποίηση Αγωγών: Άσπρο-Μπλε / Μπλε, Άσπρο-Πορτοκαλί / Πορτοκαλί, Άσπρο-Πράσινο / Πράσινο, Άσπρο-Καφέ / Καφέ
- Ποσότητα: 500 m

## **Ομάδα Δ: Ηλεκτρολογικός εξοπλισμός**

**Συνολικός Προϋπολογισμός: δύο χιλιάδες τετρακόσια τριάντα εννιά ευρώ και δύο λεπτά (2.439,02 €) χωρίς Φ.Π.Α. ή τρεις χιλιάδες ευρώ (3.000,00 €) συμπεριλαμβανομένου Φ.Π.Α.**

A/A	Περιγραφή Καλωδίων	Ποσότητα
Δ1	Ηλεκτρολογικός Πίνακας IP65 (Μ x Υ x Π) 400 mm x 400 mm x 200 mm	4 τμχ.
Δ2	Ηλεκτρολογικός Πίνακας IP65 (Μ x Υ x Π) 800 mm x 950 mm x 250 mm	1 τμχ.
Δ3	Ηλεκτρολογικός Πίνακας IP65 (Μ x Υ x Π) 600 mm x 950 mm x 250 mm	1 τμχ.
Δ4	Στοιχείο απαγωγής κρουστικών υπερτάσεων και ρευμάτων (Αντικεραυνικό) – SPD Type 2 3-Phase	6 τμχ.
Δ5	Τριφασικός Διακόπτης Διαρροής Έντασης 4pole 40A/30mA Κατηγορίας AC	4 τμχ.
Δ6	Μονοφασικός Διακόπτης Διαρροής Έντασης 2pole 40A/30mA Κατηγορίας AC	2 τμχ.
Δ7	Τροφοδοτικό Ράγας 24VDC 10A 240W	5 τμχ.
Δ8	Αγωγός διπλού δομημένου τοιχώματος HDPE Φ63	400 m
Δ9	Αγωγός διπλού δομημένου τοιχώματος HDPE Φ90	150 m

## **Δ1: Ηλεκτρολογικός Πίνακας IP65 (Μ x Υ x Π) 400 mm x 400 mm x 200 mm**

Μεταλλικός ηλεκτρολογικός πίνακας ενδεικτικών διαστάσεων (Μ x Υ x Π) 400 mm x 400 mm x 200 mm. Ο πίνακας θα πρέπει να είναι στεγανός (κατ' ελάχιστο κατηγορία IP65), να διαθέτει εσωτερικά, αφαιρούμενη μεταλλική πλάτη για την τοποθέτηση ηλεκτρολογικού εξοπλισμού και θα πρέπει να πληροί τα παρακάτω:

- Υλικό κατασκευής: Μεταλλικός
- Βαφή: Ηλεκτροστατική, χρώματος RAL 7035

## 15PROC003236473 2015-10-30

- Κατηγορία Στεγανοποίησης:  $\geq$  IP65
- Εγγύηση:  $\geq$  2 χρόνια
- Ποσότητα: 4 τεμάχια

### **Δ2: Ηλεκτρολογικός Πίνακας IP65 (Μ x Υ x Π) 800 mm x 950 mm x 250 mm**

Μεταλλικός ηλεκτρολογικός πίνακας ενδεικτικών διαστάσεων (Μ x Υ x Π) 800 mm x 950 mm x 250 mm. Ο πίνακας θα πρέπει να είναι στεγανός (κατ' ελάχιστο κατηγορία IP65) και να διαθέτει εσωτερικά, αφαιρούμενη μεταλλική πλάτη για την τοποθέτηση ηλεκτρολογικού εξοπλισμού. Θα προτιμηθούν ηλεκτρολογικοί πίνακες, οι οποίοι θα φέρουν διαφανή υάλωση στην πρόσοψή τους. Επιπροσθέτως, ο πίνακας θα πρέπει να πληροί τα παρακάτω:

- Υλικό κατασκευής: Μεταλλικός
- Βαφή: Ηλεκτροστατική, χρώματος RAL 7035
- Κατηγορία Στεγανοποίησης:  $\geq$  IP65
- Εγγύηση:  $\geq$  2 χρόνια
- Ποσότητα: 1 τεμάχιο

### **Δ3: Ηλεκτρολογικός Πίνακας IP65 (Μ x Υ x Π) 600 mm x 950 mm x 250 mm**

Μεταλλικός ηλεκτρολογικός πίνακας ενδεικτικών διαστάσεων (Μ x Υ x Π) 600 mm x 950 mm x 250 mm. Ο πίνακας θα πρέπει να είναι στεγανός (κατ' ελάχιστο κατηγορία IP65) και να διαθέτει εσωτερικά, αφαιρούμενη μεταλλική πλάτη για την τοποθέτηση ηλεκτρολογικού εξοπλισμού. Θα προτιμηθούν ηλεκτρολογικοί πίνακες, οι οποίοι θα φέρουν διαφανή υάλωση στην πρόσοψή τους. Επιπροσθέτως, ο πίνακας θα πρέπει να πληροί τα παρακάτω:

- Υλικό κατασκευής: Μεταλλικός
- Βαφή: Ηλεκτροστατική, χρώματος RAL 7035
- Κατηγορία Στεγανοποίησης:  $\geq$  IP65
- Εγγύηση:  $\geq$  2 χρόνια
- Ποσότητα: 1 τεμάχιο

### **Δ4: Στοιχείο απαγωγής κρουστικών υπερτάσεων και ρευμάτων (Αντικεραυνικό) – SPD Type 2**

Στοιχείο απαγωγής κρουστικών υπερτάσεων και ρευμάτων Τύπου 2, για αντικεραυνική προστασία. Τα στοιχεία αυτά θα είναι υπεύθυνα για την προστασία των φάσεων καθώς και του ουδέτερου της ηλεκτρολογικής εγκατάστασης. Το κάθε στοιχείο θα πρέπει να πληροί τα παρακάτω:

- Ονομαστική Τάση Λειτουργίας  $U_n$ : 240 Vac
- Μέγιστη Συνεχόμενη Τάση Λειτουργίας  $U_c$ : 275 Vac
- Χρόνος απόκρισης:  $\leq$  1nsec
- Μέγιστο ρεύμα εκφόρτισης [ $I_{max}$ ] κατά IEC 61643-11:  $\geq$  50kA 8/20μsec
- Τάση προστασίας [ $U_p$ ] κατά IEC 61643-11:  $\leq$  1400V
- Θερμοκρασία λειτουργίας:  $-30^\circ$  C έως  $+70^\circ$  C

## 15PROC003236473 2015-10-30

- Πρότυπο Τοποθέτησης: 35 mm DIN Rail
- Εγγύηση:  $\geq 10$  ετών
- Ποσότητα: 6 τεμάχια

### **Δ5: Τριφασικός Διακόπτης Διαρροής Έντασης 4pole 40A/30mA Κατηγορίας AC**

Τριφασικός διακόπτης διαρροής ονομαστικής έντασης ρεύματος 40A το οποίο θα πρέπει να πληροί τα παρακάτω:

- Αριθμός επαφών: 4
- Ονομαστική τάση: 240 V
- Ονομαστική Ένταση: 40 A
- Πρότυπο Τοποθέτησης: 35 mm DIN Rail
- Κατηγορία: AC
- Μέγιστη διαρροή ρεύματος: 30 mA
- Εγγύηση: 2 χρόνια
- Ποσότητα: 4 τεμάχια

### **Δ6: Μονοφασικός Διακόπτης Διαρροής Έντασης 2pole 40A/30mA Κατηγορίας AC**

Μονοφασικός διακόπτης διαρροής ονομαστικής έντασης ρεύματος 40A το οποίο θα πρέπει να πληροί τα παρακάτω:

- Αριθμός επαφών: 2
- Ονομαστική τάση: 240 V
- Ονομαστική Ένταση: 40 A
- Πρότυπο Τοποθέτησης: 35 mm DIN Rail
- Κατηγορία: AC
- Μέγιστη διαρροή ρεύματος: 30 mA
- Εγγύηση: 2 χρόνια
- Ποσότητα: 2 τεμάχια

### **Δ7: Τροφοδοτικό Ράγας 24VDC 10A 240W**

Τροφοδοτικό κατάλληλο για τοποθέτηση σε ράγα, συνεχούς τάσης εξόδου 24VDC, το οποίο θα πρέπει να πληροί τα παρακάτω:

- Τάση Εισόδου: 220 VAC
- Τάση Εξόδου: 24 VDC
- Ισχύς: 240 W
- Ρεύμα εξόδου: 10 A
- Προστασία Υπέρτασης, Υπερφόρτωσης, Βραχυκυκλώματος
- Θερμοκρασιακά όρια λειτουργίας: 0°C έως +70°C
- Εύρος Υγρασίας Λειτουργίας: 25-90% RH Non-Condensing
- Δυνατότητα μικρο-ρύθμισης της τάσης εξόδου
- Ενδεικτικό LED λειτουργίας

## 15PROC003236473 2015-10-30

- Πρότυπο Τοποθέτησης: 35 mm DIN Rail
- Εγγύηση: 2 χρόνια
- Ποσότητα: 5 τεμάχια

### **Δ8: Σωλήνας διπλού δομημένου τοιχώματος HDPE Φ63**

Εύκαμπτος σωλήνας διπλού δομημένου τοιχώματος, διαμέτρου Φ63, κατασκευασμένος από υψηλής πυκνότητας πολυαιθυλένιο (HDPE), κατάλληλος για προστασία καλωδίων. Στην συσκευασία θα πρέπει να συμπεριλαμβάνεται μούφα σύνδεσης κατασκευασμένη από HDPE επίσης. Ο σωλήνας θα πρέπει να πληροί τα παρακάτω:

- Υλικό κατασκευής: Υψηλής πυκνότητας πολυαιθυλένιο (HDPE)
- Πιστοποίηση κατά τα πρότυπα: EN 50086-2-4, EN 61386-24.
- Θερμοκρασιακά όρια λειτουργίας: 0°C έως +90°C
- Αντοχή σε συμπίεση:  $\geq 500$  Nt
- Λεία εσωτερική επιφάνεια
- Αντοχή στην υπεριώδη ακτινοβολία
- Εγγύηση: 2 χρόνια
- Ποσότητα: 400 m

### **Δ9: Σωλήνας διπλού δομημένου τοιχώματος HDPE Φ90**

Εύκαμπτος σωλήνας διπλού δομημένου τοιχώματος, διαμέτρου Φ90, κατασκευασμένος από υψηλής πυκνότητας πολυαιθυλένιο (HDPE), κατάλληλος για προστασία καλωδίων. Στην συσκευασία θα πρέπει να συμπεριλαμβάνεται μούφα σύνδεσης κατασκευασμένη από HDPE επίσης. Ο σωλήνας θα πρέπει να πληροί τα παρακάτω:

- Υλικό κατασκευής: Υψηλής πυκνότητας πολυαιθυλένιο (HDPE)
- Πιστοποίηση κατά τα πρότυπα: EN 50086-2-4, EN 61386-24.
- Θερμοκρασιακά όρια λειτουργίας: 0°C έως +90°C
- Αντοχή σε συμπίεση:  $\geq 500$  Nt
- Λεία εσωτερική επιφάνεια
- Αντοχή στην υπεριώδη ακτινοβολία
- Εγγύηση: 2 χρόνια
- Ποσότητα: 150 m

### **Ομάδα Ε: Αισθητήρες Ακτινοβολίας**

**Συνολικός Προϋπολογισμός: έξι χιλιάδες οχτακόσια τέσσερα ευρώ και ογδόντα οχτώ λεπτά (6.804,88 €) χωρίς Φ.Π.Α. ή οχτώ χιλιάδες τριακόσια εβδομήντα ευρώ (8.370,00 €) συμπεριλαμβανομένου Φ.Π.Α.**

Τρεις αισθητήρες μέτρησης έντασης ακτινοβολίας ( $W/m^2$ ) τύπου Gardon gauge. Οι αισθητήρες θα πρέπει να έχουν εύρος μέτρησης: 0-4MW/m<sup>2</sup> (0-400W/cm<sup>2</sup>) ο πρώτος, 0-6MW/m<sup>2</sup> (0-600W/cm<sup>2</sup>) ο δεύτερος και 0-8MW/m<sup>2</sup> (0-800W/cm<sup>2</sup>) ο τρίτος, αναλογική έξοδο (π.χ. 0-10V) και



## 15PROC003236473 2015-10-30

χρόνο μέτρησης <500 milliseconds. Οι αισθητήρες θα πρέπει να έχουν κέλυφος με υδραυλική είσοδο/έξοδο για την ψύξη τους με νερό καθώς και φλάντζα με οπές για βίδες που θα επιτρέπει την εύκολη εγκατάστασή τους.

Γενικά, οι υπό προμήθεια αισθητήρες θα πρέπει να ικανοποιούν τα ακόλουθα τεχνικά χαρακτηριστικά:

- Εύρος μετρήσεων: α) 0-400W/cm<sup>2</sup>, β) 0-600W/cm<sup>2</sup>, γ) 0-800W/cm<sup>2</sup>
- Υδρόψυξη
- Φλάντζα με οπές για βίδες
- Χρόνος απόκρισης: <500milliseconds
- Αναλογικό σήμα εξόδου: 0- 10mV
- Ο αισθητήρας θα πρέπει να είναι γραμμικός, βαθμονομημένος και να συνοδεύεται από πιστοποίηση όπου θα φαίνεται η καμπύλη βαθμονόμησης.

### 4 Εγγύηση –Τεχνική Υποστήριξη

Με την κατάθεση προσφορών ο προσφέρων θα πρέπει να δηλώσει ότι για τα προσφερόμενα είδη παρέχεται η εγγύηση που ορίζεται ανωτέρω για κάθε Ομάδα (για τις ΟΜΑΔΕΣ και τα είδη των ομάδων που απαιτείται εγγύηση).

Με την οριστική παραλαβή των Ειδών, θα αρχίσει η περίοδος εγγύησης, τεχνικής υποστήριξης και καλής λειτουργίας (εφόσον παρέχεται). Σημειώνεται ότι η αξία παροχής της εγγύησης (όπου απαιτείται και παρέχεται) θα πρέπει να περιλαμβάνεται στην οικονομική προσφορά των υποψηφίων αναδόχων για την προμήθεια των Ειδών για τα οποία υποβάλλεται προσφορά.

Οι ανάδοχοι μπορούν να προσφέρουν εγγύηση – συντήρηση – τεχνική υποστήριξη καθ' υπέρβαση των παραπάνω οριζόμενων και στην περίπτωση αυτή θα αξιολογηθούν ανάλογα στα αντίστοιχα κριτήρια του πίνακα αξιολόγησης που αναφέρεται στο άρθρο 10.2 της παρούσας.

15PROC003236473 2015-10-30

ΤΕΥΧΟΣ Γ' – ΠΑΡΑΡΤΗΜΑΤΑ -  
ΥΠΟΔΕΙΓΜΑΤΑ

---

**ΥΠΟΔΕΙΓΜΑ ΕΓΓΥΗΤΙΚΗΣ ΕΠΙΣΤΟΛΗΣ ΣΥΜΜΕΤΟΧΗΣ**

Όνομασία Τράπεζας  
Κατάστημα  
Διεύθυνση  
Ταχ. Κώδικας  
Τηλέφωνο  
Φαξ

Ημερομηνία Έκδοσης

Προς  
Εθνικό Κέντρο Έρευνας και Τεχνολογικής Ανάπτυξης,  
6<sup>ο</sup> χλμ. Χαριλάου-Θέρμης,, Τ.Κ. 570 01 ΘΕΡΜΗ ΘΕΣΣΑΛΟΝΙΚΗΣ

ΕΓΓΥΗΤΙΚΗ ΕΠΙΣΤΟΛΗ ΣΥΜΜΕΤΟΧΗΣ ΑΡΙΘΜ. .... Ποσού #€ ..... #

Έχουμε την τιμή να σας γνωστοποιήσουμε ότι, εγγυώμεθα δια της παρούσας επιστολής ανέκκλητα και ανεπιφύλακτα, και ως πρωτοφειλέτες, παραιτούμενοι κάθε ένστασης διαιρέσεως και διζήσεως, μέχρι του ποσού των ..... ΕΥΡΩ (€ .....) υπέρ τ... ..... Διεύθυνση ....., ΤΚ ....., για τη Συμμετοχή τ... στον Δημόσιο Ανοιχτό Ηλεκτρονικό Διαγωνισμό που διενεργείται από το Εθνικό Κέντρο Έρευνας και Τεχνολογικής Ανάπτυξης για την **«Προμήθεια Αναλωσίμων για την κατασκευή μιας ηλιακής πλατφόρμας αξιολόγησης οξειδοαναγωγικών υλικών»**, σύμφωνα με τη Διακήρυξη της πιο πάνω διαδικασίας, την οποία ήδη γνωρίζουμε.

Το παραπάνω ποσό τηρούμε στην απόλυτη και ελεύθερη διάθεσή σας και θα σας καταβληθεί ολικά ή μερικά, χωρίς καμία από μέρος μας αντίρρηση ή ένσταση, χωρίς να ερευνηθεί το νόμιμο και βάσιμο ή μη της απαίτησης και χωρίς να αξιώσουμε δικαστική κρίση, παραιτούμενοι από τέτοιο δικαίωμα, μέσα σε τρεις (3) ημέρες από την απλή έγγραφη ειδοποίησή σας.

Η εγγύηση που παρέχεται σύμφωνα με τα παραπάνω ισχύει για τουλάχιστον τριάντα (30) ημέρες μετά τη λήξη του χρόνου ισχύος της προσφοράς. Σε περίπτωση όμως που κατακυρωθεί η σύμβαση σε αυτόν για τον οποίο εγγυόμαστε, ισχύει μέχρι την αντικατάστασή της με εγγυητική επιστολή καλής εκτελέσεως των όρων της σχετικής σύμβασης που θα υπογραφεί ή των επιστολών που θα ανταλλάγουν στη θέση της.

Βεβαιούται υπεύθυνα ότι, το ποσό των εγγυητικών μας επιστολών, που έχουν δοθεί στο Δημόσιο και τα Ν.Π.Δ.Δ., συνυπολογίζοντας και το ποσό της παρούσας, δεν υπερβαίνει το όριο των εγγυήσεων, που έχει καθορίσει το Υπουργείο Οικονομικών στην Τράπεζά μας.

**ΥΠΟΔΕΙΓΜΑ ΕΓΓΥΗΤΙΚΗΣ ΕΠΙΣΤΟΛΗΣ ΚΑΛΗΣ ΕΚΤΕΛΕΣΗΣ**

Όνομασία Τράπεζας  
Κατάστημα  
Διεύθυνση  
Ταχ. Κώδικας  
Τηλέφωνο  
Φαξ

Ημερομηνία Έκδοσης

Προς  
Εθνικό Κέντρο Έρευνας και Τεχνολογικής Ανάπτυξης,  
6<sup>ο</sup> χλμ. Χαριλάου-Θέρμης,, Τ.Κ. 570 01 ΘΕΡΜΗ ΘΕΣΣΑΛΟΝΙΚΗΣ

ΕΓΓΥΗΤΙΚΗ ΕΠΙΣΤΟΛΗ ΚΑΛΗΣ ΕΚΤΕΛΕΣΗΣ ΑΡΙΘΜ. .... Ποσού #€ .....

Έχουμε την τιμή να σας γνωστοποιήσουμε ότι, εγγυώμεθα δια της παρούσας επιστολής ανέκκλητα και ανεπιφύλακτα, και ως πρωτοφειλέτες, παραιτούμενοι κάθε ένστασης διαιρέσεως και διζήσεως, μέχρι του ποσού των ..... ΕΥΡΩ (€ .....) υπέρ τ... ..  
Διεύθυνση ....., ΤΚ ....., για την Πιστή Εφαρμογή και Καλή Εκτέλεση από την υπέρ ης εγγυώμεθα των όρων της σύμβασης για την **«Προμήθεια Αναλωσίμων για την κατασκευή μιας ηλιακής πλατφόρμας αξιολόγησης οξειδοαναγωγικών υλικών»** και για οποιαδήποτε απαίτηση σας που πηγάζει από την ανωτέρω Σύμβαση.

Το παραπάνω ποσό τηρούμε στην απόλυτη και ελεύθερη διάθεσή σας και θα σας καταβληθεί ολικά ή μερικά, χωρίς καμία από μέρος μας αντίρρηση ή ένσταση, χωρίς να ερευνηθεί το νόμιμο και βάσιμο ή μη της απαίτησης και χωρίς να αξιώσουμε δικαστική κρίση, παραιτούμενοι από τέτοιο δικαίωμα, μέσα σε τρεις (3) ημέρες από την απλή έγγραφη ειδοποίησή σας.

Η εγγύηση που παρέχεται σύμφωνα με τα παραπάνω ισχύει μέχρι την επιστροφή της εγγυητικής επιστολής σε εμάς.

Βεβαιούται υπεύθυνα ότι, το ποσό των εγγυητικών μας επιστολών, που έχουν δοθεί στο Δημόσιο και τα Ν.Π.Δ.Δ., συνυπολογίζοντας και το ποσό της παρούσας, δεν υπερβαίνει το όριο των εγγυήσεων, που έχει καθορίσει το Υπουργείο Οικονομικών στην Τράπεζά μας.

**ΥΠΟΔΕΙΓΜΑ ΕΓΓΥΗΤΙΚΗΣ ΕΠΙΣΤΟΛΗΣ ΠΡΟΚΑΤΑΒΟΛΗΣ**

Όνομασία Τράπεζας  
Κατάστημα  
Διεύθυνση  
Ταχ. Κώδικας  
Τηλέφωνο  
Φαξ

Ημερομηνία Έκδοσης

Προς  
Εθνικό Κέντρο Έρευνας και Τεχνολογικής Ανάπτυξης,  
6<sup>ο</sup> χλμ. Χαριλάου-Θέρμης,, Τ.Κ. 570 01 ΘΕΡΜΗ ΘΕΣΣΑΛΟΝΙΚΗΣ

ΕΓΓΥΗΤΙΚΗ ΕΠΙΣΤΟΛΗ ΥΠ' ΑΡΙΘΜΟΝ .... ΓΙΑ ΠΟΣΟ ..... ΕΥΡΩ.

Με την επιστολή αυτή σας γνωστοποιούμε ότι εγγυόμαστε ρητά, ανέκκλητα και ανεπιφύλακτα, ευθυνόμενοι απέναντι σας εις ολόκληρο και ως αυτοφειλέτες υπέρ της Εταιρείας ..... Διεύθυνση ....., ΤΚ ....., για τη λήψη προκαταβολής για τη χορήγηση του .....% της συμβατικής αξίας, ευρώ ....., σύμφωνα με τη Σύμβαση για την «**Προμήθεια Αναλωσίμων για την κατασκευή μιας ηλιακής πλατφόρμας αξιολόγησης οξειδοαναγωγικών υλικών**» μεταξύ της ..... και της ..... και μέχρι του ποσού των ευρώ ..... πλέον τόκων επί της προκαταβολής αυτής που θα καταλογισθούν σε βάρος της υπέρ της οποίας εγγυόμαστε.

Στο ως άνω ποσό περιορίζεται η ευθύνη μας, έναντι της ισόποσης προκαταβολής που μας χορηγήθηκε. Το παραπάνω ποσό τηρούμε στην απόλυτη και ελεύθερη διάθεσή σας και θα σας καταβληθεί ολικά ή μερικά, μέσα σε τρεις (3) ημέρες από την απλή έγγραφη ειδοποίησή σας, χωρίς καμία από μέρος μας αντίρρηση ή ένσταση, χωρίς να ερευνηθεί το νόμιμο και βάσιμο ή μη της απαίτησης και χωρίς να αξιώσουμε δικαστική κρίση, παραιτούμενοι από τέτοιο δικαίωμα, από την ένσταση του ευεργετήματος της διαιρέσεως και διζήσεως από το δικαίωμα προβολής εναντίον σας όλων των ενστάσεων του πρωτοφειλέτη ακόμη και των μη προσωποπαγών και ιδιαίτερα οποιασδήποτε άλλης ένστασης των άρθρων 852 – 855, 862 – 864 και 866 – 869 του Αστικού Κώδικα, όπως και από τα δικαιώματά μας που τυχόν απορρέουν από τα άρθρα αυτά.

Η εγγύηση που παρέχεται σύμφωνα με τα παραπάνω ισχύει μέχρι την επιστροφή της εγγυητικής επιστολής σε εμάς.

Βεβαιούμε ότι όλες οι ισχύουσες Εγγυητικές Επιστολές της Τράπεζας μας που έχουν χορηγηθεί στο Δημόσιο και ΝΠΔΔ, συμπεριλαμβανομένης και αυτής, δεν υπερβαίνουν το όριο που έχει καθορίσει ο Νόμος για την Τράπεζά μας.

**ΥΠΟΔΕΙΓΜΑ ΕΝΤΥΠΟΥ ΥΠΟΒΟΛΗΣ ΤΕΧΝΙΚΗΣ ΠΡΟΣΦΟΡΑΣ**

Προς: **ΕΘΝΙΚΟ ΚΕΝΤΡΟ ΕΡΕΥΝΑΣ & ΤΕΧΝΟΛΟΓΙΚΗΣ ΑΝΑΠΤΥΞΗΣ (Ε.Κ.Ε.Τ.Α.) / ΙΝΣΤΙΤΟΥΤΟ ΧΗΜΙΚΩΝ ΔΙΕΡΓΑΣΙΩΝ ΚΑΙ ΕΝΕΡΓΕΙΑΚΩΝ ΠΟΡΩΝ (ΙΔΕΠ)**

Θέμα: **Δημόσιος Ανοιχτός Ηλεκτρονικός Διαγωνισμός για την επιλογή Αναδόχου με κριτήριο κατακύρωσης την πλέον συμφέρουσα από οικονομική άποψη προσφορά και με αντικείμενο: «Προμήθεια Αναλωσίμων για την κατασκευή μιας ηλιακής πλατφόρμας αξιολόγησης οξειδοαναγωγικών υλικών»**

Αρ. Πρωτ. Διακήρυξης: .....-...-...-**2015**

Ημερομηνία Διενέργειας Διαγωνισμού: .....-...-**2015**

Αφού μελετήσαμε τη Διακήρυξη και τα έγγραφα του Διαγωνισμού και αφού έχουμε αποκτήσει πλήρη αντίληψη του Αντικειμένου του, υποβάλλουμε τη συνημμένη Τεχνική Προσφορά μας για την .../για τις Ομάδες ..... και με την τιμή που δηλώνουμε στην Οικονομική Προσφορά μας η οποία υποβάλλεται σε ξεχωριστό φάκελο.

Υπογραφή Προσφέροντος\* ή Εκπροσώπου του: .....

Όνοματεπώνυμο υπογράφοντος: .....

Αρ. Δελτίου Ταυτότητας/Διαβατηρίου υπογράφοντος: .....

Ιδιότητα υπογράφοντος: .....

\* Στο σημείο αυτό του Εντύπου:

- Σε περίπτωση που ο Προσφέρων είναι φυσικό πρόσωπο, υπογράφει το φυσικό πρόσωπο.
- Σε περίπτωση που ο Προσφέρων είναι νομικό πρόσωπο, υπογράφει ο νόμιμος εκπρόσωπος του νομικού προσώπου ή εξουσιοδοτημένος εκπρόσωπός του.
- Σε περίπτωση κοινοπραξίας φυσικών ή/και νομικών προσώπων, υπογράφει ο κοινός εκπρόσωπος της κοινοπραξίας ο οποίος ορίζεται με υπεύθυνη δήλωση από τα μέλη της κοινοπραξίας.

**ΥΠΟΔΕΙΓΜΑ ΕΝΤΥΠΟΥ ΥΠΟΒΟΛΗΣ ΟΙΚΟΝΟΜΙΚΗΣ ΠΡΟΣΦΟΡΑΣ**

Προς: **ΕΘΝΙΚΟ ΚΕΝΤΡΟ ΕΡΕΥΝΑΣ & ΤΕΧΝΟΛΟΓΙΚΗΣ ΑΝΑΠΤΥΞΗΣ (Ε.Κ.Ε.Τ.Α.) / ΙΝΣΤΙΤΟΥΤΟ ΧΗΜΙΚΩΝ ΔΙΕΡΓΑΣΙΩΝ ΚΑΙ ΕΝΕΡΓΕΙΑΚΩΝ ΠΟΡΩΝ (ΙΔΕΠ)**

Θέμα: **Δημόσιος Ανοιχτός Ηλεκτρονικός Διαγωνισμός για την επιλογή Αναδόχου με κριτήριο κατακύρωσης την πλέον συμφέρουσα από οικονομική άποψη προσφορά και με αντικείμενο: «Προμήθεια Αναλωσίμων για την κατασκευή μιας ηλιακής πλατφόρμας αξιολόγησης οξειδοαναγωγικών υλικών»**

Αρ. Πρωτ. Διακήρυξης: .....-...-2015

Ημερομηνία Διενέργειας Διαγωνισμού: .....-...-2015

1. Αφού μελετήσαμε τη Διακήρυξη και τα έγγραφα του Διαγωνισμού και αφού έχουμε αποκτήσει πλήρη αντίληψη του Αντικειμένου του, υποβάλλουμε την παρούσα οικονομική προσφορά μας για την Ομάδα....., για το συνολικό ποσό των ..... Ευρώ (.....€) πλέον Φ.Π.Α.,
2. Το συνολικό ποσό της προσφοράς αναλύεται στον Πίνακα Ανάλυσης Οικονομικής Προσφοράς που ακολουθεί πιο κάτω.

**Πίνακας Ανάλυσης Οικονομικής Προσφοράς**

Ομάδα	ΠΕΡΙΓΡΑΦΗ	ΠΟΣΟΤΗΤΑ	ΑΞΙΑ ΧΩΡΙΣ ΦΠΑ [€]		ΦΠΑ [€]	ΣΥΝΟΛΙΚΗ ΑΞΙΑ [€]
			ΤΙΜΗ ΜΟΝΑΔΑΣ	ΣΥΝΟΛΟ		
ΣΥΝΟΛΟ						

Υπογραφή Προσφέροντος\* ή Εκπροσώπου του: .....

Όνοματεπώνυμο υπογράφοντος: .....

Αρ. Δελτίου Ταυτότητας/Διαβατηρίου υπογράφοντος: .....

Ιδιότητα υπογράφοντος: .....

Ημερομηνία: .....

**Επισημαίνεται ότι:** Το παρόν έντυπο υποβολής οικονομικής προσφοράς συμπληρώνεται και υποβάλλεται από τον Προσφέροντα ξεχωριστά για κάθε Ομάδα του παρόντος διαγωνισμού για την οποία υποβάλλεται προσφορά.



# 15PROC003236473 2015-10-30

\* Στο σημείο αυτό του Εντύπου:

- Σε περίπτωση που ο Προσφέρων είναι φυσικό πρόσωπο, υπογράφει το φυσικό πρόσωπο.
- Σε περίπτωση που ο Προσφέρων είναι νομικό πρόσωπο, υπογράφει ο νόμιμος εκπρόσωπος του νομικού προσώπου ή εξουσιοδοτημένος εκπρόσωπός του.
- Σε περίπτωση κοινοπραξίας φυσικών ή/και νομικών προσώπων, υπογράφει ο κοινός εκπρόσωπος της κοινοπραξίας ο οποίος ορίζεται με υπεύθυνη δήλωση από τα μέλη της κοινοπραξίας.

## ΣΥΜΒΑΣΗ

Στη Θεσσαλονίκη σήμερα .../.../..... ημέρα .... μεταξύ:

A. αφενός του **ΕΘΝΙΚΟΥ ΚΕΝΤΡΟΥ ΕΡΕΥΝΑΣ ΚΑΙ ΤΕΧΝΟΛΟΓΙΚΗΣ ΑΝΑΠΤΥΞΗΣ (Ε.Κ.Ε.Τ.Α.)** που εδρεύει στο 6ο χλμ. Οδού Χαριλάου - Θέρμης, με ΑΦΜ 099785242 και ΔΟΥ Ζ' Θεσ/νίκης και εκπροσωπείται νομίμως από τον κ. Αθανάσιο Κωνσταντόπουλο, Διευθυντή Κ.Δ. και Πρόεδρο του Δ.Σ., που στο εξής θα καλείται «Αναθέτουσα Αρχή» και

B. αφετέρου της **εταιρείας** με την επωνυμία «.....», που εδρεύει επί της οδού ....., με ΑΦΜ ..... και ΔΟΥ ..... και εκπροσωπείται νομίμως από τον κ. .... (ιδιότητα), με Α.Τ. ...., που στο εξής θα καλείται «Ανάδοχος»

ύστερα από την απόφαση του Διοικητικού Συμβουλίου (Δ.Σ.) του Ε.Κ.Ε.Τ.Α. της .....<sup>ης</sup> Συνεδρίας της .../.../2015 περί κατακύρωσης των αποτελεσμάτων του δημόσιου ανοιχτού ηλεκτρονικού διαγωνισμού, που προκηρύχθηκε με την υπ' αριθμό .../...-...-**2015** Διακήρυξη για την «**Προμήθεια Αναλωσίμων για την κατασκευή μιας ηλιακής πλατφόρμας αξιολόγησης οξειδοαναγωγικών υλικών**» και συγκεκριμένα για την Ομάδα.../για τις Ομάδες ... στον Ανάδοχο,

συμφωνήθηκαν και έγιναν αμοιβαία αποδεκτά τα παρακάτω:

## ΟΡΟΙ ΣΥΜΒΑΣΗΣ

## ΑΡΘΡΟ 1 ΑΝΤΙΚΕΙΜΕΝΟ ΤΗΣ ΣΥΜΒΑΣΗΣ

Σύμφωνα με την παραπάνω απόφαση του (Δ.Σ.) του Ε.Κ.Ε.Τ.Α., με την οποία κατακυρώθηκε στον Ανάδοχο η προμήθεια των Ειδών της **Ομάδας...** / των Ομάδων ..., σε συνέχεια του δημόσιου ανοιχτού ηλεκτρονικού Διαγωνισμού με αριθμό Διακήρυξης .../...-...-**2015** και τίτλο: «**Προμήθεια Αναλωσίμων για την κατασκευή μιας ηλιακής πλατφόρμας αξιολόγησης οξειδοαναγωγικών υλικών**», που υλοποιείται στο πλαίσιο του έργου HYDROSOL-PLUS: Παραγωγή Υδρογονανθράκων Ουδέτερου Άνθρακα σε Ηλιοθερμοχημικό Σταθμό από Νερό και Διοξείδιο του Άνθρακα και, σύμφωνα με την προσφορά του Αναδόχου για την Ομάδα .../ για τις Ομάδες ....., όπως αυτή κατατέθηκε στον ανωτέρω διαγωνισμό, ο Ανάδοχος αναλαμβάνει με την παρούσα σύμβαση την προμήθεια των κατακυρωθέντων Ειδών, όπως ειδικότερα αναλύεται παρακάτω. Η υποβληθείσα Τεχνική και Οικονομική Προσφορά του Αναδόχου, η Τεχνική

# 15PROC003236473 2015-10-30

Περιγραφή καθώς και το χρονοδιάγραμμα εκτέλεσης της προμήθειας αποτελούν αναπόσπαστα μέρη της παρούσας.

Με την παρούσα σύμβαση, ο Ανάδοχος αναλαμβάνει να προμηθεύσει στην Αναθέτουσα Αρχή Ομάδες που αναφέρονται στον παρακάτω Πίνακα 1:

**Πίνακας 1: Περιγραφή υπό προμήθεια Ειδών**

Ομάδα	ΠΕΡΙΓΡΑΦΗ	ΠΟΣΟΤΗΤΑ	ΑΞΙΑ ΧΩΡΙΣ ΦΠΑ [€]		ΦΠΑ [€]	ΣΥΝΟΛΙΚΗ ΑΞΙΑΜΕ ΦΠΑ [€]
			ΤΙΜΗ ΜΟΝΑΔΑΣ	ΣΥΝΟΛΟ		
<b>ΣΥΝΟΛΟ</b>						

Η δαπάνη της εν λόγω προμήθειας χρηματοδοτείται από το ερευνητικό έργο «HYDROSOL-PLUS: Παραγωγή Υδρογονανθράκων Ουδέτερου Άνθρακα σε Ηλιοθερμοχημικό Σταθμό από Νερό και Διοξείδιο του Άνθρακα».

## **ΑΡΘΡΟ 2 ΕΜΠΙΣΤΕΥΤΙΚΟΤΗΤΑ**

Χωρίς την προηγούμενη γραπτή συναίνεση της Αναθέτουσας Αρχής, ο Ανάδοχος δεν αποκαλύπτει εμπιστευτικές πληροφορίες που του δόθηκαν ή που ο ίδιος ανακάλυψε κατά την εκτέλεση της σύμβασης, ούτε κοινοποιεί στοιχεία, έγγραφα και πληροφορίες των οποίων λαμβάνει γνώση σε σχέση με τη Σύμβαση, υποχρεούται δε να μεριμνά ώστε το προσωπικό του, οι υπεργολάβοι του και κάθε συνεργαζόμενος με αυτόν να τηρήσει την ως άνω υποχρέωση. Σε περίπτωση αθέτησης από τον Ανάδοχο της ως άνω υποχρέωσής του, η Αναθέτουσα Αρχή δικαιούται να απαιτήσει την αποκατάσταση τυχόν ζημίας της και την παύση κοινοποίησης των εμπιστευτικών πληροφοριών και την παράλειψή της στο μέλλον.

Ο Ανάδοχος δεν δύναται να προβαίνει σε δημόσιες δηλώσεις σχετικά με την προμήθεια χωρίς την προηγούμενη συναίνεση της Αναθέτουσας Αρχής, ούτε να συμμετέχει σε δραστηριότητες ασυμβίβαστες με τις υποχρεώσεις του απέναντι στην Αναθέτουσα Αρχή και δεν δεσμεύει την Αναθέτουσα Αρχή, με κανένα τρόπο, χωρίς την προηγούμενη γραπτή της συναίνεση.

Κατά την εκτέλεση των καθηκόντων της, η Επιτροπή Παραλαβής και όλα τα εξουσιοδοτημένα από την Αναθέτουσα Αρχή πρόσωπα οφείλουν να μην ανακοινώνουν σε κανένα, παρά μόνο στα πρόσωπα που δικαιούνται να γνωρίζουν, πληροφορίες που περιήλθαν σ' αυτούς κατά τη διάρκεια και με την ευκαιρία της εκτέλεσης της προμήθειας και αφορούν σε τεχνικά ή εμπορικά ζητήματα ή μεθόδους κατασκευής ή λειτουργίας των Ειδών ή του Αναδόχου.

# 15PROC003236473 2015-10-30

## ΑΡΘΡΟ 3 ΚΥΡΙΟΤΗΤΑ ΕΓΓΡΑΦΩΝ

Όλες οι εκθέσεις, αναφορές και κάθε σχετικό με την παρούσα σύμβαση έγγραφο ή υλικό που αποκτάται, συγκεντρώνεται ή καταρτίζεται από τον Ανάδοχο κατά την εκτέλεση της Σύμβασης, όπως διαγράμματα σχέδια, προδιαγραφές κ.λ.π. είναι εμπιστευτικά και ανήκουν στην αποκλειστική κυριότητα της Αναθέτουσας Αρχής. Ο Ανάδοχος, μόλις ολοκληρώσει την εκτέλεση της Σύμβασης, παραδίδει όλα τα έγγραφα και τα στοιχεία στην Αναθέτουσα Αρχή. Ο Ανάδοχος μπορεί να κρατά αντίγραφα αυτών των εγγράφων και στοιχείων, αλλά δεν επιτρέπεται να τα χρησιμοποιεί για σκοπούς άλλους από της Σύμβασης, χωρίς την προηγούμενη γραπτή συναίνεση της Αναθέτουσας Αρχής.

Κατά τα λοιπά ισχύουν οι διατάξεις του ν.2121/1993 περί πνευματικής ιδιοκτησίας.

## ΑΡΘΡΟ 4 ΥΠΟΚΑΤΑΣΤΑΣΗ ΑΝΑΔΟΧΟΥ

Ο Ανάδοχος δεν δικαιούται να μεταβιβάσει ή εκχωρήσει ή αναθέσει υπεργολαβικά σε τρίτο τη Σύμβαση ή μέρος αυτής, ή οποιοδήποτε δικαίωμα ή υποχρέωση απορρέει από αυτήν, χωρίς την έγγραφη συναίνεση της Αναθέτουσας Αρχής. Εάν ο Ανάδοχος προβεί σε μεταβίβαση ή εκχώρηση, η Αναθέτουσα Αρχή δικαιούται, χωρίς προηγούμενη όχληση, να επιβάλει αυτοδικαίως τις κυρώσεις για αθέτηση της Σύμβασης.

## ΑΡΘΡΟ 5 ΑΣΦΑΛΙΣΗ

Ο Ανάδοχος φέρει τον κίνδυνο για κάθε ζημία ή απώλεια των υπό προμήθεια ειδών που θα παραδοθούν στην Αναθέτουσα Αρχή σε εκτέλεση της σύμβασης, μέχρι την ημερομηνία οριστικής παραλαβής τους, υποχρεούμενος σε περίπτωση ζημιάς, φθοράς ή απώλειας σε πλήρη αποκατάσταση ή, ακόμη και αντικατάσταση τους.

Μετά την οριστική παραλαβή ο κίνδυνος μεταβιβάζεται στην Αναθέτουσα Αρχή.

Ο Ανάδοχος υποχρεούται να λαμβάνει κάθε πρόσφορο μέτρο ασφάλειας και προστασίας για την αποτροπή ζημιών ή φθορών και είναι υπεύθυνος για κάθε ζημία ή βλάβη προσώπων, πραγμάτων ή εγκαταστάσεων της Αναθέτουσας Αρχής, του προσωπικού του ή τρίτων και για την αποκατάσταση κάθε τέτοιας βλάβης ή ζημιάς που είναι, δυνατόν να προκληθεί κατά ή επ' ευκαιρία της εκτέλεσης της προμήθειας από τον Ανάδοχο ή τους υπεργολάβους του εφ' όσον οφείλεται σε πράξη ή παράλειψη αυτών ή σε ελάττωμα των υπό προμήθεια ειδών.

Ο Ανάδοχος υποχρεούται να ασφαλίσει και διατηρεί ασφαλισμένο το προσωπικό του στους αρμόδιους ασφαλιστικούς οργανισμούς καθ' όλη τη διάρκεια εκτέλεσης της Σύμβασης και μεριμνά όπως οι υπεργολάβοι του πράξουν το ίδιο.

Από την εκτέλεση της Σύμβασης καμία έννομη σχέση δεν δημιουργείται μεταξύ της Αναθέτουσας Αρχής και του προσωπικού του Αναδόχου που ασχολείται με την εκτέλεση της προμήθειας.

# 15PROC003236473 2015-10-30

## ΑΡΘΡΟ 6 ΠΟΙΟΤΗΤΑ ΕΙΔΩΝ

Ο Ανάδοχος ευθύνεται για την πληρότητα και την ποιότητα των παρεχομένων ειδών ή/και υπηρεσιών.

Ο Ανάδοχος είναι αποκλειστικά υπεύθυνος έναντι της Αναθέτουσας Αρχής για την ποιότητα της εργασίας του προσωπικού του και των καθ' οιονδήποτε τρόπο μετ' αυτού συνδεδεμένων ή υπ' αυτού προστηθέντων προσώπων για την εκτέλεση της παρούσας σύμβασης.

Τα υπό προμήθεια είδη που προβλέπεται να παραδοθούν στα πλαίσια της Σύμβασης καθώς και ο τρόπος παράδοσης ή εκτέλεσης της προμήθειας, θα πρέπει να συμφωνούν, από κάθε άποψη, με την υποβληθείσα προσφορά (Τεχνική και Οικονομική Προσφορά) του Αναδόχου.

## ΑΡΘΡΟ 7 ΕΓΓΥΗΤΙΚΗ ΕΥΘΥΝΗ

Ο Ανάδοχος εγγυάται προς την Αναθέτουσα Αρχή ότι η Προμήθεια θα εκτελεστεί σύμφωνα με τους όρους και προϋποθέσεις της Σύμβασης, ότι τα υπό προμήθεια είδη θα είναι κατά την παράδοσή τους καινούρια, θα πληρούν όλες τις ιδιότητες και χαρακτηριστικά που προβλέπονται στην παρούσα Σύμβαση και στην υποβληθείσα προσφορά του και θα ανταποκρίνονται στις προδιαγραφές, λειτουργίες, αποτελέσματα και ιδιότητες όπως αυτές αναλύονται στην προσφορά του.

Ο Ανάδοχος δεσμεύεται και δηλώνει ρητά ότι κατά την εκτέλεση της σύμβασης αλλά και μετά τη λήξη αυτής δεν θα ενεργήσει αθέμιτα, παράνομα ή καταχρηστικά.

Ο Ανάδοχος εγγυάται την καλή και προσήκουσα λειτουργία των Ειδών κατά την περίοδο εγγύησης καλής λειτουργίας (εφόσον παρέχεται).

Ο Ανάδοχος είναι υπεύθυνος για την χωρίς καθυστέρηση και με δικά του έξοδα αποκατάσταση κάθε ελαττώματος που αναφαινεται κατά την περίοδο αυτή, εκτός αν αποδείξει ότι τα ελαττώματα προέρχονται από αίτια που δεν έχουν σχέση με σφάλματα στην κατασκευή, στα υλικά, στη σχεδίαση ή στην υλοποίηση της προμήθειας.

Αν ελαττώματα κατά τη διάρκεια της περιόδου αυτής συνεπάγονται την αχρηστία μέρους ή του συνόλου των Ειδών κατά, ο Ανάδοχος προβαίνει σε αντικαταστάσεις σε τέτοιο βαθμό ώστε να διατηρηθεί το επίπεδο που καθορίζεται στη Σύμβαση, χωρίς επιβάρυνση της Αναθέτουσας Αρχής.

Η Αναθέτουσα Αρχή πληροφορεί τον Ανάδοχο ως προς το είδος και την έκταση κάθε ελαττώματος μόλις αυτό γίνει εμφανές. Αν ο Ανάδοχος δεν αποκαταστήσει το ελάττωμα χωρίς καθυστέρηση, η Αναθέτουσα Αρχή μπορεί να φροντίσει για την αποκατάσταση του ελαττώματος από τρίτον, με κίνδυνο και δαπάνη του Αναδόχου.

Η Αναθέτουσα Αρχή έχει το δικαίωμα, σε περίπτωση που κρίνει ότι κάποιο τμήμα της προμήθειας δεν εκτελείται σύμφωνα με τους όρους της Σύμβασης, να εκφράσει γραπτώς και αιτιολογημένα τις απόψεις της, σχετικά με την πορεία του εν λόγω τμήματος της προμήθειας. Ο Ανάδοχος, λαμβάνοντας υπόψη τις απόψεις της Αναθέτουσας Αρχής, θα καταβάλει κάθε προσπάθεια, ώστε να εξασφαλισθεί η έγκαιρη και ορθή εκτέλεσή της.

# 15PROC003236473 2015-10-30

Κατά τη διάρκεια της παρούσας σύμβασης η Αναθέτουσα Αρχή διατηρεί το δικαίωμα να την καταγγείλει μονομερώς, με απλή δήλωση της και αζημίως, χωρίς την ανάγκη τήρησης ορισμένης προθεσμίας και χωρίς να υποχρεούται να καταβάλει στον Ανάδοχο τη συμφωνηθείσα αμοιβή για όλη τη συμφωνηθείσα προμήθεια, εφόσον ο Ανάδοχος δεν συμμορφωθεί εντός 7 ημερολογιακών ημερών με τις υποδείξεις της Αναθέτουσας Αρχής.

## ΑΡΘΡΟ 8 ΚΑΤΑΘΕΣΗ ΕΓΓΥΗΣΕΩΝ

Για την καλή και εμπρόθεσμη εκτέλεση των όρων της Σύμβασης ο Ανάδοχος κατέθεσε Εγγυητική Επιστολή Καλής Εκτέλεσης των όρων της σύμβασης που θα καλύπτει το 5% του συνολικού συμβατικού τιμήματος χωρίς Φ.Π.Α., με στοιχεία:

Ημερομηνία έκδοσης .....

Αριθμός εγγυητικής.....

Ποσού (EURO): .....

Τράπεζα έκδοσης .....

Η εγγύηση καλής εκτέλεσης της Σύμβασης θα επιστραφεί μετά την οριστική ποιοτική και ποσοτική παραλαβή της προμήθειας και ύστερα από την εκκαθάριση των τυχόν απαιτήσεων από τους συμβαλλομένους.

Εάν, κατά τη διάρκεια εκτέλεσης της Σύμβασης, το πιστωτικό ίδρυμα ή άλλο νομικό πρόσωπο που εξέδωσε την εγγυητική επιστολή περιέλθει σε αδυναμία να ανταποκριθεί στις υποχρεώσεις του, ο Ανάδοχος οφείλει να παράσχει νέα εγγύηση με τους ίδιους όρους, εντός δέκα (10) ημερών από την προηγούμενη σχετική όχληση της Αναθέτουσας Αρχής. Εάν ο Ανάδοχος δεν παράσχει νέα εγγύηση, η Αναθέτουσα Αρχή δικαιούται να καταγγείλει τη Σύμβαση.

## ΑΡΘΡΟ 9 ΤΙΜΗΜΑ

Το συνολικό Συμβατικό Τίμημα για την προμήθεια των Ομάδων της παρούσας σύμβασης ανέρχεται στο συνολικό ποσό των: ..... € συμπεριλαμβανομένου του Φ.Π.Α. (ή ..... € χωρίς ΦΠΑ 23%), όπως αναγράφεται στην οικονομική προσφορά του Αναδόχου, ήτοι αναλυτικά στο ποσό των ..... € συμπεριλαμβανομένου του Φ.Π.Α. (ή ..... € χωρίς ΦΠΑ 23%) για την ..., στο ποσό των ..... € συμπεριλαμβανομένου του Φ.Π.Α. (ή ..... € χωρίς ΦΠΑ 23%) για την Ομάδα ...., .....

Στην ανωτέρω τιμή περιλαμβάνονται, σύμφωνα με τη Διακήρυξη, φόροι, κρατήσεις υπέρ τρίτων και κάθε είδους δαπάνη που απαιτείται για την εκτέλεση της ως άνω Προμήθειας και την

## 15PROC003236473 2015-10-30

παράδοση του συνόλου των υπό προμήθεια ειδών ελεύθερων στην έδρα της Αναθέτουσας Αρχής ή στο χώρο που αυτή θα υποδείξει.

Ο Ανάδοχος συνομολογεί και αποδέχεται ότι το συνολικό συμβατικό τίμημα θα παραμείνει σταθερό και αμετάβλητο σε όλη τη διάρκεια εκτέλεσης της παρούσας σύμβασης και αποκλείεται απόλυτα κάθε αναπροσαρμογή, αναθεώρηση και γενικά μεταβολή αυτού, για οποιοδήποτε λόγο ή αιτία, ακόμη και για λόγους που δεν μπορούν να προβλεφθούν.

Με την καταβολή του ανωτέρου ποσού στον Ανάδοχο, σύμφωνα και με τα οριζόμενα στο άρθρο 10 της παρούσας, επέρχεται πλήρης και ολοσχερής εξόφλησή του και αποσβήνεται κάθε σχετική υποχρέωση της Αναθέτουσας Αρχής, έναντι της οποίας δεν αντιτάσσονται τυχόν διαφορετικές συμφωνίες εκ μέρους του Αναδόχου, είτε προγενέστερες είτε μεταγενέστερες της παρούσας σύμβασης.

### **ΑΡΘΡΟ 10 ΤΡΟΠΟΣ ΠΛΗΡΩΜΗΣ – ΚΡΑΤΗΣΕΙΣ**

Η πληρωμή της αξίας των υπό προμήθεια ειδών θα γίνει βάσει των νόμιμων παραστατικών (π.χ. έκδοση τιμολογίου, δελτίου αποστολής κ.λ.π.) τα οποία ο Ανάδοχος υποχρεούται να προσκομίσει στην Αναθέτουσα Αρχή κατά την κείμενη νομοθεσία. Συγκεκριμένα, η πληρωμή θα γίνει ως εξής:

Το σύνολο του συμβατικού τιμήματος θα καταβληθεί στον ανάδοχο μετά την οριστική ποιοτική και ποσοτική παραλαβή των υπό προμήθεια Ειδών.

Ή

- i) Έως 40% του συμβατικού τιμήματος ως προκαταβολή, έναντι εγγύησης προκαταβολής. Η εγγύηση προκαταβολής θα εκδίδεται σύμφωνα με το άρθρο 157 παρ. 1 περ. δ του Ν. 4281/2014 και θα καλύπτει τη διαφορά μεταξύ του ποσού της εγγύησης καλής εκτέλεσης του άρθρου 8 της παρούσας και του ποσού της καταβαλλομένης προκαταβολής.
- ii) Το υπόλοιπο του 60% συμβατικού τιμήματος θα καταβληθεί στον Ανάδοχο μετά την οριστική ποιοτική και ποσοτική παραλαβή των υπό προμήθεια ειδών

Ο Ανάδοχος οφείλει να προσκομίζει ισχύουσα φορολογική και ασφαλιστική ενημερότητα,. Κατά την εξόφληση θα παρακρατείται φόρος εισοδήματος σύμφωνα με τις ισχύουσες διατάξεις.

Επί του συμβατικού τιμήματος και σε κάθε πληρωμή της αρχικής, καθώς και κάθε τυχόν συμπληρωματικής σύμβασης, χωρίς ΦΠΑ παρακρατείται 0,10% υπέρ της Ενιαίας Ανεξάρτητης Αρχής Δημοσίων Συμβάσεων (ΕΑΑΔΗΣΥ), σύμφωνα με τον Ν. 4013/2011. Η κράτηση αυτή υπόκειται σε ισχύον τέλος χαρτοσήμου 3% για την ΕΑΑΔΗΣΥ και σε επ' αυτού εισφορά υπέρ ΟΓΑ 20%.

Ο Ανάδοχος συμφωνεί να ακολουθήσει τις σχετικές οδηγίες λογιστικού περιεχομένου από το προσωπικό της Αναθέτουσας Αρχής, σύμφωνα με τους όρους και τις απαιτήσεις του έργου, στα πλαίσια του οποίου εκτελείται η παρούσα προμήθεια.



## 15PROC003236473 2015-10-30

Οι ανωτέρω καταβολές θα γίνονται σύμφωνα και με τις χρηματοροές από το φορέα χρηματοδότησης και το ταμειακό υπόλοιπο του έργου.

Ο Ανάδοχος οφείλει να παρέχει τα είδη και τις υπηρεσίες που έχει περιγράψει στην προσφορά του και σύμφωνα με την τιμή που έχει προσδιοριστεί σ' αυτήν. Άλλως, σε περίπτωση που ο Ανάδοχος δεν εκπληρώσει τις υποχρεώσεις του σύμφωνα με την υποβληθείσα προσφορά του, η Αναθέτουσα Αρχή διατηρεί το δικαίωμα να παρακρατήσει μέρος της αμοιβής του ή και να μην προβεί στην πληρωμή του Αναδόχου, λόγω αθέτησης των υποχρεώσεών του και να ζητήσει αποκατάσταση κάθε τυχόν θετικής ή αποθετικής ζημίας.

### **ΑΡΘΡΟ 11 ΤΟΠΟΣ & ΧΡΟΝΟΣ ΠΑΡΑΔΟΣΗΣ – ΠΟΙΟΤΙΚΗ & ΠΟΣΟΤΙΚΗ ΠΑΡΑΛΑΒΗ**

Το σύνολο των υπό προμήθεια Ειδών θα πρέπει να παραδοθεί, εντός δύο (2) μηνών από την υπογραφή της παρούσας στην έδρα της Αναθέτουσας Αρχής ή στο χώρο που αυτή θα υποδείξει.

Η Παραλαβή των Ειδών θα γίνει από την Επιτροπή Παραλαβής που έχει συσταθεί για τον σκοπό αυτό με σχετική απόφαση της Αναθέτουσας Αρχής.

Πιο συγκεκριμένα:

Μετά την παράδοση των υπό προμήθεια ειδών στο χώρο παράδοσης, η παραλαβή τους από την Επιτροπή Παραλαβής θα περιλαμβάνει ποσοτικό και ποιοτικό έλεγχο των παραδιδόμενων προϊόντων. Αφού ολοκληρωθεί η παραλαβή και ο έλεγχός τους θα εκδοθεί το σχετικό Πρακτικό οριστικής ποιοτικής και ποσοτικής παραλαβής των Ειδών. Σε περίπτωση ζημίας μέρους των υπό προμήθεια ειδών κατά τη μεταφορά, ο Ανάδοχος οφείλει να αντικαταστήσει τα βλαβέντα είδη.

Ο Ανάδοχος υποχρεούται να παραδώσει την προμήθεια μέσα στα χρονικά όρια και με τον τρόπο που ορίζει η παρούσα Σύμβαση. Ο χρόνος ολοκλήρωσης ορίζεται με την οριστική παραλαβή της προμήθειας.

### **ΑΡΘΡΟ 12 ΔΙΑΡΚΕΙΑ ΤΗΣ ΣΥΜΒΑΣΗΣ- ΚΑΤΑΓΓΕΛΙΑ**

Διάρκεια της Σύμβασης ορίζεται το χρονικό διάστημα από την ημερομηνία υπογραφής της έως και την ολοκλήρωση αυτής, σύμφωνα με τους όρους της παρούσας Σύμβασης.

Η Αναθέτουσα Αρχή μπορεί να επιφέρει μονομερώς τη λύση της σύμβασης με καταγγελία σε περίπτωση που ο Ανάδοχος παραβιάσει τους συμβατικούς όρους. Στην περίπτωση αυτή η σύμβαση λύνεται μετά από έγγραφη καταγγελία της Αναθέτουσας Αρχής και από τη στιγμή της κοινοποίησης της στον Ανάδοχο.

Επίσης, η παρούσα Σύμβαση λύεται και επέρχεται έκπτωση στον Ανάδοχο με καταγγελία εκ μέρους της Αναθέτουσας Αρχής, σε περίπτωση που: α) ο Ανάδοχος δεν εκτελεί την Προμήθεια με τον τρόπο που ορίζεται στη Σύμβαση, παρά τις προς τούτο επανειλημμένες οχλήσεις της Αναθέτουσας Αρχής, β) ο Ανάδοχος εκχωρεί τη Σύμβαση ή αναθέτει εργασίες υπεργολαβικά μετά την υπογραφή της σύμβασης, χωρίς την άδεια της Αναθέτουσας Αρχής, γ) Ο Ανάδοχος

## 15PROC003236473 2015-10-30

πτωχεύσει, τεθεί υπό αναγκαστική διαχείριση ή εκκαθάριση, λυθεί ή ανακληθεί η άδεια λειτουργίας του ή συμβεί ανάλογο γεγονός, δ) Γίνουν πράξεις αναγκαστικής εκτέλεσης σε βάρος του Αναδόχου στο σύνολο ή σε σημαντικό μέρος των περιουσιακών του στοιχείων, ε) εκδοθεί τελεσίδικη καταδικαστική απόφαση σε βάρος του Αναδόχου (ή του διαχειριστή ή Διευθύνοντος Συμβούλου ή εκπροσώπου του, εφόσον ο Ανάδοχος είναι νομικό πρόσωπο ή ενός μέλους του, εφόσον ο Ανάδοχος είναι Ένωση ή Κοινοπραξία) για αδίκημα σχετικό με την άσκηση του επαγγέλματός του, στ) Τέτοιο δικαίωμα παρέχεται στην Αναθέτουσα Αρχή ευθέως από το νόμο ή τις διατάξεις του Π.Δ. 118/2007 «Κανονισμός Προμηθειών Δημοσίου».

Τα αποτελέσματα της καταγγελίας επέρχονται από τη στιγμή της κοινοποίησης της στον Ανάδοχο. Κατ' εξαίρεση, η Αναθέτουσα Αρχή δύναται, κατ' ενάσκηση της διακριτικής της ευχέρειας, να τάξει εύλογη προθεσμία θεραπείας της παραβάσεως, οπότε τα αποτελέσματα της καταγγελίας επέρχονται αυτόματα με την πάροδο της ταχθείσας προθεσμίας, εκτός εάν η Αναθέτουσα Αρχή γνωστοποιήσει εγγράφως προς τον Ανάδοχο ότι θεωρεί την παράβαση θεραπευθείσα.

Σε περίπτωση καταγγελίας της Σύμβασης εκ μέρους της Αναθέτουσας Αρχής σύμφωνα με τα ανωτέρω, η Αναθέτουσα Αρχή αναστέλλει την καταβολή οποιουδήποτε ποσού πληρωτέου σύμφωνα με την παρούσα Σύμβαση προς τον Ανάδοχο, μέχρις εκκαθάρισεως των μεταξύ τους υποχρεώσεων και εφαρμόζονται οι συνέπειες του νόμου.

### **ΑΡΘΡΟ 13 ΠΟΙΝΙΚΕΣ ΡΗΤΡΕΣ – ΕΚΠΤΩΣΗ ΑΝΑΔΟΧΟΥ**

Για τη διαδικασία και τις συνέπειες της έκπτωσης εφαρμόζονται οι διατάξεις του άρθρου 34 του Π.Δ. 118/2007.

Κυρώσεις για εκπρόθεσμη παράδοση των υπό προμήθεια ειδών, θα επιβάλλονται σύμφωνα με το άρθρο 32 του Π.Δ. 118/2007. Οι ποινικές ρήτρες δεν επιβάλλονται και η έκπτωση δεν επέρχεται αν ο Ανάδοχος αποδείξει ότι η καθυστέρηση οφείλεται σε ανώτερη βία ή σε υπαιτιότητα της Αναθέτουσας Αρχής.

Η Αναθέτουσα Αρχή έχει το δικαίωμα να κηρύξει έκπτωτο τον Ανάδοχο αν δεν εκπληρώνει ή εκπληρώνει πλημμελώς τις συμβατικές του υποχρεώσεις ή παραβιάζει όρο της Σύμβασης που θα υπογραφεί, όλοι των οποίων θεωρούνται ουσιώδεις, χωρίς να καταβάλλει οποιαδήποτε αποζημίωση. Σε περίπτωση Ένωσης, οι ως άνω ποινικές ρήτρες επιβάλλονται σε όλα τα μέλη της Ένωσης. Σε περίπτωση έκπτωσης του Αναδόχου, η Αναθέτουσα Αρχή δικαιούται, κατά την κρίση της, να κρατήσει μέρος ή το σύνολο των προσφερόμενων ειδών, καταβάλλοντας το αναλογούν συμβατικό τίμημα. Για τη διαδικασία και τις συνέπειες της έκπτωσης εφαρμόζονται οι διατάξεις του άρθρου 34 του Π.Δ. 118/2007.

Σε κάθε περίπτωση μη προσήκουσας εκτέλεσης ή καθυστέρησης της παράδοσης της προμήθειας η Αναθέτουσα Αρχή δύναται να κηρύξει τον ανάδοχο έκπτωτο και να επιβάλλει κυρώσεις και ποινικές ρήτρες σύμφωνα με τις σχετικές διατάξεις των άρθρων 32 και 34 του Π.Δ. 118/2007.

# 15PROC003236473 2015-10-30

## ΑΡΘΡΟ 14 ΑΝΩΤΕΡΑ ΒΙΑ

Τα συμβαλλόμενα μέρη δεν ευθύνονται για τη μη εκπλήρωση των συμβατικών τους υποχρεώσεων, στο μέτρο που η αδυναμία εκπλήρωσης οφείλεται σε περιστατικά ανωτέρας βίας, υπό την προϋπόθεση ότι η επικαλούμενη ανωτέρα βία αποδεικνύεται δεόντως και επαρκώς. Σαν ανωτέρα βία εννοείται κάθε γεγονός απρόβλεπτο και αναπότρεπτο που καθιστά απολύτως αδύνατη την εκτέλεση της Σύμβασης.

Η απόδειξη της ανωτέρας βίας βαρύνει αυτόν που την επικαλείται.

Ως περιπτώσεις ανωτέρας βίας αναφέρονται ενδεικτικά οι παρακάτω:

- (1) Γενική απεργία, που συνεπάγεται τη διακοπή των εργασιών του καταστήματος ή του εργοστασίου του προμηθευτή.
- (2) Γενική ή μερική πυρκαγιά στο κατάστημα ή στο εργοστάσιο του προμηθευτή.
- (3) Πλημμύρα.
- (4) Σεισμός.
- (5) Πόλεμος.
- (6) Εμπορικός αποκλεισμός μεταφορών (Διεθνούς Δικτύου).
- (7) Εμπορικός αποκλεισμός εισαγωγής (EMBARGO).

Ο Ανάδοχος, επικαλούμενος υπαγωγή της αδυναμίας εκπλήρωσης υποχρεώσεών του σε γεγονός που εμπίπτει στην προηγούμενη παράγραφο, οφείλει να γνωστοποιήσει και επικαλεσθεί προς την Αναθέτουσα Αρχή τους σχετικούς λόγους και περιστατικά εντός αποσβεστικής προθεσμίας δέκα (10) ημερών από τότε που συνέβησαν, προσκομίζοντας τα απαραίτητα αποδεικτικά στοιχεία. Η Αναθέτουσα Αρχή υποχρεούται να απαντήσει εντός δέκα (10) ημερών από λήψης του σχετικού αιτήματος του Αναδόχου.

Σε περίπτωση που ο Ανάδοχος, μέσα στην ανωτέρω προθεσμία, δεν αναφέρει τα περιστατικά και δεν προσκομίσει τα απαιτούμενα αποδεικτικά στοιχεία, στερείται του δικαιώματος να επικαλεστεί την ύπαρξη ανωτέρας βίας.

## ΑΡΘΡΟ 15 ΤΡΟΠΟΠΟΙΗΣΗ ΣΥΜΒΑΣΗΣ

Σε αντικειμενικά δικαιολογημένες περιπτώσεις, εφόσον συμφωνήσουν προς τούτο και τα δύο συμβαλλόμενα μέρη και υπό την προϋπόθεση ότι η τροποποίηση προβλέπεται από συμβατικό όρο και δεν αλλοιώνεται το φυσικό αντικείμενο (είδος, ποσότητα, παραδοτέα), μπορεί να τροποποιείται η σύμβαση σύμφωνα με το άρθρο 24 παρ. 4 του Π.Δ. 118/2007, η οποία θα αποτελεί Παράρτημα της αρχικής σύμβασης.

Η σύμβαση θεωρείται ότι ολοκληρώθηκε όταν:

- α. Παραδόθηκε το σύνολο των υπό προμήθεια ειδών
- β. Παραλήφθηκε οριστικά ποσοτικά και ποιοτικά το σύνολο των Ειδών που παραδόθηκαν
- γ. Έγινε η αποπληρωμή του συμβατικού τιμήματος
- δ. Εκπληρώθηκαν και οι τυχόν λοιπές συμβατικές υποχρεώσεις και από τα δύο συμβαλλόμενα μέρη και αποδεσμεύθηκαν οι σχετικές εγγυήσεις κατά τα προβλεπόμενα από τη σύμβαση.

# 15PROC003236473 2015-10-30

## ΑΡΘΡΟ 16 ΕΦΑΡΜΟΣΤΕΟ ΔΙΚΑΙΟ - ΕΠΙΛΥΣΗ ΔΙΑΦΟΡΩΝ

Η Σύμβαση διέπεται από το Ελληνικό δίκαιο.

Τα συμβαλλόμενα μέρη, θα καταβάλλουν κάθε δυνατή προσπάθεια για τη συναινετική και καλόπιστη διευθέτηση οποιασδήποτε διαφοράς, αμφισβήτησης ή απαίτησης που ενδέχεται να προκύψει κατά την ερμηνεία ή την εκτέλεση ή την εφαρμογή της παρούσας Σύμβασης.

Σε περίπτωση που οι διαφορές που τυχόν θα προκύψουν δεν μπορούν να λυθούν κατά τα παραπάνω, αρμόδια θα είναι τα Δικαστήρια της Θεσσαλονίκης.

Εκτός από τους ειδικά αναφερόμενους όρους της παρούσας Σύμβασης, το κείμενο της οποίας κατισχύει κάθε άλλου κειμένου στο οποίο αυτή στηρίζεται, εκτός βέβαια καταδήλων σφαλμάτων ή παραδρομών, ισχύει η προσφορά του Αναδόχου και η υπ' αριθμ. .../...-...-**2015** Διακήρυξη που αποτελούν αναπόσπαστο μέρος της παρούσας σύμβασης.

## ΑΡΘΡΟ 17 ΕΙΔΙΚΟΙ ΟΡΟΙ

Όλοι οι όροι της παρούσας θεωρούνται ουσιώδεις και κάθε τροποποίηση οποιουδήποτε όρου πρέπει να γίνεται εγγράφως και να υπογράφεται και από τα δύο μέρη. Η μη χρησιμοποίηση οποιουδήποτε όρου δεν συνιστά σιωπηρή κατάργηση του.

Η μη άσκηση εκ μέρους της Αναθέτουσας Αρχής οποιουδήποτε δικαιώματος που παρέχεται σ' αυτήν με την παρούσα Σύμβαση ή το νόμο δεν είναι, ούτε θεωρείται ανοχή, τροποποίηση όρου ή αποδυνάμωση δικαιωμάτων της που πηγάζει από την παρούσα ή το νόμο, αλλά δικαιούται να ασκήσει τέτοιο ή τέτοια δικαιώματα οποτεδήποτε η Αναθέτουσα Αρχή το κρίνει σκόπιμο ή επιθυμητό προς προστασία των συμφερόντων της, επικαλούμενη και δικαιώματα που είχε αλλά δεν είχε ασκήσει στο παρελθόν.

Τα παραπάνω συμφωνήθηκαν ανεπιφύλακτα και έγιναν αποδεκτά από τα συμβαλλόμενα μέρη.

Η παρούσα σύμβαση συντάχθηκε και υπογράφηκε νόμιμα σε τρία (3) όμοια πρωτότυπα.

## ΟΙ ΣΥΜΒΑΛΛΟΜΕΝΟΙ

**ΓΙΑ ΤΗΝ ΑΝΑΘΕΤΟΥΣΑ ΑΡΧΗ:**

**ΕΘΝΙΚΟ ΚΕΝΤΡΟ ΕΡΕΥΝΑΣ ΚΑΙ  
ΤΕΧΝΟΛΟΓΙΚΗΣ ΑΝΑΠΤΥΞΗΣ (ΕΚΕΤΑ)**

Αθανάσιος Κωνσταντόπουλος

Διευθυντής Κ.Δ. & Πρόεδρος Δ.Σ.

**ΓΙΑ ΤΟΝ ΑΝΑΔΟΧΟ**

.....

.....

.....

Παράρτημα VII

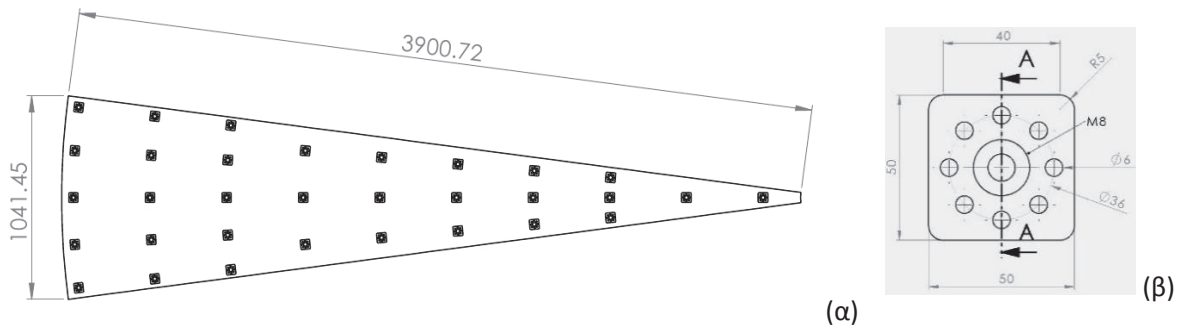

Εικόνα 1. (α) Ενδεικτικές διαστάσεις ελάσματος INOX - πέταλου και θέσεις όπου θα προβλέπεται να γίνει χάραξη με laser (Είδος A1) και (β) ενδεικτικές διαστάσεις ελάσματος INOX – τακάκι (Είδος A2) και θέσεις όπου θα προβλέπεται να γίνουν οπές με χρήση laser.

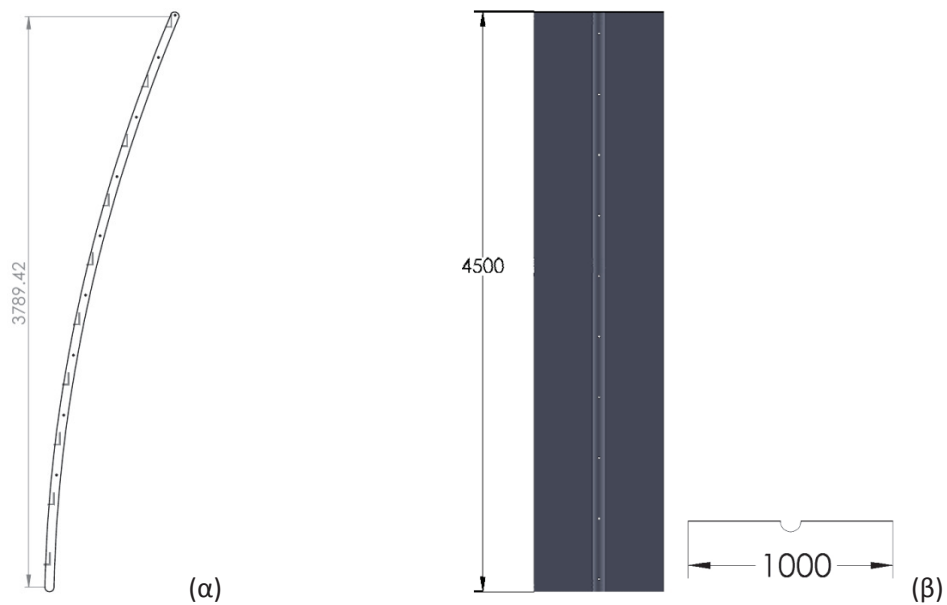

Εικόνα 2. (α) Ενδεικτικές διαστάσεις μεταλλικών ελασμάτων - πλάγιων οδηγών (Είδος A3) και θέσεις όπου προβλέπεται να γίνει χάραξη και διάνοιξη οπών με laser και (β) ενδεικτικές διαστάσεις μεταλλικών ελασμάτων - πτερύγιων (Είδος A4) και θέσεις όπου θα προβλέπεται να γίνουν οπές με χρήση laser.

# 15PROC003236473 2015-10-30

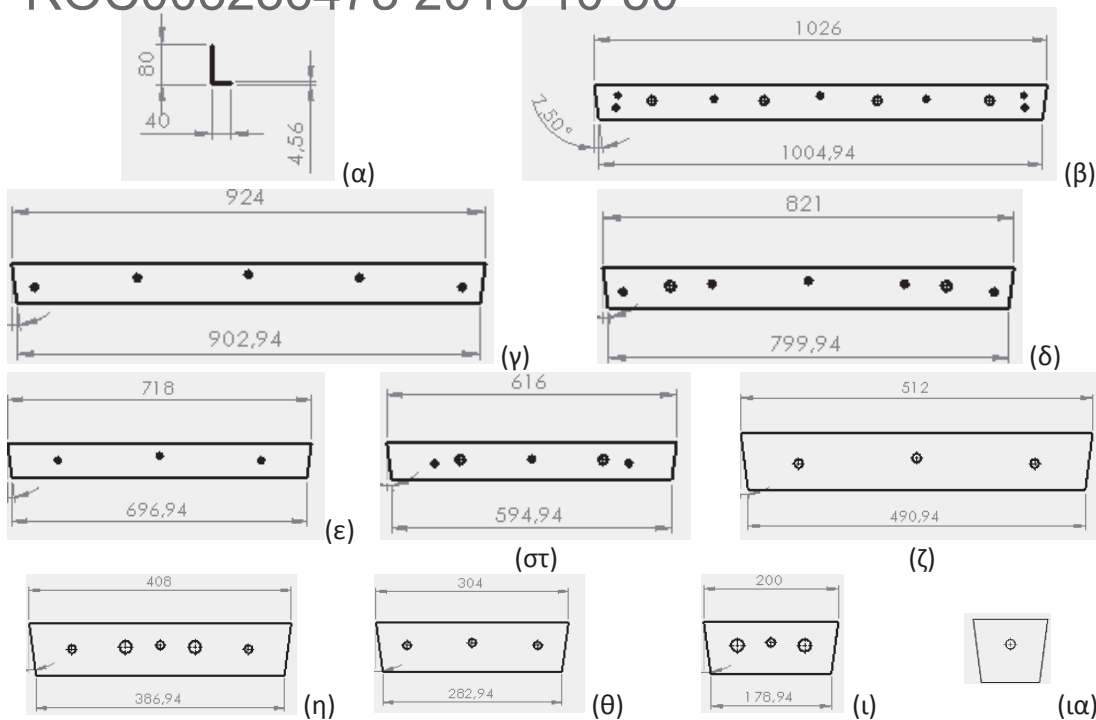

Εικόνα 3. Ενδεικτικές διαστάσεις μεταλλικά νεύρων – γωνιών και θέσεις όπου προβλέπεται να γίνει διάνοιξη σπών με laser (Είδος Β).

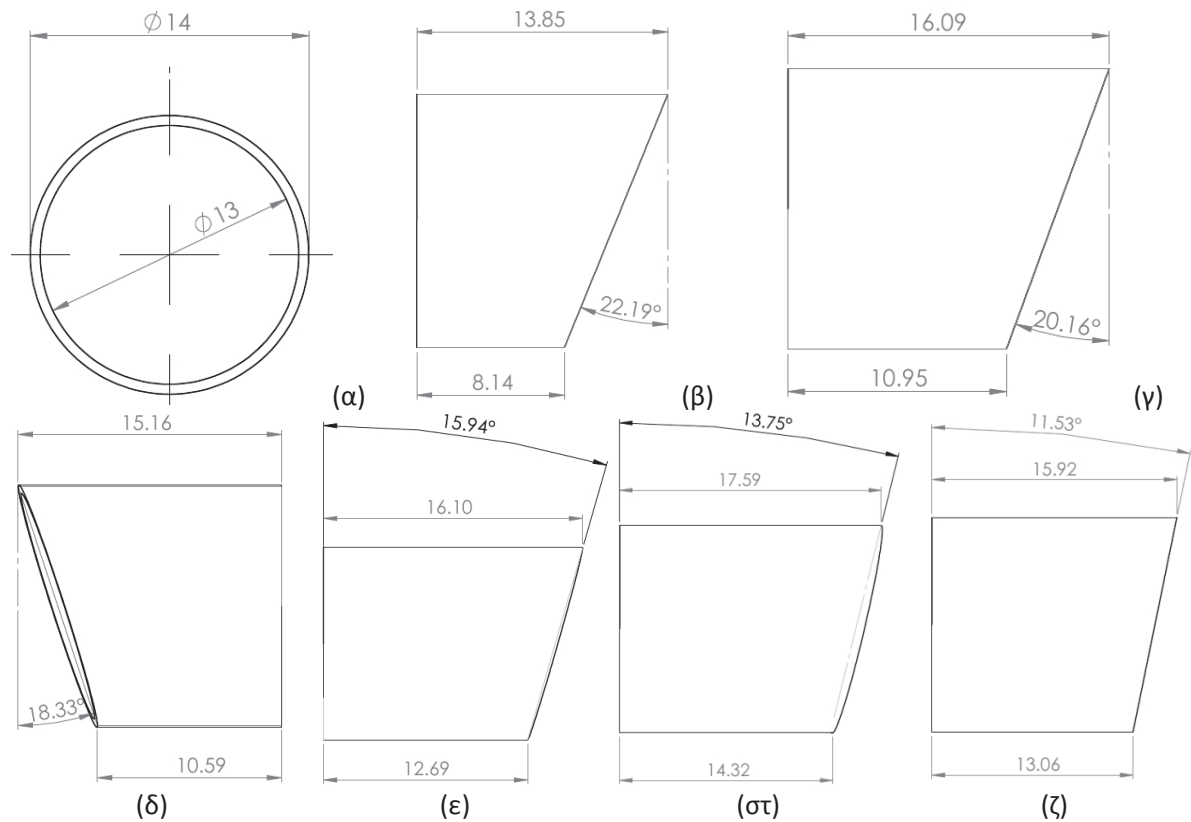

15PROC003236473 2015-10-30

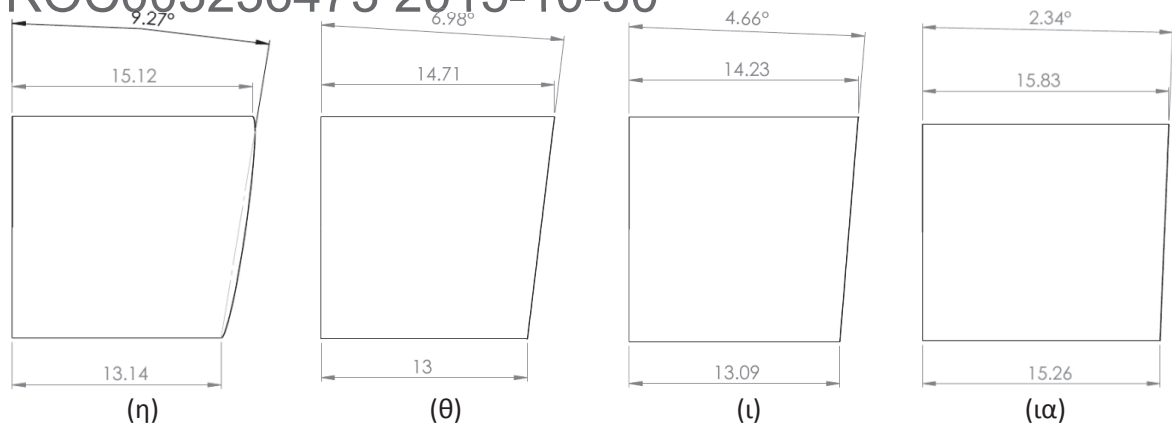

Εικόνα 4. ενδεικτικές διαστάσεις συνδετικών μέσων – αποστατών που θα πρέπει να κοπούν με χρήση laser (Είδος Γ8): (α) διαστάσεις διατομής, κοινή για όλους τους αποστάτες και πλάγιες όψεις αποστατών με μέγιστα μήκη (β) ~14mm, (γ) ~16mm, (δ) ~15mm, (ε) ~16mm, (στ) ~18mm, (ζ) ~16mm, (η) ~15mm, (θ) ~15mm, (ι) ~14mm και (ια) ~16mm.